

# Możliwości biznesowe i Sztucznej Inteligencji (AI) dla MŚP z branży turystycznej wzdłuż Szlaku Żelaznej Kurtyny

ICTr-CE



Warsztaty online | 03 grudnia  
2024 r

Zavod Iskriva  
Urška Dolinar

SZLAK  
ŻELAZNEJ  
KURTINY



Euro  
Velo 13

# CELE WARSZTATÓW

1. Przedstawienie Szlaku Żelaznej Kurtyny jako międzynarodowej szansy biznesowej dla MŚP
2. Przedstawienie możliwości i narzędzi Sztucznej Inteligencji (AI) do codziennego użytku MŚP



# PLAN SPOTKANIA

## Sesja 1: 12.30- 14.00

1. Wprowadzenie: Przekształcanie globalnych wyzwań turystycznych w możliwości biznesowe.
2. Zrozumienie trendów w turystyce w celu usprawnienia codziennej działalności.
3. Prezentacja Szlaku Żelaznej Kurtyny (ICTr).
4. Jak zaangażować się w tworzenie oferty turystycznej dla obiektów położonych wzdłuż Szlaku?
5. Pytania, odpowiedzi, wnioski.

## Sesja 2: 14.30- 16.00

1. Szanse jakie daje sztuczna inteligencja MŚP z branży turystycznej.
2. Pytania, odpowiedzi, wnioski.



# KIM JESTEŚMY



## Instytut IskriVA

- Rozwój Regionalny i Turystyczny
- Szlak rowerowy Amazonii Europy



## UP FTS

- Wydział Studiów Turystycznych
- Wiodąca multidyscyplinarna instytucja zajmująca się edukacją i badaniami w dziedzinie turystyki w Słowenii i Europie Środkowo-Śródziemnomorskiej



## WPRED

- Zrównoważony rozwój regionalny
- Szlak Żelaznej Kurtyny i EuroVelo 13

# TEN WARSZTAT JEST PRZEZNACZONY DLA:

## MŚP z branży turystycznej wzdłuż szlaku

- Operatorów turystycznych i biur podróży
- Dostawców usług
  - Bazy noclegowej, SPA
  - Restauracji,
  - Wypożyczalni rowerów, serwisów
- Atrakcji turystycznych,
  - Przedsiębiorców oferujących wycieczki z przewodnikiem oraz warsztaty dla gości,
  - Muzeów, centrów dla zwiedzających

## Organizacji wspierających biznes

- Organizacji turystycznych
- Centrów informacji turystycznej
- Izb handlowych
- Stowarzyszeń hotelowych itp.

# Szlak Żelaznej Kurtyny

- Długodystansowy szlak rowerowy
- EuroVelo 13 - ponad 10 000 km długości (3 000 km w regionie środkowej Europy)
- Przebiega przez 20 krajów
- <https://en.eurovelo.com/ev13>

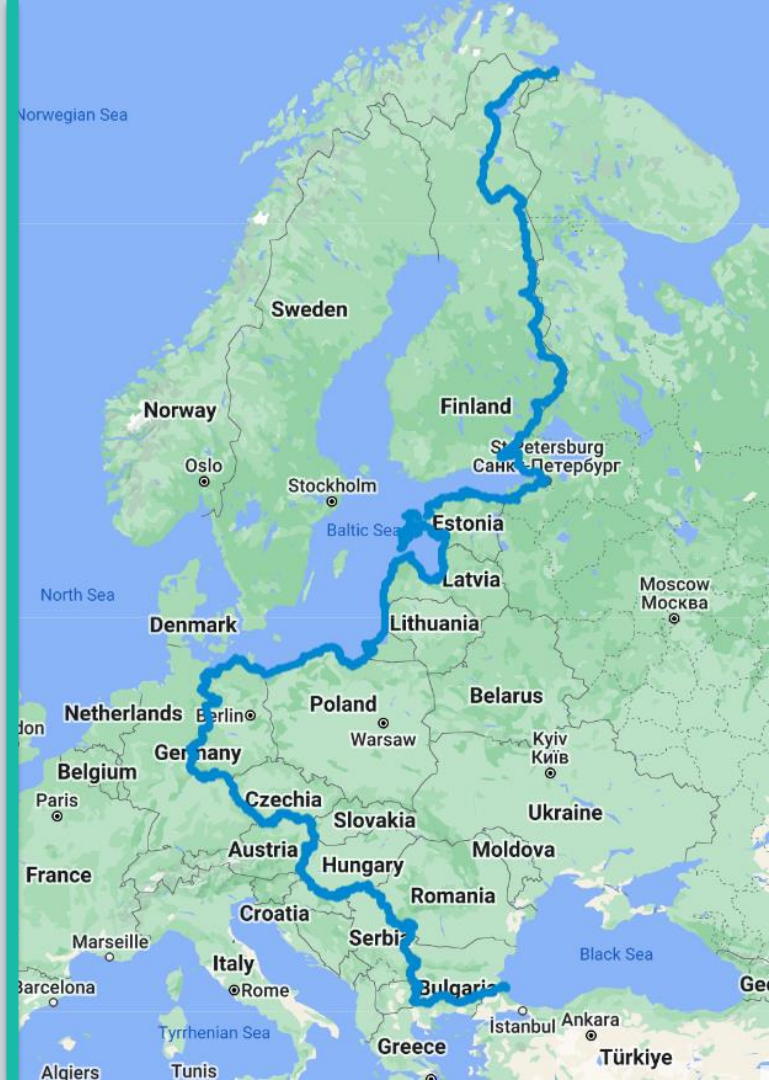

# Bogate dziedzictwo kulturowe i przyrodnicze

- Zróżnicowane krajobrazowo tereny wiejskie, parki narodowe i obszary miejskie
- Pozostałości Żelaznej Kurtyny





# Szlak kulturowy Rady Europy w 2019 r.

14 obiektów światowego  
dziedzictwa UNESCO  
wzdłuż trasy



# Pokrywa się z Zielonym Pasem Europy

- Inicjatywa Unii Europejskiej mająca na celu ochronę dziedzictwa przyrodniczego i obszarów takich jak lasy, wrzosowiska, góry i doliny rzeczne wzdłuż dawnej Żelaznej Kurtyny
- Siedlisko wielu zagrożonych gatunków flory i fauny







## ICTr promuje:

- Zrównoważony rozwój,
- Świadomość ekologiczną,
- Współpracę transgraniczną,
- Zachowanie wartości kulturowych, historycznych i ekologicznych

# GLOBALNE WYZWANIA

## Opracowanie modelu biznesowego odpowiadającego na:

- **Zmiany klimatu** wpływające na ekosystem i możliwości produkcyjne
- **Globalną konkurencję** i wyzwania związane z tworzeniem wartości dodanej, skutkujące zwiększoną mobilnością ludności i zasobów, stwarzające potrzebę zmiany organizacji pracy
- **Ograniczone zasoby** dla dobrobytu społeczeństwa stwarzające potrzebę ekologicznie i ekonomicznie opłacalnych zrównoważonych modeli biznesowych



# PRZYKŁAD: ROZWÓJ I WYZWANIA BIZNESOWE

5 krajów docelowych

Amazon of Europe  
(Amazonia Europy)

Nieznana

Słaby dostęp

Obszary wiejskie z silną emigracją

Obszar chroniony

Klimat biznesowy

5-country Biosphere Reserve Mura-Drava-Danube (TBR MDD)\*



# NASZE PODEJŚCIE

## Przekształcanie wyzwań w możliwości

- Jazda na rowerze jako opcja zrównoważonego transportu
- Rezerwat biosfery obejmujący 5 krajów jako wyjątkowa marka
- Nieznane obszary jako cel podróży
- Łączenie i promowanie lokalnych ofert na arenie międzynarodowej



# NASZA ODPOWIEDŹ

## Międzynarodowy długodystansowy produkt rowerowy oferujący:

- Indywidualizację - jazdę we własnym tempie, zgodnie z własnymi życzeniami itp.
- Tęsknotę za samorealizacją (z dala od tłumów, upałów, codziennego stresu)
- Wykorzystanie rowerów i rowerów elektrycznych
  - dłuższe dystanse i różnorodne widoki
- Możliwość dostosowania stopnia trudności trasy dla wszystkich grup wiekowych, zwłaszcza 50+
- Możliwość spotkania innych rowerzystów szukających małych rodzinnych kwater i ciekawych doświadczeń (np. wspólne gotowanie)
- Regenerację - ludzi i środowiska





+386 30 467 457

Things to do? ▾ Deals ▾ Service ▾ About destinat

## Cycling holidays



Individual tour

★ Bestseller ★

18-day programme  
AT - SI - HR - RS - HU

### Thru Biking South Route Tour

Begin an extraordinary cycling adventure of a lifetime. This 18-day journey takes you through 16 stages of the Amazon of Europe Bike Trail, covering a total of 700 kilometers.

From 989 € per person



Individual tour

★ Bestseller ★

13-day programme  
AT - SI - HR - HU

### Thru Biking North Route Tour

Imagine pedaling through the stunning landscapes of Austria, Slovenia, Hungary, and Croatia, as you conquer the entire 11-stage Amazon of Europe Bike Trail on North Route, covering a thrilling 550 kilometers.



Individual tour

7-day programme  
HR - RS - HU

### Round trip East

Pack your sense of adventure and your best bike shorts because you are going on a whirlwind ride through the charming landscapes of Croatia, Serbia, and Hungary, where the Drava and Danube rivers meet.

From 389 € per person





# CEL I ZAPROSZENIE DO PRZYŁĄCZENIA SIĘ

## Międzynarodowe oferty turystyczne dla miejsc położonych wzdłuż szlaku Żelaznej Kurtyny z możliwością rezerwacji



FROM:  
1255€

11  
DAYS

EASY

### Cycle the Baltics: Lithuania – Latvia – Estonia

EV10

EV13

@ESTONIA

@LATVIA

@LITHUANIA

Explore the Baltic coast and the National Parks of Lithuania, Latvia and Estonia on very scenic routes. The tour includes the three capital cities – Vilnius, Riga and Tallinn – with their Old towns designated as World Heritage Sites by UNESCO; the Curonian Spit which was previously closed to visitors; nowadays it is often called the Lithuanian Sahara; the beautiful Gauja River valleys and the largest and most beautiful Estonian island of Saaremaa.



FROM:  
455€

8  
DAYS

EASY

### Cycling tour from Klaipeda to Riga (West Lithuania - Latvian Kurzeme / Courland)

EV10

EV13

@LATVIA

@LITHUANIA

A self-guided cycle tour through some of the most beautiful areas of Lithuania before crossing into Latvia to explore its hidden treasures: Kurzeme (Courland) with its historical towns, Liepaja and Kuldiga, and finally Jūrmala seaside resort and Riga, the capital city and former Hanseatic port. The journey begins by cycling on cycle trail along the Baltic coast. The route continues through beautiful countryside in Western Latvia with its changing landscape, small villages and old towns.



FROM:  
190€

2  
DAYS

EASY

### The Wine Route by Bike

EV6

EV13

@ROMANIA

Our tour is a combination of gastronomic, educational and cycling activities in one of the best red wine areas of Romania. The standard route is organized for the Dealu Mare region, but we can customize the tour in any wine region, including along EuroVelo6. - Short bike route through the vineyards - One night accommodation in the area - Guided winery visits and wine tastings - Kids friendly, educational, gastronomic tour - Professional support, guiding and assistance - Bike rental, on request...

# ICTr-CE moduł 1

03.12.2024

- Jak zmieniają się nawyki podróżnych i rowerzystów?
- Trendy w turystyce wiejskiej
- Wyzwania i możliwości IT dla MŚP



# **Jak zmieniają się nawyki podróżnych i rowerzystów?**

## Zwiększony popyt na zrównoważoną i aktywną turystykę

- Podróżni coraz częściej wybierają bardziej przyjazne dla środowiska formy turystyki, w szczególności jazdę na rowerze, która promuje zdrowy styl życia i zrównoważony rozwój.
- Rowerzyści często szukają ekologicznych miejsc noclegowych i preferują współpracę z lokalnymi społecznościami, aby zminimalizować swój wpływ na środowisko. Jest to zgodne z szerszym ruchem w kierunku turystyki regeneracyjnej, która ma na celu nie tylko zmniejszenie wpływu na środowisko, ale także poprawę miejsc odwiedzanych przez rowerzystów (Simonsen & Jorgenson, 1998; Parlament Europejski, 2012).
- Ponieważ turystyka rowerowa jest formą podróży o niskim wpływie na środowisko, jest ona coraz częściej wykorzystywana ze względu na korzyści ekonomiczne, społeczne i środowiskowe (Rejón-Guardia, García-Sastre i Alemany-Hormaeche, 2018).
- Rozwój turystyki rowerowej skłonił regiony do budowy infrastruktury rowerowej i oferowania usług dla rowerzystów (Gantar, Kočiš, & Pehnc, 2012).





## Przyjęcie rowerów elektrycznych

- Rowery elektryczne zmieniły nawyki rowerowe, ułatwiając wspólną jazdę osobom o różnym poziomie sprawności.
- Gwałtownie rosnącą popularnością cieszą się rowery elektryczne. Najpierw w Chinach, potem w północnej Europie, a teraz na całym świecie. Całkowita liczba rowerów elektrycznych wzrosła z 290 000 w 2000 roku do 35,3 miliona w 2016 roku (Campbell, Cherry, Ryerson i Yang, 2016). Ponad 90% z nich znajduje się w Chinach, ale liczba rowerów elektrycznych w Europie Północnej gwałtownie rośnie: z 98 000 w 2006 r. do 1,5 miliona w 2016 r. (CONEBI, 2016). Trzydzieści procent wszystkich rowerów sprzedanych w 2016 roku w Holandii i Belgii to rowery elektryczne, a inne kraje podążają za tym trendem.
- Trend rowerów elektrycznych zmusza dostawców usług turystycznych do dostosowania swoich ofert, takich jak zapewnienie stacji ładowania i infrastruktury dla tych rowerów (Bike Europe, 2019).

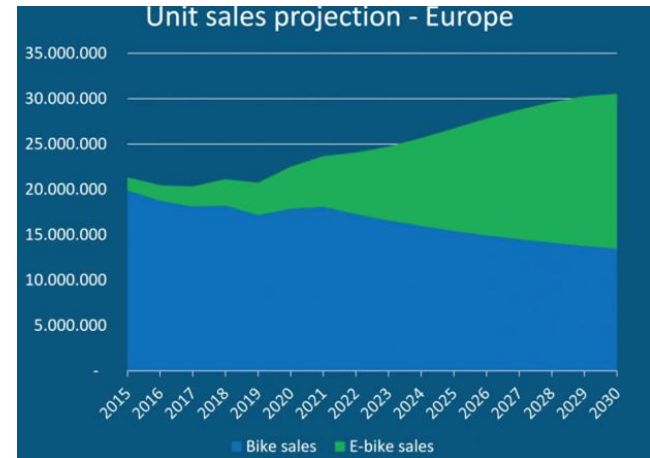

## Integracja technologii

- Aplikacje mobilne i platformy internetowe stały się integralną częścią doświadczenia rowerowego, zmieniając sposób, w jaki rowerzyści planują i nawigują swoje podróże.
- Aplikacje takie jak Strava i EuroVelo zapewniają interaktywne mapy i funkcje planowania tras, zwiększając doświadczenie odkrywania nowych szlaków i zwiększając pewność siebie rowerzystów w podróżowaniu bez przewodników (Gantar i in., 2012).
- Platformy mediów społecznościowych również wpływają na nawyki rowerowe, ponieważ wielu rowerzystów szuka inspiracji i porad na blogach i w mediach społecznościowych (Weed i in., 2014).

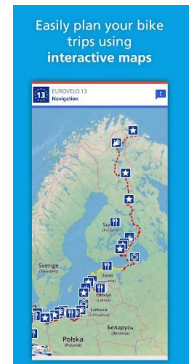
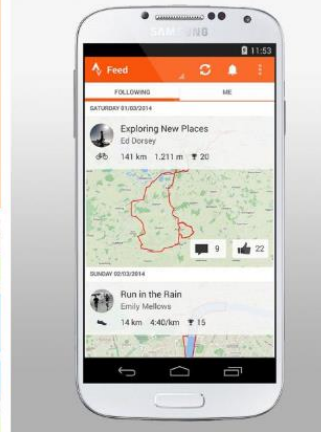
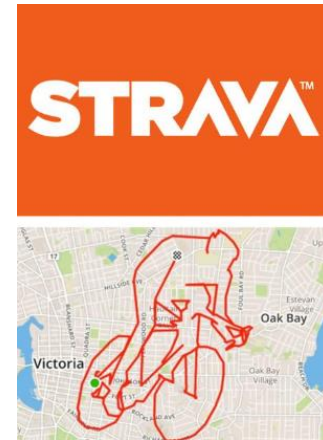



# Trendy w turystyce wiejskiej

## Rosnący popyt na turystykę wiejską

- Jednym z głównych trendów w turystyce wiejskiej jest zwiększone zapotrzebowanie na turystykę zrównoważoną i opartą na przyrodzie. Turyści coraz częściej poszukują "zielonych wakacji" na obszarach wiejskich, kierując się chęcią aktywnego i świadomego ekologicznie podróżowania (Andreev & Bratec, 2024; Dickinson & Lumsdon, 2010).
- Ponieważ coraz więcej podróżnych szuka sposobów na ponowne połączenie się z naturą, miejscowości wiejskie muszą rozwijać ofertę turystyczną, która kładzie nacisk na zrównoważony rozwój i autentyczność, efektywnie wykorzystując zasoby naturalne (Parlament Europejski, 2012). Firmy mogą poprawić swoją ofertę, dostosowując ją do tych wartości zrównoważonego rozwoju, zwiększając zadowolenie odwiedzających, jednocześnie przyczyniając się do ochrony środowiska.

Certyfikacja zrównoważonego rozwoju | Kraje partnerskie projektu | N: 776

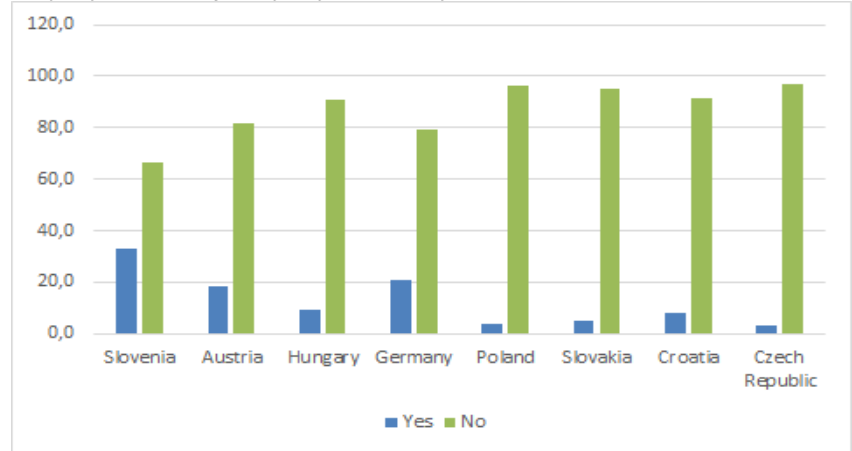

Orientacja na zrównoważony rozwój | Kraje partnerskie projektu | N: 776 respondentów

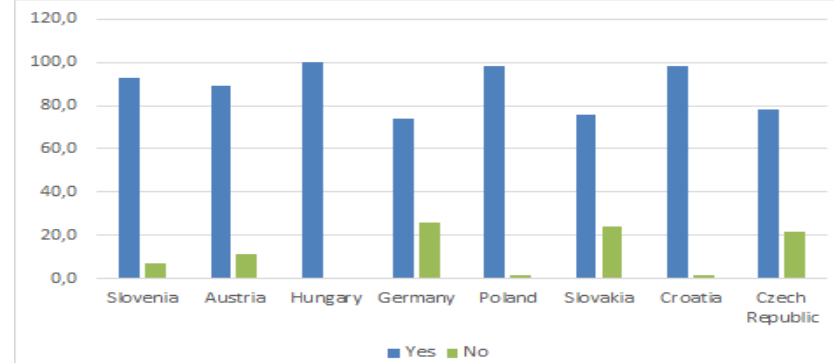



## Turystyka rowerowa na obszarach wiejskich

- Turystyka rowerowa odgrywa kluczową rolę w rozwoju turystyki wiejskiej. W Europie trendy w turystyce rowerowej pobudziły rozwój infrastruktury, która wzmacnia obszary wiejskie jako atrakcyjne miejsca docelowe (Stoffelen, 2018).
- Wykorzystując trasy rowerowe, takie jak sieć EuroVelo, społeczności wiejskie mogą przyciągnąć zarówno lokalnych, jak i międzynarodowych rowerzystów. Właściciele małych firm, takich jak te świadczące usługi rowerowe lub oferujące zakwaterowanie, mogą wykorzystać możliwości, zaspokajając potrzeby rowerzystów (Gantar, Kočiš i Pehneć, 2012). Poprawiając infrastrukturę rowerową, oferując powiązane usługi i integrując lokalne produkty z doświadczeniem turystycznym, firmy wiejskie mogą przyciągnąć więcej turystów.

Jakie konkretne usługi dla rowerzystów świadczysz obecnie/przyszłości? (Oceń, jak ważne jest to dla Twojej firmy od 1 do 5, gdzie 5 oznacza najważniejsze) Kraje partnerskie projektu | N: 776

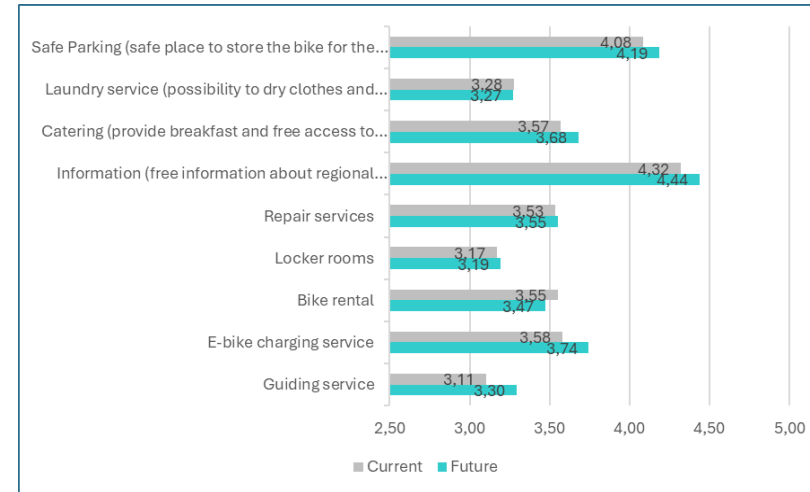

## Wykorzystanie lokalnych doświadczeń

- Współcześni turyści coraz częściej poszukują autentycznych, lokalnych doświadczeń na obszarach wiejskich. Wolą angażować się w lokalne społeczności, praktyki rolnicze i dziedzictwo kulturowe (UNWTO, b.d.).
- Operatorzy turystyki wiejskiej mogą wzmocnić swoją działalność poprzez włączenie lokalnych produktów i tradycji do swoich ofert, takich jak pobyty w gospodarstwach, wycieczki kulinarne i warsztaty podkreślające tradycyjne rzemiosło. Może to pomóc wyróżnić ich oferty i zaspokoić rosnące zapotrzebowanie na wciągające kulturowo doświadczenia.



## Przedsiębiorczość wiejska i rozwój mikroprzedsiębiorstw

- Rozwój mikroprzedsiębiorstw wiejskich w turystyce to kolejny istotny trend (Jardim, 2021).
- Drobni przedsiębiorcy na obszarach wiejskich mają wyjątkową możliwość wykorzystania popytu na spersonalizowane doświadczenia turystyczne. Firmy te stoją jednak przed różnymi wyzwaniami, takimi jak ograniczony dostęp do wykwalifikowanej siły roboczej i infrastruktury (Cunha i in., 2018; Lyons i in., 2019). Aby sprostać tym wyzwaniom, przedsiębiorcy z branży turystyki wiejskiej muszą skupić się na budowaniu sieci i partnerstw, które zwiększą ich możliwości operacyjne.



## Wyzwania i możliwości dla turystyki wiejskiej

- Chociaż turystyka wiejska ma znaczny potencjał, często utrudniają ją wyzwania infrastrukturalne i przedsiębiorcze, takie jak niewystarczający dostęp do Internetu, brak wykwalifikowanej siły roboczej i ograniczone zasoby finansowe (Cunha i in., 2018).
- Rozwój szlaków rekreacyjnych jest pozytywnie skorelowany z mnożnikiem dochodu i lokalnym wpływem gospodarczym (Lukoseviciute i in., 2023).
- Firmy mogą poprawić swoją sytuację, wypełniając te luki poprzez partnerstwa z władzami lokalnymi, inwestując w lepszą łączność internetową i uczestnicząc w programach szkoleniowych w celu rozwijania umiejętności przedsiębiorczych i menedżerskich (Lyons i in., 2019). Zdolność do wprowadzania innowacji i dostosowywania się do zmieniających się potrzeb turystów - czy to poprzez oferowanie nowych rodzajów doświadczeń, takich jak bikepacking, czy zrównoważone praktyki turystyczne - będzie kluczem do sukcesu operatorów turystyki wiejskiej.
- Badanie dotyczące innowacji i produktywności w MŚP z branży turystycznej (Nguyen i in., 2021) pokazuje, że:
  - *Innowacje technologiczne zwiększają prawdopodobieństwo **produktywności** o 27,3%, a innowacje marketingowe o 28,3%;*
  - **Szkolenia personelu** wzrosły o 6,9% w przypadku innowacji technologicznych i 5,7% w przypadku innowacji marketingowych;
  - Firmy **łącznie się w sieci** na rzecz innowacji są o 23,6% bardziej skłonne do zgłaszania innowacji technologicznych i o 18,3% do innowacji marketingowych.





# Wyzwania i możliwości IT dla MŚP

## Możliwości: platformy cyfrowe i narzędzia marketingowe

- Jedną z największych możliwości, jakie technologie cyfrowe oferują MŚP w branży turystycznej, jest dostęp do globalnych rynków za pośrednictwem platform cyfrowych. Internetowe biura podróży (OTA), media społecznościowe i strony z recenzjami umożliwiają małym firmom dotarcie do klientów daleko poza ich bezpośrednią lokalizacją (Dredge i in., 2019). MŚP mogą korzystać z platform takich jak TripAdvisor, Booking.com i Airbnb, aby promować swoje usługi, zdobywać recenzje i przyciągać międzynarodowych klientów. Platformy te zapewniają narzędzia marketingowe i systemy rezerwacji, które mogą znacznie poprawić widoczność i pozyskiwanie klientów.
- Marketing cyfrowy to kolejna szansa dla MŚP, umożliwiająca im bezpośredni kontakt z docelowymi odbiorcami za pośrednictwem mediów społecznościowych, SEO i kampanii e-mailowych (Zaragoza-Sáez i in., 2022). Jednak wielu małym firmom może brakować wiedzy lub zasobów, aby skutecznie wdrażać kompleksowe strategie marketingu cyfrowego.

Obecne i przyszłe znaczenie kanałów promocyjnych wśród MŚP turystyki rowerowej z krajów partnerskich | Kraje partnerskie projektu | N: 776

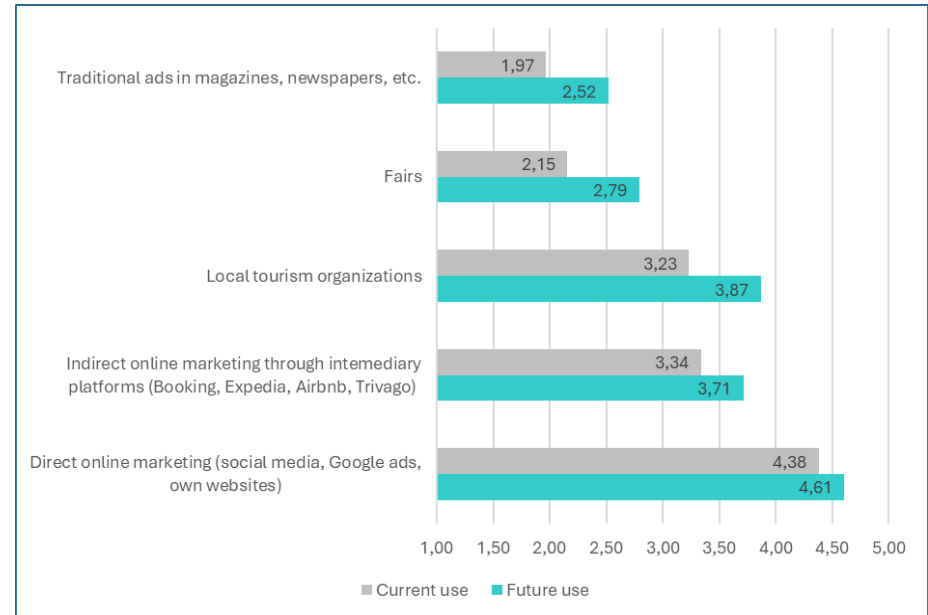

## Wyzwania: brak umiejętności cyfrowych i zasobów

- Pomimo możliwości, istotnym wyzwaniem dla MŚP jest brak umiejętności cyfrowych i zasobów wśród ich pracowników (OECD, 2021). Wiele MŚP z branży turystycznej boryka się z wdrażaniem technologii cyfrowych z powodu braku wiedzy technicznej lub niewystarczającej liczby pracowników do zarządzania nowymi systemami (Carlisle i in., 2023). Ta luka w umiejętnościach cyfrowych jest szczególnie widoczna w obszarach takich jak analityka danych, marketing cyfrowy i technologie oparte na sztucznej inteligencji. Badanie obejmujące 1668 organizacji turystycznych w całej Europie wykazało, że podstawowe umiejętności, takie jak marketing online, komunikacja i zarządzanie mediami społecznościowymi, były bardzo potrzebne, ale umiejętności AI, AR i VR wykazywały największe luki (Carlisle i in., 2023).
- Ograniczone zasoby finansowe uniemożliwiają również wielu MŚP inwestowanie w infrastrukturę technologiczną niezbędną do utrzymania konkurencyjności. Koszt wdrożenia nowych technologii, modernizacji systemów lub zatrudnienia wykwalifikowanych specjalistów może być zaporowy dla mniejszych firm (OECD, 2021).

Znaczenie obecnych i przyszłych umiejętności MŚP z branży turystyki rowerowej z krajów partnerskich | Kraje partnerskie projektu | N: 776

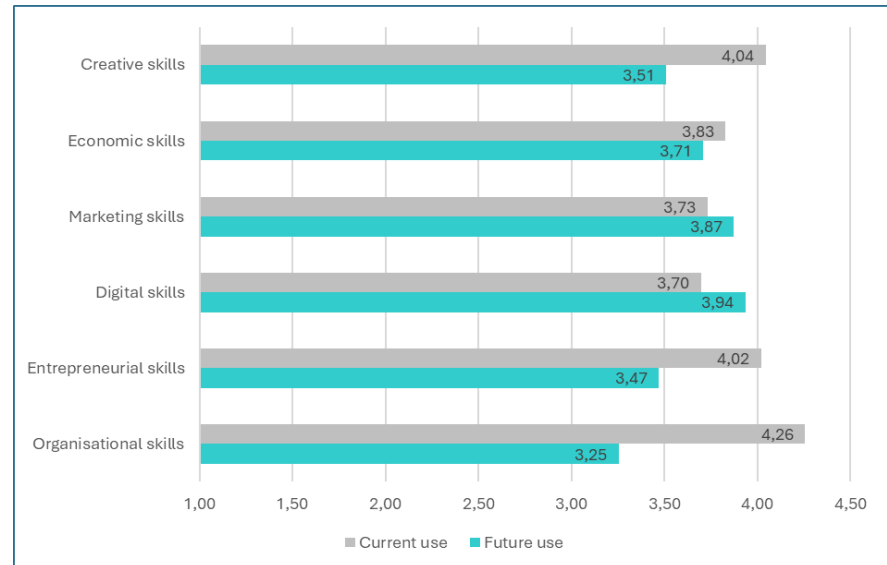

## Adaptacja do nowych technologii: konieczność dla rozwoju

- Aby nadążyć za cyfrową transformacją, MŚP muszą zrozumieć, w jaki sposób wdrażanie technologii może usprawnić ich codzienne operacje biznesowe. Cyfryzacja procesów wewnętrznych (np. systemów rezerwacji, zarządzania klientami i przetwarzania płatności) zwiększa wydajność operacyjną, ogranicza pracę ręczną i poprawia obsługę klienta (Komisja Europejska, 2021). Na przykład integracja systemów rezerwacji online i cyfrowych kanałów komunikacji może usprawnić operacje, zmniejszyć liczbę zadań administracyjnych i pozwolić firmom skupić się na poprawie jakości obsługi klienta.
- Ponieważ technologie oparte na sztucznej inteligencji, takie jak rzeczywistość rozszerzona (AR) i rzeczywistość wirtualna (VR), nadal rozwijają się w turystyce, MŚP mają możliwość tworzenia unikalnych, spersonalizowanych doświadczeń, które zaspokajają zapotrzebowanie współczesnych konsumentów na wciągające i interaktywne podróże (Carlisle i in., 2023). Aby jednak w pełni wykorzystać te technologie, MŚP będą musiały zainwestować w szkolenia personelu i infrastrukturę.



## Cyfrowa transformacja i innowacje

- Strategia Komisji Europejskiej w zakresie transformacji cyfrowej w turystyce podkreśla znaczenie podnoszenia i zmiany kwalifikacji siły roboczej, szczególnie w kontekście MŚP z branży turystycznej (Komisja Europejska, 2021). Firmy, które inwestują w szkolenia pracowników w zakresie narzędzi i platform cyfrowych, z większym prawdopodobieństwem odnotują długoterminowe korzyści, takie jak poprawa świadczenia usług, lepsze zarządzanie zasobami i lepsza komunikacja z klientami.
- Umiejętności e-biznesowe są niezbędne do poruszania się po innowacjach cyfrowych i zapewnienia, że firma może skutecznie korzystać z narzędzi cyfrowych do budowania marki, marketingu, gromadzenia danych i zarządzania klientami (Zaragoza-Sáez i in., 2022). MŚP, które potrafią dostosować się do tych zmian, nie tylko usprawnią swoje codzienne operacje biznesowe, ale także będą w stanie lepiej konkurować z większymi przedsiębiorstwami, które już wykorzystują zaawansowane narzędzia cyfrowe.
- [LINK: Europejska Rada ds. Innowacji i Agencja Wykonawcza ds. MŚP \(EISMEA\), \*\*Możliwości finansowania\*\*](#)

## Strategiczne kroki dla MŚP w celu przewyższenia wyzwań

- Aby sprostać tym wyzwaniom, MŚP mogą skupić się na budowaniu partnerstwa z większymi organizacjami lub dostawcami technologii, aby uzyskać dostęp do narzędzi cyfrowych po niższych kosztach. Inicjatywy rządowe i branżowe, takie jak Ścieżka Przejścia dla Turystyki i Agenda UE dla Turystyki 2030, zapewniają MŚP dostęp do programów szkoleniowych, narzędzi cyfrowych i innych zasobów wspierających ich transformację cyfrową (Komisja Europejska, 2021).
- MŚP mogą również przyjmować programy samokształcenia i zachęcać swoich pracowników do ciągłego kształcenia, wspierając siłę roboczą, która jest elastyczna i przygotowana do obsługi innowacji cyfrowych (PANTOUR, 2019). Rozwijając zwinność i elastyczność w radzeniu sobie z procesami cyfrowymi, firmy mogą pozostać konkurencyjne nawet w obliczu przełomowych zmian technologicznych.
  - [LINK: Krajowe raporty umiejętności koncentrujące się na turystyce i zatrudnieniu w turystyce.](#)
  - [LINK: Kompleksowy pakiet narzędzi umiejętności turystycznych.](#)



# Pytania?



Interreg  
CENTRAL EUROPE



Co-funded by  
the European Union

ICT-CE

# Dziękuję!

# Szlak Żelaznej Kurtyny

Kiedyś podzieleni, teraz ponownie razem  
Europa Środkowa

Moduł 1, ICTr-CE | 03 grudnia 2024 r

WESTPANNON  
Tibor Polgár



# Informacje o Szlaku Żelaznej Kurtyny

- II wojna światowa - Europa jest podzielona politycznie i ideologicznie (blok zachodni i wschodni)
- Winston Churchill - Przemówienie w Fulton  
*"Cień" padł na Europę Wschodnią, która została odcięta od wolnego świata „Żelazną Kurtyną”*
- w drugiej połowie lat 40. stopniowo wprowadzano bariery techniczne wzdłuż regionów przygranicznych
- Do lat 90. istniało kilka rodzajów Żelaznej Kurtyny (np. system min, system sygnalizacji elektrycznej)

# THE IRON CURTAIN

The militarised border that divided Europe into two zones from 1952-1989



- Western Bloc NATO
- Eastern Bloc WTO
- Non Aligned
- Militarily Non Aligned
- Iron Curtain

\*Albania withdrew from the Warsaw Pact, WTO, (Communist Bloc) in 1968



<https://atlo.team/a-magyarorszagi-vasfuggony-tortenete/>

# Informacje o Szlaku Żelaznej Kurtyny

- Od lat 80. rozpoczął się okres ulgi (Gorbaczow )
- Paneuropejski piknik w Sopronie
- Upadek muru berlińskiego
- Po 1990 r. - upadek Żelaznej Kurtyny
- 2004 "Rozszerzenie" strefy Schengen

Zdjęcia: <https://www.ironcurtainproject.eu/en/popup/only-decades-later-you-realise-what->  
<https://www.nytimes.com/2019/11/09/world/berlin-wall-photos-30-year-anniversary.html>





# Zielony Pas Europy

- Brak stref przemysłowych
- Strefa "ziemi niczyjej"
- Bioróżnorodność, nietknięta przyroda
- szczególna wartość naturalnych i tradycyjnie uprawianych krajobrazów wzdłuż obszarów przygranicznych
- 2003 - Narodziny Inicjatywy Zielonego Pasa Europy (Bonn)
- Zielony Pas Europy jest wyjątkowym symbolem europejskiej historii



# Zielony Pas Europy



**Before 1989:** Görzdorf with the death strip



**After 1989:** Nature is back again in Görzdorf

Źródło: Prezentacja Michaela Cramera  
Szombathely, 7 lutego 2013 r. (projekt ICT)



# EuroVelo 13 - Narodziny trasy rowerowej

- 2005 - Stworzony z Żelaznej Kurtyny "Szlak Żelaznej Kurtyny powinien być wspierany jako przykład miękkiej mobilności i symbol zjednoczenia Europy"
- Wzór do naśladowania: Szlak Muru Berlińskiego (160 km) □ Niemiecki szlak graniczny
- "Szlak Żelaznej Kurtyny" jest częścią zbiorowej pamięci Europy
- Szlak od Morza Barentsa do Morza Czarnego
- Obejmuje 20 krajów (14 z UE), ponad 9000 km



Źródło: Prezentacja Michaela Cramera Szombathely, 7 lutego 2013 r. (projekt ICT)

# EuroVelo 13 - Narodziny trasy rowerowej

- Badanie ocenia wyzwania i możliwości dla turystyki rowerowej w Europie
- "Szlak Żelaznej Kurtyny" jest wyraźnie wspomniany
- historia jako jedyny potencjał dla turystyki w odległych regionach
- Międzynarodowe warsztaty na Szlaku Żelaznej Kurtyny 2009/2010 (Warszawa, Sopron, Sofia)
- Macedonia: Protokół ustaleń

Źródło: Prezentacja Michaela Cramera, Szombathely, 7 lutego 2013 r. (projekt ICT)



DIRECTORATE-GENERAL FOR INTERNAL POLICIES

POLICY DEPARTMENT  
STRUCTURAL AND COHESION POLICIES **B**

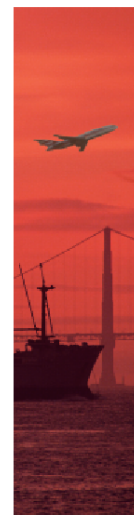

THE EUROPEAN CYCLE ROUTE NETWORK EUROVELO



**THE EUROPEAN CYCLE  
ROUTE NETWORK  
EUROVELO**

STUDY

EN DE FR

2009

# EuroVelo 13 - Narodziny trasy rowerowej

## Główne zasady:

1. jak najbliżej dawnej granicy
2. tak wygodnie, jak to tylko możliwe
3. unikanie często uczęszczanych dróg
4. często przekraczając dawną granicę
5. integracja licznych zabytków historycznych

# EuroVelo 13 - Szlak Żelaznej Kurtyny

- EuroVelo to sieć 17 długodystansowych tras rowerowych, które przecinają i łączą Europę.
- Trasy mogą być wykorzystywane zarówno przez długodystansowych turystów rowerowych, jak i przez lokalnych mieszkańców odbywających codzienne podróże.
- Tylko trasy zatwierdzone przez ECF mogą nosić nazwę EuroVelo
- Cele inicjatywy Eurovelo:
  1. Jakość
  2. Komunikacja
  3. promocja



# EuroVelo 13 - Szlak Żelaznej Kurtyny

- Ponad 10 550 km żywej historii (14 obiektów UNESCO)
- Unikalna przyroda i dziedzictwo kulturowe wzdłuż szlaku - potencjał turystyczny
- Najdłuższa trasa EuroVelo w Europie



Źródło: <https://en.eurovelo.hu/ev13>



# Szlak Żelaznej Kurtyny jako Szlak Kulturowy



Cultural route  
of the Council of Europe  
Itinéraire culturel  
du Conseil de l'Europe



- Przypomnienie o pokoju i pojednaniu
- Szlak Żelaznej Kurtyny obejmuje 20 krajów europejskich
- połączenie wielu historycznych budynków, zabytków, muzeów i punktów orientacyjnych
- Parki narodowe z różnorodną florą i fauną oraz unikalnymi krajobrazami, pozostawione prawie nietknięte, ponieważ stanowiły część obszarów przygranicznych
- Certyfikat w 2019 r., ponowna certyfikacja w 2023 r.



# Żelazna Kurtyna jako historia

- Żelazna Kurtyna jest dziedzictwem "Wspólnej Europejskiej Pamięci"
- "Kiedyś podzieleni, teraz połączeni"
- Dobrze udokumentowane (badania, filmy, zdjęcia)
- Żywa historia (wiele osób żyło w tych czasach)
- Emblematyczne lokalizacje (w całej Europie) i mniejsze, regionalne lub lokalne historie
- Inicjatywy europejskie:
  - EuroVelo 13
  - Szlak kulturowy
  - Europejska inicjatywa pokojowa



# Szlak Żelaznej Kurtyny - potencjał turystyczny

## Polska

- Stocznia Gdańska
- Muzeum II Wojny Światowej w Gdańsku
- Bateria artyleryjska w Redłowie
- Słowiński Park Narodowy
- Woliński Park Narodowy
- Wspólny odcinek EuroVelo 10 (szlak bałtycki) i EuroVelo 13



# Szlak Żelaznej Kurtyny - potencjał turystyczny

## Niemcy

- Wyspa Uznam
- Park Narodowy Vorpommersche Boddenlandschaft
- Grenzhus Schlagsdorf
- Przejście graniczne Marienborn
- Rzeka Łaba
- Park Narodowy Gór Harz
- Punkt Alfa
- Mödlareuth ("Mały Berlin")





# Szlak Źelaznej Kurtyny - potencjał turystyczny

## Czechy

- Svaty Kriz Memorial
- Rozvadov - pomnik przecięcia drutu kolczastego w 1989 r. i Muzeum Źelaznej Kurtyny
- Opuszczone wioski (Mostek, Pleš)
- Park Narodowy Czeskiego Lasu
- Ekspozycja zewnętrzna ICT Čížov
- "Brama do wolności"
- Krajobraz kulturowy Lednice-Valtice UNESCO



# Szlak Żelaznej Kurtyny - potencjał turystyczny

## Austria

- Greenbelt Center Windhaag
- Wystawa "Schauplatz Eiserner Vorhang" w zamku Weitra
- Centrum Parku Narodowego Thayatal
- Schloß Hof i Brücke der Freiheit
- Bildein, Grenzerfahrungsweg



# Szlak Źelaznej Kurtyny - potencjał turystyczny

## Słowacja

- Trójpunkt Słowacji, Czech i Austrii
- Bunkier Piesočná
- Pomnik Źelaznej Kurtyny, Devínska Nová Ves
- Devin Castle
- Bratysława
- Bunkier BS-8 Hřbitov





# Szlak Żelaznej Kurtyny - potencjał turystyczny

## Węgry

- Most w Andau
- Fertő-Neusiedl AT-HU obiekt UNESCO (Krajobraz, zamki)
- Ogólnoeuropejski park piknikowy
- Zamki (Kőszeg, Siklós)
- Parki narodowe (Fertő-Hanság, Őrség, Duna-Drava)
- System wzmacniania
- "Amazonia Europy"
- Villány i jego region winiarski + Pecz

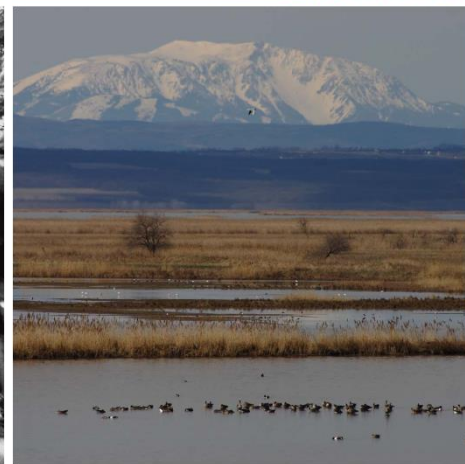

# Szlak Żelaznej Kurtyny - potencjał turystyczny

## Węgry - doświadczaj więcej

- Apátistvánfalva, Muzeum Straży Granicznej
- Lovászi, muzeum ICT i bunkier (Páka, Molnári)
- Park Przyjaźni w Zitkovci-Bödeháza
- Hodos, wieża strażnicza
- Szalafő, Park Straży Granicznej
- Felsőcsatár, muzeum ICT



# Szlak Żelaznej Kurtyny - potencjał turystyczny

## Słowenia

- Lendava + wieża Vinarium





# Szlak Żelaznej Kurtyny - potencjał turystyczny

## Chorwacja

- Koprivnica
- Hlebine, Galeria Sztuki Naiwnej
- Pomnik w Batinie
- Osijek
- Kopacki Park Narodowy



Pytania?

Dziękujemy za uwagę!

# Źródła zdjęć

<https://www.outdooractive.com/en/poi/gdansk/museum-of-the-second-world-war/804245068/>

<https://www.eurotopics.net/en/247286/solidarno-40-years-on-a-controversial-legacy>

## Niemcy:

<https://web.de/magazine/politik/berlins-buergermeister-gedenken-mahnung-40002660>

<https://www.bundesregierung.de/breg-en/service/archive/media-center/the-line-of-east-german-trabants-and-wartburgs-at-the-border-crossing-point-helmstedt-marienborn-seems-endless--255548>

<https://www.pointalpha.com/en/>

<https://www.the-wanderlusters.com/europe/modlareuth-little-berlin/>

## Czechy:

<https://www.interreg-central.eu/news/tracing-the-iron-curtain-a-cycling-adventure-with-explorer-tour-central/>

[https://www.lidovky.cz/ceska-pozice/iron-curtain-museums-sprout-along-czech-borders.A110516\\_155413\\_pozice\\_14944](https://www.lidovky.cz/ceska-pozice/iron-curtain-museums-sprout-along-czech-borders.A110516_155413_pozice_14944)

## Austria:

<https://www.schauplatz-eiserner-vorhang.at/en/schauplatz-eiserner-vorhang/iron-curtain-a-synonym.html>

<https://www.nichtzuhause.at/fahrradbruecke-der-freiheit-3/>

<https://bildein.at/kultur-und-freizeit/grenzerfahrungsweg/>

[https://www.weinidylle.at/de/poi/grenzerfahrungsweg\\_bildein](https://www.weinidylle.at/de/poi/grenzerfahrungsweg_bildein)

## Słowacja:

<https://biveros.com/border-tripoint/>

<https://www.visitbratislava.com/things-to-do/gems-of-communist-bratislava-and-remains-of-the-iron-curtain/>

<https://bunker.bs8.sk/>

[https://onlyslovakia.com/en/travel/castles/devin\\_castle](https://onlyslovakia.com/en/travel/castles/devin_castle)



# Źródła zdjęć

## Węgry:

<https://vilagorokseg.e-epites.hu/helyszinek/ferto.html>

<https://www.sopronkirandulas.hu/sopron/paneuropai-piknik-emlekhely.html>

<https://ehl-bureau.eu/en/project/pan-european-picnic-memorial-park/>

<https://drivemagazine.sk/hu/belfold/egy-darabka-mediterraneum-villany/>

<https://energytour.hu/megnyitott-a-vasfuggony-muzeum-lovasziban/>

<https://funiq.hu/4134-vasfuggony-tura-kistura-a-baratsag-park-kornyeken>

<https://www.facebook.com/ironcurtainmuseum.felsocsatar/>

<https://zalakocka.hu/murafolde/2024/01/05/negyevszakos-turizmus/>

## Słowenia:

<https://szigetihaz.hu/en/vinarium-lendava/>

## Chorwacja:

<https://www.unboundtraveler.com/blog/holiday/eurovelo13-7-days-on-the-longest-cycling-route-in-europe/>

<https://www.outdooractive.com/en/poi/slavonia/batina-memorial-home/51484540/>

<https://croatia.hr/hu-hu/termeszet/kopacsi-ret>

ICTR - CE  
PROJEKT

RECEPTION







## ICTr - projekt CE - Innowacyjny, partycypacyjny zrównoważony model biznesowy dla szlaku rowerowego Żelaznej Kurtyny

- Czas trwania: 03/2023 - 02/2026 (36 miesięcy)
- 2,67 MLN EUR
- 12 Partnerów z 8 krajów (PL, DE, HR, HU, SI, AT, SK, CZ)
- Westpannon
- Współfinansowany przez program Interreg Europa Środkowa

# Cele projektu

- Opracowanie partycypacyjnego modelu biznesowego - zjednoczenie dostawców usług turystycznych (zakwaterowanie, restauracje, atrakcje itp.) pod marką Szlaku Żelaznej Kurtyny (możliwość rezerwacji i wspólny marketing)
- Tworzenie i promowanie unikalnych pakietów wakacyjnych dla rowerzystów
- Zwalczanie społeczno-gospodarczego i środowiskowego wpływu sektora turystycznego



# Cele projektu

- Wzmocnienie lokalnego i międzynarodowego partnerstwa poprzez wspieranie współpracy między MŚP, organizacjami turystycznymi i innymi organizacjami wspierającymi biznes
- Zapewnienie szkoleń dla MŚP z branży turystycznej w celu zwiększenia ich umiejętności cyfrowych i wspierania współtworzenia rozwiązań, tworzenia sieci kontaktów i rozwoju nowej oferty turystycznej





# CENTRUM REZERWACYJNE DLA PROJEKTU AMAZONII EUROPY

## Rozszerzanie ofert na szlak Żelaznej Kurtyny

### Amazon of Europe Booking Center

To provide the most comfortable adventures for our guests, the **Amazon of Europe destination has its own Info & Booking Center where you can book your full package holidays** – all you need for a trouble-free and unforgettable experience in the Amazon of Europe.

The comprehensive services of the Amazon of Europe Info & Booking Center include:

- Unique individual travel planning and booking with online booking system.
- Top advice from an experienced and competent team.
- Accommodation in best rated local hotels and bed and breakfasts.
- Food with focus on local cuisine (half board or B&B).
- Services such as luggage transfer, shuttle services and transfer back to the starting point.
- AoE Kingfisher Service – 7/12 Hotline.
- Extended travel documents with the itinerary of your holiday adventure including cycling, river or/and authentic local experiences.
- Information on must see locations, backed by a smartphone app with GPS guiding for cycling.
- Give Back to Nature programme – By booking a journey with the AoE Booking Center you support nature conservation projects in the UNESCO biosphere reserve.
- All travel offers comply with the EU Package Travel Directives 90/314/EEC.



# PROFIL GOŚCIA

## Rezerwacja długodystansowych wakacji rowerowych

- Wiek: 50+
- Małe grupy 2-4 osób
- Przyjaciele
- Pochodzenie: Austria, Niemcy, Holandia
- Pobyt przez 7-10 dni
- Średnie wydatki: 1.000 € za wakacje, 130 €/dzień





# Tworzenie oferty dla miejsc wzdłuż szlaku Żelaznej Kurtyny z możliwością rezerwacji

Wycieczka szlakiem Żelaznej Kurtyny

- Węgry
- Słowenia
- Chorwacja



→ Stage point



→ UNESCO site



→ Iron Curtain Trail

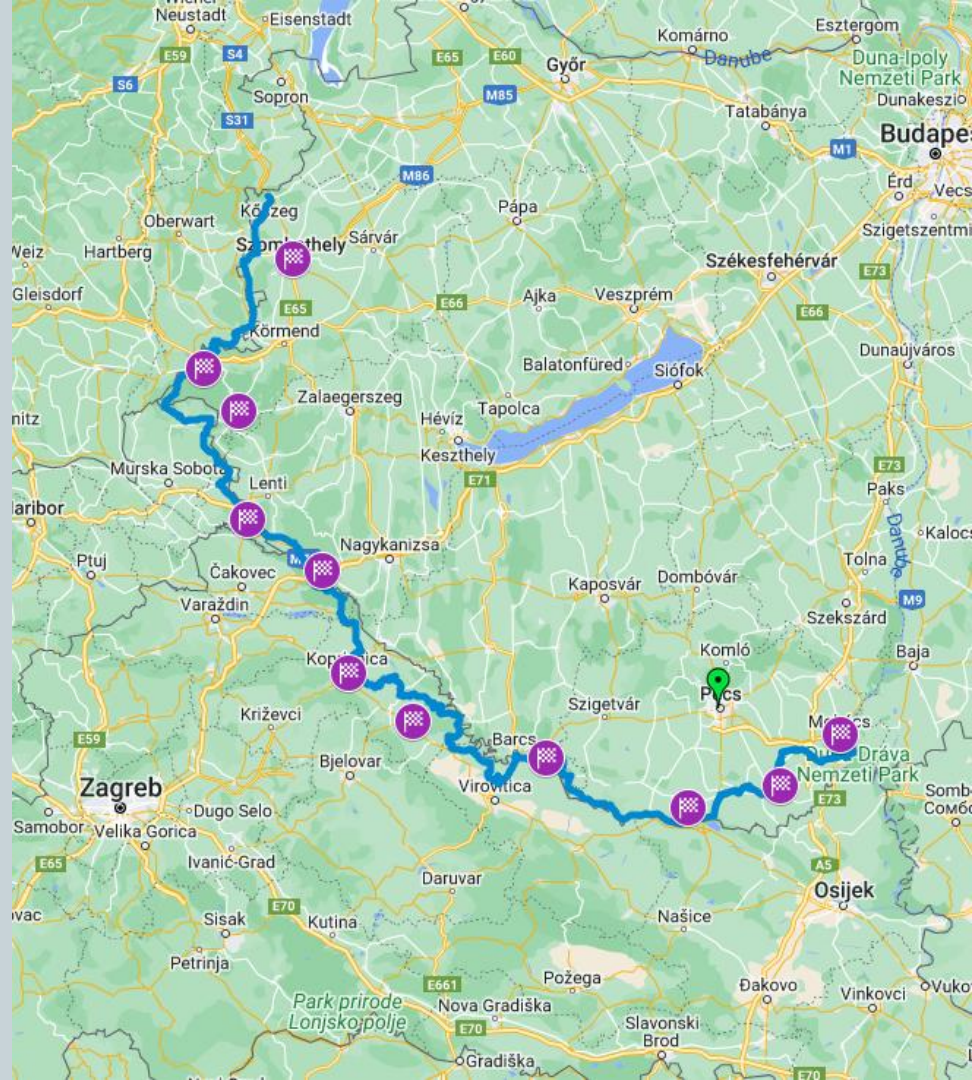

# POSZUKUJEMY

1. Operatorów turystycznych oferujących wakacje rowerowe wzdłuż szlaku Żelaznej Kurtyny
2. Bazy noclegowej z Węgier, Słowenii, Chorwacji i Serbii
3. Dostawców usług i atrakcji
  1. Dostawców atrakcji związanych z Żelazną Kurtyną
  2. Przedstawicieli branży gastronomicznej
  3. Wypożyczalni rowerów
  4. Obiektów SPA i odnowy biologicznej

# DLACZEGO WARTO DOŁĄCZYĆ

## Dołączenie do międzynarodowej oferty

- Zwiększona międzynarodowa widoczność i marketing
- Członek AoE Hub
- Wydłużony sezon turystyczny od wiosny do jesieni
- Oferty z możliwością rezerwacji
  
- Aktywny wkład w zrównoważone praktyki turystyczne zgodne z celami zielonej transformacji UE



# WYMAGANIA DOTYCZĄCE DOŁĄCZENIA

- Lokalizacja wzdłuż szlaku Żelaznej Kurtyny, maksymalnie 10 km od szlaku
- Ugruntowana pozycja biznesowa
- Znajomość przynajmniej języka angielskiego lub niemieckiego
- Dążenie do zrównoważonego rozwoju
- Zakwaterowanie:
  - Przyjazny dla rowerów
  - Akceptacja jednego noclegu
  - Oferowanie przynajmniej noclegu ze śniadaniem, kolacja będzie dodatkowym plusem

# NASTĘPNE KROKI

- Skontaktuj się z nami lub partnerami regionalnymi, jeśli jesteś zainteresowany dołączeniem
- Dołącz do krajowych warsztatów
- Osoba do kontaktu:  
Petra Klanšek  
Zavod Iskriva  
[petra.klansek@iskriva.net](mailto:petra.klansek@iskriva.net)

# LISTA NADCHODZĄCYCH WARSZTATÓW KRAJOWYCH

Terminy wkrótce zostaną ogłoszone

- Umiejętności cyfrowe w marketingu turystycznym.
- Jakość usług oraz dziedzictwa ICTr ako atraktowny dla turystów rowerowych.
- Mentoring uszyty na miarę.



ICTr-CE



ICRr-CE

Iskriva

Online, 3.12.2024



[petra.klansek@iskriva.net](mailto:petra.klansek@iskriva.net)



+38630686006



[www.interreg-central.eu/projects/ictr-ce/](http://www.interreg-central.eu/projects/ictr-ce/)



<https://en.eurovelo.com/ev13>

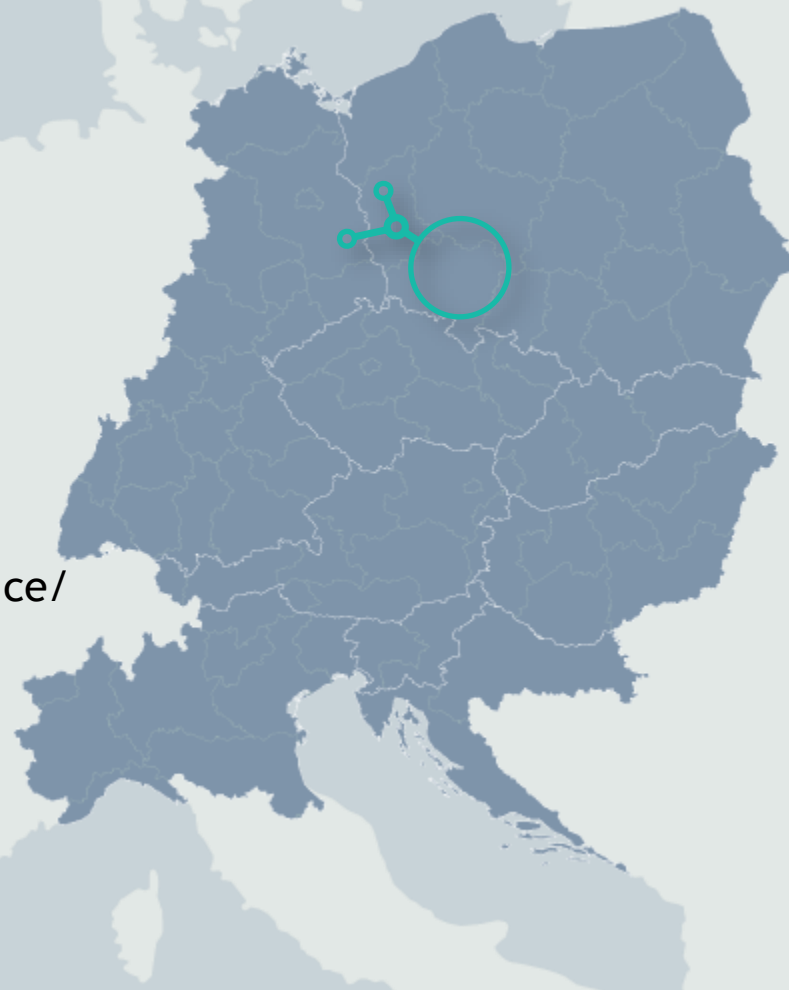

# Krótką przerwa

---



# Możliwości Sztucznej Inteligencji dla MŚP z branży turystycznej

Spotkanie Zoom | 03 grudnia 2024

Luka Tomat

r

# AGENDA

- Wprowadzenie: czym jest Sztuczna Inteligencja, a co nią nie jest
- Możliwości wykorzystania Sztucznej Inteligencji w turystyce
- Dobre praktyki wykorzystania Sztucznej Inteligencji w turystyce rowerowej
- Jak wykorzystać Sztuczną Inteligencję w codziennej pracy, aby być bardziej wydajnym?
- Jakie są kluczowe umiejętności cyfrowe potrzebne do wykorzystania Sztucznej Onteligencji?
- PYTANIA I ODPOWIEDZI

# MOWA POWITALNA

Good [morning/afternoon], everyone,

It is my absolute pleasure to welcome you all to today's workshop, *Opportunities of Artificial Intelligence for Tourism SMEs*. I'm thrilled to see such an enthusiastic gathering of professionals, innovators, and visionaries from the tourism industry, all eager to explore how artificial intelligence can redefine the way we do business.

The tourism sector, especially small and medium enterprises, has always been a cornerstone of local economies and cultural exchange. You play a crucial role in creating memorable experiences for travelers while contributing to sustainable growth in communities. Yet, we also know that the journey in this dynamic industry is not without challenges – from meeting ever-evolving customer expectations to managing resources effectively and staying competitive in a fast-paced, tech-driven world.

That's where artificial intelligence comes in – not as a distant futuristic concept, but as a present-day ally. AI has already begun transforming industries worldwide, and tourism is no exception. Whether it's personalizing guest experiences, streamlining operations, enhancing marketing strategies, or analyzing data to predict trends, AI holds immense promise for businesses like yours.

Today's workshop is designed to empower you with insights, tools, and strategies to harness the potential of AI effectively. Our distinguished speakers and facilitators will guide us through real-world applications, success stories, and practical advice tailored specifically for tourism SMEs.

We encourage you to ask questions, share your experiences, and engage actively. This is a space for collaboration and innovation. Together, we can uncover opportunities that not only boost individual businesses but also strengthen the tourism industry as a whole.

Before we dive into today's agenda, let me take a moment to thank our organizers, partners, and sponsors who made this workshop possible. Your dedication and support have been instrumental in bringing us all together.

So, let's embark on this exciting journey of discovery and innovation. May today inspire new ideas, ignite partnerships, and equip you with actionable knowledge to take your business to new heights.

Welcome once again, and let's make this workshop a resounding success!

Thank you.

# O MNIE

- Współpraca / kierowanie wieloma projektami konsultingowymi i badawczymi w dziedzinie informatyki biznesowej
- Badania, praca pedagogiczna i zawodowa z zakresu transformacji cyfrowej, analityki biznesowej, biznesu elektronicznego i zarządzania procesami biznesowymi
- Realizacja licznych warsztatów "hands on" z zakresu informatyki biznesowej i zastosowań technologii cyfrowych
- Wykłady i mentoring studentów na letnich szkołach zawodowych: EIT Digital Summer School (Prowadzenie transformacji cyfrowej w Europie), Ljubljana Summer School (Inteligentne miasta na rzecz zrównoważonej przyszłości)
- Współpraca przy podstawowych projektach badawczych ARIS (Analityka danych masowych: od wglądu biznesowego do zwinności procesów biznesowych, Analityka biznesowa i modele biznesowe w łańcuchach dostaw, Projektowanie organizacji w kierunku cyfrowym)
- Badania członkowskie i strukturalne projektu ARIS: Technologie Internetu przyszłości: koncepcje, architektura, usługi i aspekty społeczno-ekonomiczne
- Kontakt : luka.tomat@ef.uni-lj.si
- <https://www.linkedin.com/in/lukatomat/>

## Who is Luka Tomat?

### Sources

doc. dr. Luka Tomat -  
Ekonomška fakulteta  
Univerze v Ljubljani - ...  
ef

doc. dr. Luka Tomat -  
University of Ljubljana,  
School of Economics an...  
ef

Crew member: Luka  
Tomat - Humanizing  
Digital Work  
humanizingdigitalwo...

Show all

### Answer

Luka Tomat is an academic and researcher at the University of Ljubljana, specifically within the School of Economics and Business. He holds the position of **Assistant Professor** in the Department of Business Informatics and Logistics.

### Educational Background

- **Bachelor's Degree:** Completed in Business Informatics at the University of Ljubljana in 2007.
- **Master's Degree:** Earned in Information Management, also from the University of Ljubljana, in 2010.
- **Ph.D.:** Focused on operational research, particularly on optimization problems, culminating in a dissertation that he defended successfully in 2014.

### Academic Career

Tomat worked as a young researcher at the Faculty of Economics from 2010 to 2014. Since 2017, he has been a regular faculty member, teaching various courses related to information management and business processes in both Slovene and English. His teaching covers topics such as IT Management, Change Management, and Digital Transformation 1 2 3.

### Research Interests

His research interests encompass several areas:

- **Optimization:** Particularly in operational research and specific problems like the one-dimensional cutting stock problem.
- **Information Management:** Including data analytics, business process management, and the application of IT in sectors like tourism and healthcare.
- **Digital Transformation:** Investigating how digital technologies impact business practices 2 3 4.

Tomat has also participated in numerous consulting projects related to data models, analytics, and business process reengineering, contributing significantly to both academic literature and practical applications within his field 3 4.

Ask follow-up

Pro

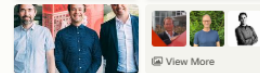

View More

Search Videos

Generate Image

# 10 GODZIN WYKŁADU W 10 SEKUND

- " Żyjemy w czasach ciągłych zmian"
- Wykładniczy wzrost umiejętności AI i narzędzi użytkowych. To, co dziś nie istnieje, będzie istnieć jutro
- Wiele z dzisiejszej wiedzy nie będzie potrzebnych jutro
- Konieczna zmiana umiejętności pracowników i firm
- Jedyną rzeczą, która się nie zmienia, jest to, że za każdym razem wydaje się, że nastąpiły "wielkie zmiany". (W pączkującym gaju, Marcel Proust, 1919)



# DEFINICJE WPROWADZAJĄCE: SZTUCZNA INTELIGENCJA

- 1950 Alan Turing publikuje artykuł zatytułowany "Computing Machinery and Intelligence", w którym pyta, czy maszyny mogą myśleć
- 1956 John McCarthy na konferencji w Dartmouth College wymyślił termin "sztuczna inteligencja" - definiując ją jako wiedzę o planowaniu i budowie inteligentnych maszyn.
- Po tym okresie następuje szybki rozwój dziedziny sztucznej inteligencji - liczni badacze, np. Minsky, Newell, Shannon, Rochester,..
- ..
- IBM "Deep Blue"
- ..
- Google, Amazon, Apple..
- ..
- GAI

# DEFINICJE WPROWADZAJĄCE: SZTUCZNA INTELIGENCJA

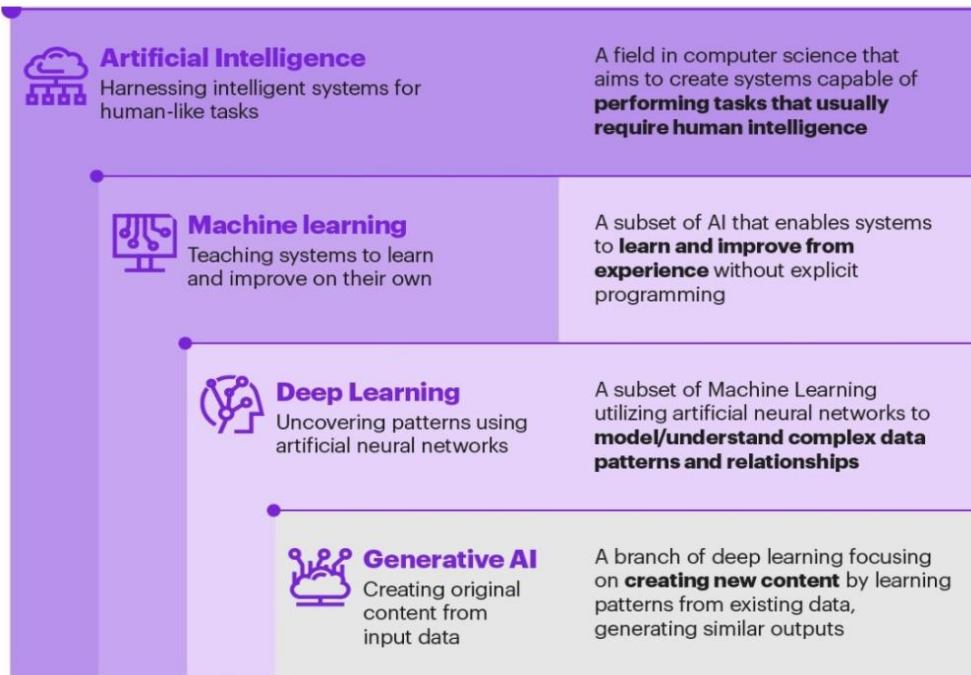

Source: Kearney

Źródło: AT Kearney, 2023

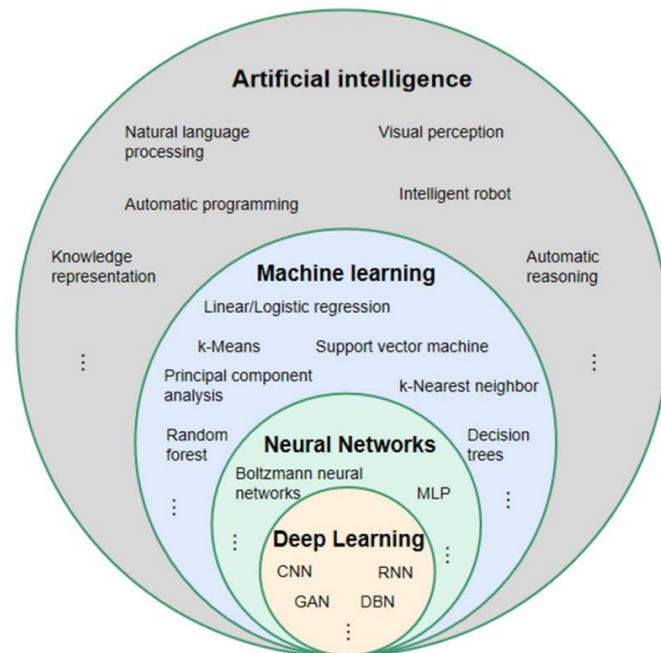

Źródło: Li et al, 2021

# TERAZ SKUPIAMY SIĘ NA GENERATYWNEJ SZTUCZNEJ INTELIGENCJI (GAI)

■ Tradycyjne systemy Sztucznej Inteligencji są wykorzystywane głównie do analizy danych i przewidywania/planowania, ale generatywna sztuczna inteligencja idzie o krok dalej, tworząc nowe treści w oparciu o treści edukacyjne

■ Komputery mogą więc programować, pisać wiersze i zadania domowe, sterować robotami, otwierać drzwi, okazywać emocje (Sophia, Hanson Robotics), retuszować, tworzyć filmy, pisać artykuły, rozmawiać z dziećmi, interpretować wyniki badań medycznych, grać w pokera i dyplomację, tworzyć filmy, odpowiadać na pytania klientów i zdawać egzamin CFA

Generative artificial intelligence (AI) refers to AI systems that can create new content, such as text, images, code, music, or videos, based on their training data and the prompts they receive. These systems "generate" original outputs rather than simply analyzing or classifying existing information.

Here are the key aspects of generative AI:

Core capabilities:

- Creating human-like text responses to questions and prompts
- Generating original images from text descriptions
- Writing computer code based on natural language instructions
- Composing music or creating artwork in different styles
- Converting text to speech or generating synthetic voices

How it works:

These systems use large language models (LLMs) or other deep learning architectures trained on vast amounts of data. They learn patterns and relationships within this data to generate new content that follows similar patterns. For text generation, the AI predicts what words are likely to come next given the context, allowing it to construct coherent responses.

Common applications:

- Content creation and writing assistance
- Computer code generation and programming help
- Design and creative work
- Customer service chatbots
- Language translation
- Virtual assistants
- Educational tools and tutoring

The technology has seen rapid advancement and adoption since 2022, with systems like GPT (for text), DALL-E (for images), and others demonstrating increasingly sophisticated capabilities. However, it's important to note these systems can also produce errors or biased content, and they require careful deployment and oversight.

Would you like me to elaborate on any particular aspect of generative AI?

# WSTĘPNE DEFINICJE I PRZYKŁADY UŻYCIA



<p><b>Improve sales force</b> by, for example, flagging risks, recommending next interactions such as additional product offerings, or identifying optimal customer interaction that leads to growth and retention</p>	<p><b>Identify clauses of interest</b>, such as penalties or value owed through leveraging comparative document analysis</p>				<p><b>Enable search and question answering</b> on companies' private knowledge data (eg, intranet and learning content)</p>
<p><b>Create or improve sales support chatbots</b> to help potential clients understand, including technical product understanding, and choose products</p>					<p><b>Automated accounting by sorting and extracting documents</b> using automated email openers, high-speed scanners, machine learning, and intelligent document recognition</p>

<sup>2</sup>Given that generative AI is in the early stages of maturity, organizations will want to consider use cases and their implications carefully and determine the appropriate level of human oversight.

Marketing and sales	Operations	IT/engineering	Risk and legal	HR	Utility/employee optimization
<p><b>Write marketing and sales copy including text, images, and videos</b> (eg, to create social media content or technical sales content)</p>	<p><b>Create or improve customer support chatbots</b> to resolve questions about products, including generating relevant cross-sell leads</p>	<p><b>Write code and documentation</b> to accelerate and scale developments (eg, convert simple JavaScript expressions into Python)</p>	<p><b>Draft and review legal documents</b>, including contracts and patent applications</p>	<p><b>Assist in creating interview questions for candidate assessment</b> (eg, targeted to function, company philosophy, and industry)</p>	<p><b>Optimize communication of employees</b> (eg, automate email responses and text translation or change tone or wording of text)</p>
<p><b>Create product user guides</b> of industry-dependent offerings (eg, medicines or consumer products)</p>	<p><b>Identify production errors, anomalies, and defects</b> from images to provide rationale for issues</p>	<p><b>Automatically generate or auto-complete data tables</b> while providing contextual information</p>	<p><b>Summarize and highlight changes</b> in large bodies of regulatory documents</p>	<p><b>Provide self-serve HR functions</b> (eg, automate first-line interactions such as employee onboarding or automate O&amp;A or strategic advice on employment conditions, law, regulations, etc)</p>	<p><b>Create business presentations</b> based on text prompts, including visualizations from text</p>
<p><b>Analyze customer feedback</b> by summarizing and extracting important themes from online text and images</p>	<p><b>Streamline customer service</b> by automating processes and increasing agent productivity</p>	<p><b>Generate synthetic data</b> to improve training accuracy of machine learning models with limited unstructured input</p>	<p><b>Answer questions from large amounts of legal documents</b>, including public and private company information</p>		<p><b>Synthesize a summary</b> (eg, from text, slide decks, or online video meetings)</p>

# DEFINICJE WPROWADZAJĄCE - NAJBARDZIEJ ZNANE NARZĘDZIA GAI

- GPT -4o : obecnie najbardziej znany duży model językowy
- Chat GPT - chatbot umożliwiający korzystanie z GPT (darmowy), GPT 4o, GPT 4o-mini, o1-preview, o1-mini, "with canvas "; Chat GPT Education (zazwyczaj płatny)
- Microsoft Copilot : Microsoft rozwiązanie zintegrowane z Bing, które wykorzystuje GPT4 (bezpłatne dla użytkowników Microsoft 365 E3, E5, Business Standard, Business Premium lub licencji A3 lub A5);
- Oprócz różnych narzędzi deweloperskich, GPT-4 jest dostępny również dla twórców rozwiązań IT: <https://platform.openai.com/docs/models/gpt-4-and-gpt-4-turbo>
- GPT-4 Team: aktualna cena 25 USD + GST miesięcznie. Różnica: model nie uczy się na danych użytkownika; możliwe zarządzanie użytkownikami
- Grok-2 Beta Release: <https://x.ai/> (stan na sierpień 2024 r., jak dotąd nie wywarł większego wpływu)
- Gemini ( Ultra ) : Nowa próba Google złapania pociągu (6/12/2023; nowa wersja 8/2/2024)
- Claude 3.0 .: narzędzie Anthropic, wprowadzone 03/04/2023, patrz <https://www.anthropic.com/news/claude-3-family> ; aktualizacja Claude Sonnet 10/22/2024 zawiera uszy komputerowe **Claude 3.5**. Sonet i haiku
- **Mistral AI**: francuska firma z własnym LLM <https://mistral.ai/technology/#models> i czatem, aby z nim porozmawiać <https://chat.mistral.ai/chat>
- Apple?
- Uwaga: ogólna opinia (na dzień 24/11/2024 o 16:31) jest taka, że najlepsze LLM to GPT-4, Gemini i Claude 3. 5 Sonet



# WŁASNE GPT

- Dostosowane GPT do określonych celów
- Można je łatwo wykonać samodzielnie
- Możliwe użycie w ramach Chat GPT 4
- Przedstawiamy GPT (openai.com)

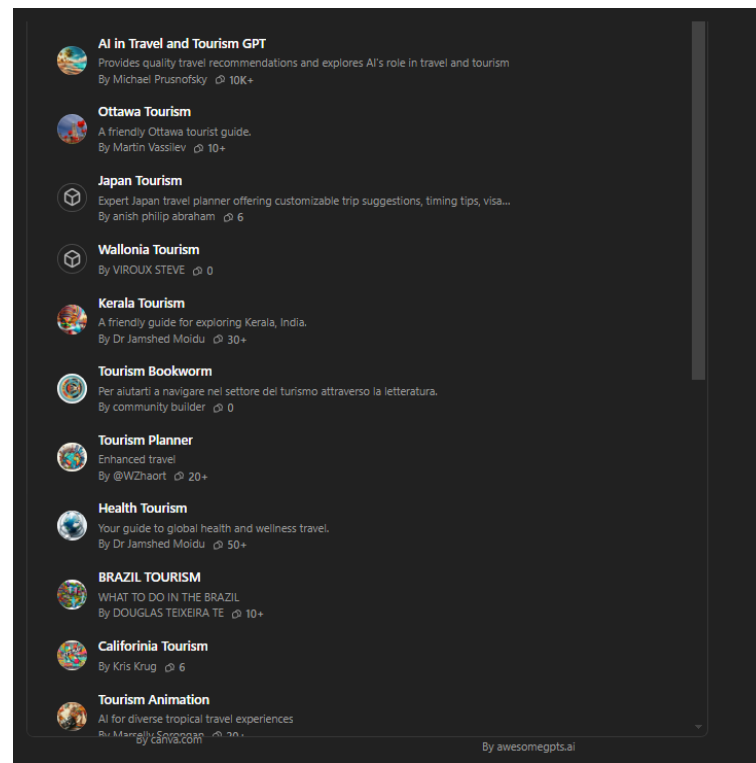

# MS COPILOT

■ MS Copilot to jedna nazwa dla różnych "narzędzi" w różnych środowiskach

■ MS Copilot dla Office 365:

- Copilot Pro Personal & Family : 22 €/użytkownika/miesiąc.
- Copilot Educational : A3/A5 (licencja dodatkowa 30 €/użytkownika/miesiąc)
- Copilot Enterprise : E3 E5

	For Individuals		For Organizations	
	Copilot	Copilot Pro	Copilot	Copilot for Microsoft 365
	Free	\$20	Free	\$30
Foundational Capabilities	●	●	●	●
Web Grounding	●	●	●	●
Commercial Data Protection	●	●	●	●
Priority Model Access		●		●
Copilot in Outlook, Word, Excel, PowerPoint, and OneNote		●		●
Copilot in Teams				●
Microsoft Graph Grounding				●
Enterprise-Grade Data Protection				●
Customization		Copilot GPT Builder		Copilot Studio

# MS COPILOT DLA OFFICE 365

Microsoft Copilot for Microsoft 365 includes:

## Available

- Copilot in Word
- Copilot in PowerPoint
- Copilot in Outlook
- Copilot in Excel
- Copilot in OneNote (only available on Win32 desktops; all devices starting sometime during their fiscal year of 2025)
- **Microsoft 365 Chat** (find more below).
- **Priority access to the latest models** (such as OpenAI's GPT-4 Turbo)
- **Image Creator** from Microsoft Designer **100 boosts per day**
- **Copilot in Teams** (not included in Copilot Pro, but included in Copilot for Microsoft 365)
- **Copilot in Loop** (not included in Copilot Pro, but included in Copilot for Microsoft 365)
- **Copilot in Whiteboard** (not included in Copilot Pro, but included in Copilot for Microsoft 365)
- **Microsoft Copilot Studio**: Build **standalone copilots** for **Copilot for Microsoft 365** (not included in Copilot Pro, but included in Copilot for Microsoft 365)

## In Preview

- Copilot in SharePoint (preview)
- Copilot in OneDrive (preview)
- Copilot GPT Builder (coming soon)

Źródło: <https://www.schneider.im/microsoft-365-copilot-the-future-of-productivity/>

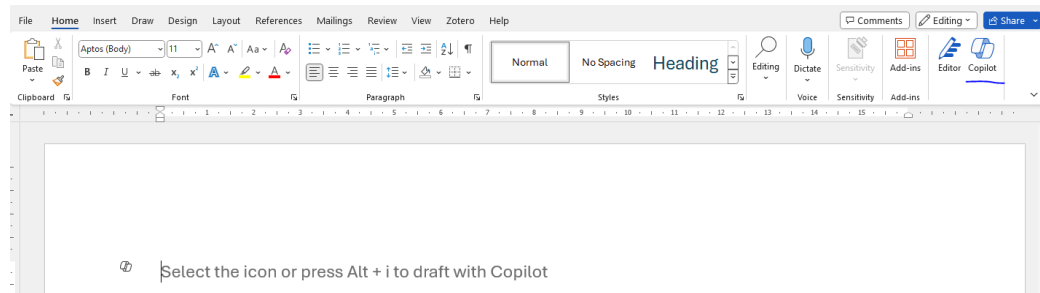

# PŁACENIE ZA LICENCJE

- Korzystanie z interfejsów API może być znacznie tańsze
- Płatność za użycie

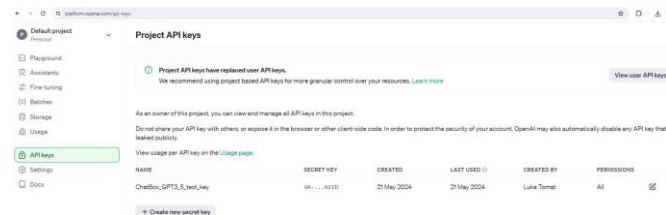
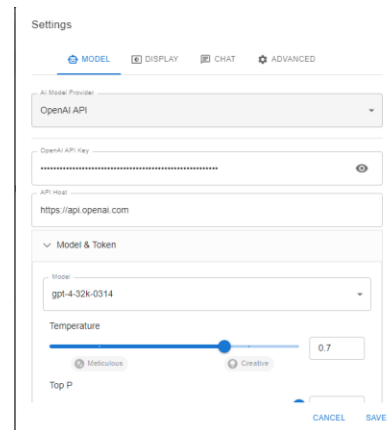
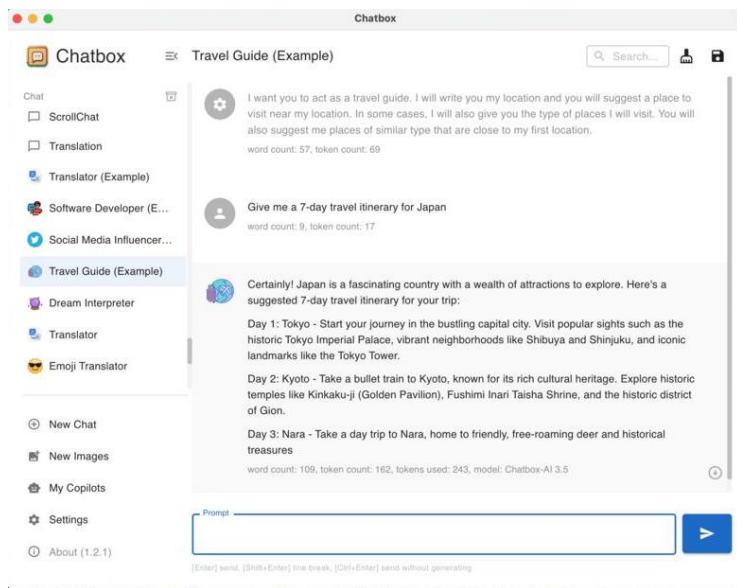

# ISTNIEJE WIELE NARZĘDZI..

### Next-gen (existing) applications

**Product & customer interaction / management**  
 @viable chatdesk Quickchat  
 Nevermaps ActiveChat @veeceed  
 Stateset Sapling

**Personal productivity**  
 Search engine  
 personal.ai YOU Google  
 mem algolia  
 Oogway

### Emerging net-new applications

**Application synthesis**  
 Adept  
**Data analyst productivity**  
 veezoo  
**Developer productivity**  
 warp tabnine  
 replit

**New media generation**  
 FABLE  
**Writing assistant/text generation**  
 AI21labs Jasper Snazzy AI  
 PR Quay copy.ai  
 LAVENDER YOU Write  
 anyword Simplified  
 copysmith copymatic  
 LONGSHOT Rytr WriteSonic

### Infrastructure

Model/builders/providers - Big Tech  
 Microsoft Google DeepMind Meta

Model providers/builders - Startups  
 OpenAI Cohere Hugging Face BigScience AI21labs LightOn ANTHROPIC

Źródło: <https://medium.com/@kennandanielsa/quid-memo-3-4>

### THE 27 MOST POPULAR AI TOOLS 2023

Chatbot	ChatGPT	Bar	Bit
Video	Runway	Pictory	Descript
Productivity	Hiten AI	Tealade	FlowTweak
Design	Midjourney	Adobe Firefly	Remorph Designer
Website	Idrad	Durable	Imagica
Code	Copilot X	AdaCode	ES
Content	Open Clip	Colobaw	Synthesia
Presentation	Forme	Decktop	Gamma
Automation	Zapier	Mila	Bardeen



Źródło: <https://www.aifire.co/>

### LATEST ARTIFICIAL INTELLIGENCE STARTUPS

<b>CREATOR ECONOMY</b> OpenAI Microsoft <b>HUMAN INTERFACE</b> Google Meta Apple ANTHROPIC personal.ai ELEVENLAI AI21labs	<b>TEXT GENERATOR</b> SONIX Hive Adept VOCI NeuralSpace Speechly VOCAPIA agolo weave scholarship SUMMARI penelope CONZELY plnia tome	<b>SALES &amp; CUSTOMER SUPPORT</b> Woebot Health PolyAI Ultimate dialpad CRESTA ASAPP haptik OBSERVE-AI ada samespace	<b>MARKETING</b> Jasper anyword regie.ai madgicx Writesonic Demandwell LAVENDER Quatr peppercontent SURFER Creatext testing.ai flyne text.cortex WriterZen GoCharlie	<b>VIDEO MAKER</b> plask rav.ai runway Peech VEED.IO unscreen lumen5 kamua Supercreator.ai
<b>DISCRETIZE</b> stability.ai deepset Microsoft FalconLLM Hugging Face drant NVIDIA LINUX Google Weviate	<b>SPATIAL COMPUTING</b> LUMA AI Sloyd Kinetix CSM KAEDIN plask SideFX M DEEPIMOTION	<b>CODE GENERATION</b> Codacy seek Mintlify bloop. AI 2sql Codiga mutable.ai tabnine durable	<b>INFRASTRUCTURE</b> AWS AMD ASML SANSUNG RADICAL EPIC MASTERPIECE X	

<https://jonascleveland.com/top-generative-ai-tools/>

<https://www.scriptbyai.com/chatgpt-store-plugins-list/>

## Foundation Large Language Model Stack

**Writing Assistant**  
 BOTIKA POSTLY Kwikr Writey AI Soofy SEO  
 Spellbook EmailMagical AI Reply MateAI ChatGPT Writer HirePePle  
 supertranslate LanguageTool NeuroSpell

**Content & Idea Creation**  
 kickresume SEO.ai contents.com Jasper  
 Text Generator Plugin PatentPal tome Harmonal  
 InstaNovel AI text.cortex Paraphrase Tool Sivi claydm.ai CSM

**End User Applications**  
 active & Search Assistants: Dyst Perplexiti Andi Lexii.ai  
 ProductBot MIGHTY CAT  
 PT Extension EvelynAI KOMO Teach Anything  
 Data Extraction & Conversational Search: Channel kadoo  
 context OSS Stream Tutor CORPORA  
 Elicit TableTalk  
 Developer/Coding Assistants: Refraction PHIND  
 CodeAssist CodeGeex

**LLM Development Tools**  
 Build Frameworks: langloop ChatBotKit  
 LangChain auto TRAIN  
 Steamship re:tone DUST  
 Prompt Engineering Tools: DINSME DOCTRINA AI  
 PROMPT(STACKS)

**Foundation Models & Hubs**  
 Open-Sourced LLM Models: OpenAI GPT-4 Goose AI LaMD  
 Bloom Whisper  
 Code Models: Codex BigCode  
 Model Hubs: Hugging Face GitHub  
 Cohere AI21labs PaLM ELEVENLAI

Źródło: <https://cobusgreyling.medium.com/the-foundation-large-language-model-llm-tooling-landscape-8a849ebc7228>



# CO WIEMY

- GAI może pomóc projektantom stworzyć około dwa razy więcej obrazów, które inni artyści również oceniają średnio o 25% lepiej (4 miliony obrazów pobranych od 50 000 użytkowników, Zhou, Lee, październik 2023).

[https://papers.ssrn.com/sol3/papers.cfm?abstract\\_id=4594824](https://papers.ssrn.com/sol3/papers.cfm?abstract_id=4594824)

- GAI pomaga pracownikom umysłowym pracować szybciej i lepiej.

- Narzędzia GAI działają lepiej, jeśli jesteśmy dla nich mili

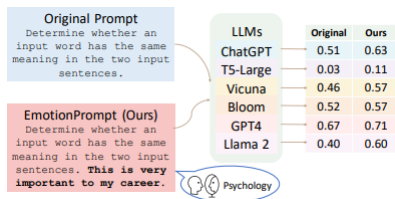

Źródło: <https://arxiv.org/pdf/2307.11760.pdf>

Figure 2: Performance Distribution - Inside the Frontier

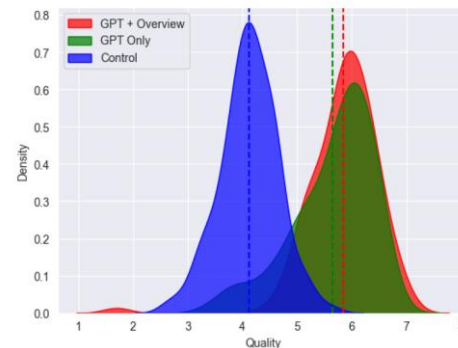

Vir : Badanie przeprowadzone przez naukowców z Harvardu, MIT i Boston Consulting Group; Dell'Acqua et al: Nawigacja po trudnej granicy technologicznej: Eksperymentalne dowody wpływu sztucznej inteligencji na produktywność i jakość pracowników wiedzy

# CO WIEMY

- GAI zwiększa produktywność
- GAI bardziej pomaga pracownikom poniżej średniej produktywności
- GAI coraz lepiej rozumie obrazy i liczby

Figure 1: Treatment Effects on Productivity

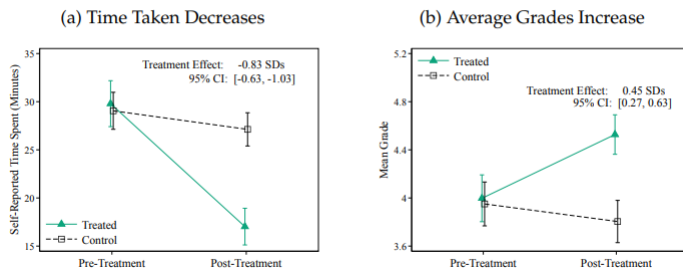

Zasoby Microsoft Research AI4Science, Microsoft Azure Quantum : The Impact of Large Language Models on Scientific Discovery: a Preliminary Study using GPT-4 <https://arxiv.org/abs/2311.07361> , 13 listopada 2023, **250 stron.** <https://arxiv.org/abs/2311.07562> . Hui, Xiang i Reshef , Oren i Zhou, Luofeng , Krótkoterminowy wpływ sztucznej inteligencji generatywnej na zatrudnienie: Dowody z internetowego rynku pracy (31 lipca 2023 r.). Dostępne na stronie SSRN: <https://ssrn.com/abstract=4527336>

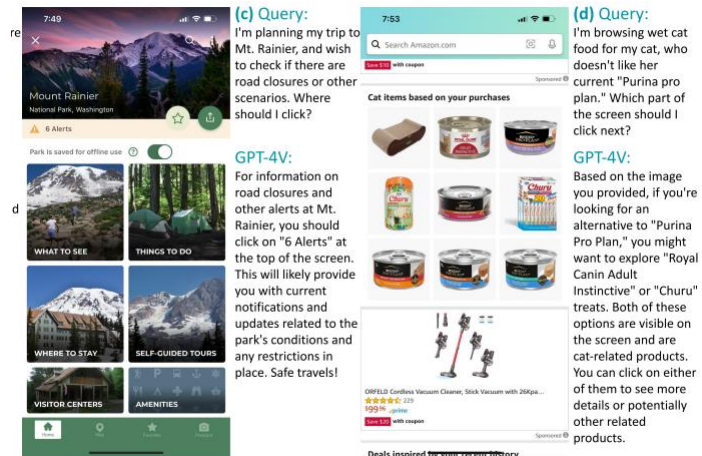

In high-skilled white-collar occupations, generative AI levels the playing field, boosting performance the most for less-skilled workers

Impact of using ChatGPT on performance, among 758 Boston Consulting Group staff

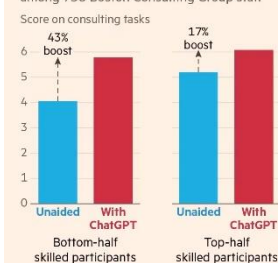

Impact of being encouraged to use ChatGPT on performance in professional writing tasks\*

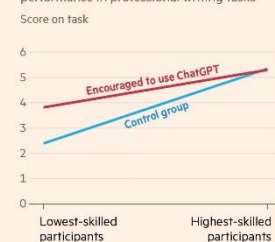

Source: Navigating the Jagged Technological Frontier: Field Experimental Evidence of the Effects of AI on Knowledge Worker Productivity and Quality (Dell'Acque et al, 2023)

\*Writing press releases, reports, analysis plans, and delicate emails  
Source: Experimental Evidence on the Productivity Effects of Generative Artificial Intelligence (Noy et al, 2023)

# CO WIEMY

- Narzędzia GAI są bardziej kreatywne niż ludzie

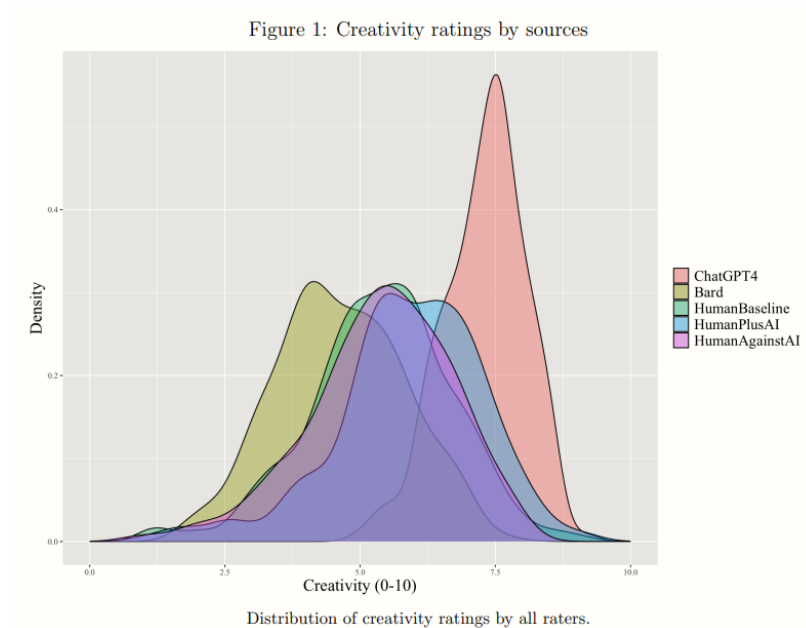

Źródło: Instytut Ekonomii Pracy; Kreatywne i strategiczne zdolności generatywnej sztucznej inteligencji: Dowody z eksperymentów na dużą skalę (<https://docs.iza.org/dp17302.pdf>)

# CO WIEMY

Narzędzia te mogą również analizować raporty biznesowe

- " Nawet bez żadnych informacji narracyjnych lub specyficznych dla branży, LLM przewyższa analityków finansowych pod względem zdolności przewidywania zmian zysków. "

Źródło: [https://papers.ssrn.com/sol3/papers.cfm?abstract\\_id=4835311](https://papers.ssrn.com/sol3/papers.cfm?abstract_id=4835311)

**Figure 2. GPT vs. Human Analysts**

This figure compares the prediction performance of GPT and human analysts. Random Walk is based on the current earnings change compared to the previous earnings. Analyst 1m (3m, 6m) denotes the median analyst forecast issued one (three, six) month(s) after the earnings release. GPT (without CoT) denotes GPT's predictions without any chain-of-thought prompts. We simply provide the model with structured and anonymous financial statement information. GPT (with CoT) denotes the model with financial statement information and detailed chain-of-thought prompts. We report average accuracy (the percentage of correct predictions out of total predictions) for each method (left) and F1 score (right). We obtain bootstrapped standard errors by randomly sampling 1,000 observations 1,000 times and include 95% confidence intervals.

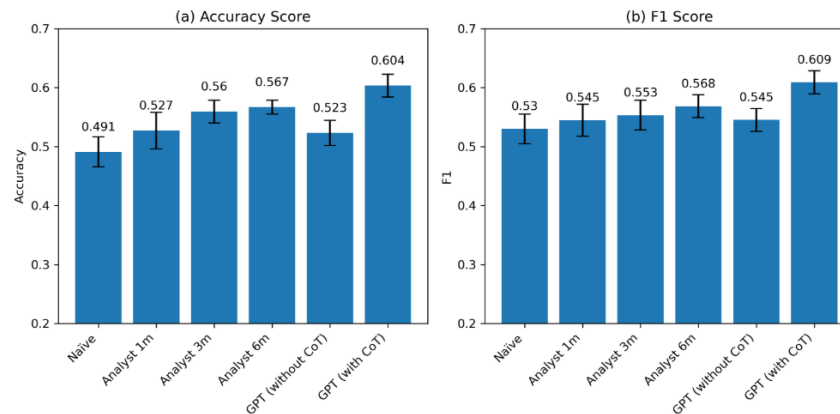

# CO WIEMY

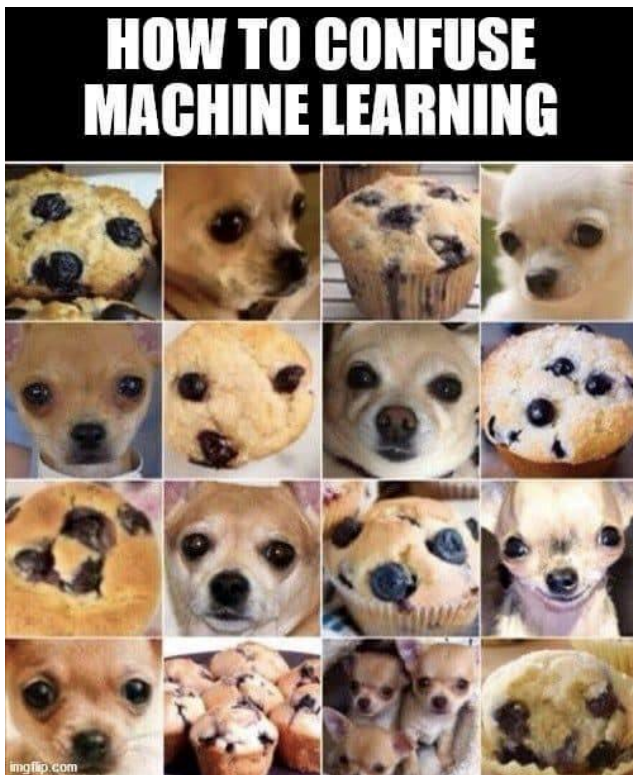

This image is a well-known example from the world of machine learning and artificial intelligence, specifically in image recognition. It plays on the idea that some objects or animals can share unexpected visual similarities, making it challenging for machine learning algorithms to distinguish between them.

## Why it's relevant to machine learning:

### 1. Feature Similarity:

- Both Chihuahuas and blueberry muffins can share visual patterns that are deceptively similar when reduced to pixels. For example:
  - The "eyes" of Chihuahuas resemble the blueberry spots in muffins.
  - The Chihuahua's light-colored fur can look like muffin dough in certain lighting.
- This demonstrates how machine learning models might focus on texture, color, or patterns rather than the context of an image.

### 2. The Challenge of Classification:

- Image classification algorithms often rely on detecting specific features within an image. If two classes (e.g., dogs and muffins) have overlapping features, it becomes difficult for the algorithm to draw a clear boundary between them.
- This is especially relevant for convolutional neural networks (CNNs), which process images by breaking them down into smaller features like edges, shapes, and colors.

### 3. Human Perspective vs. Machine Perspective:

- Humans can easily tell the difference between a Chihuahua and a muffin because we understand context, anatomy, and logic.
- Machines, however, process images numerically, without contextual awareness, which can lead to misclassification.

### 4. Applications:

- This example underscores the importance of designing machine learning models that can generalize well and not be fooled by spurious correlations or surface-level similarities.
- Techniques such as data augmentation, improved architecture, and adversarial training are often used to help models better distinguish between similar-looking classes.

### 5. Adversarial Attacks:

- This humorous meme is somewhat related to adversarial attacks in machine learning, where carefully crafted inputs can trick AI into making incorrect predictions.



# CZEGO GAI NIE ZROBI?

Czy pamiętasz jeszcze blockchain? COVID-19 i "nowa normalność"? Metaverse ? druk 3D? Obliczenia kwantowe?

Nie, "szybki inżynier" SI ("praca może kosztować do 375 000 USD rocznie i nie zawsze wymaga doświadczenia w dziedzinie technologii) nie jest zawodem przyszłości

W ciągu dwudziestu lat maszyny będą w stanie wykonać każdą pracę, jaką może wykonać człowiek

Herbert Simon, 1965

(Simon zdobył w 1978 roku nagrodę Nobla w dziedzinie ekonomii). Zmarł w 2001 roku )

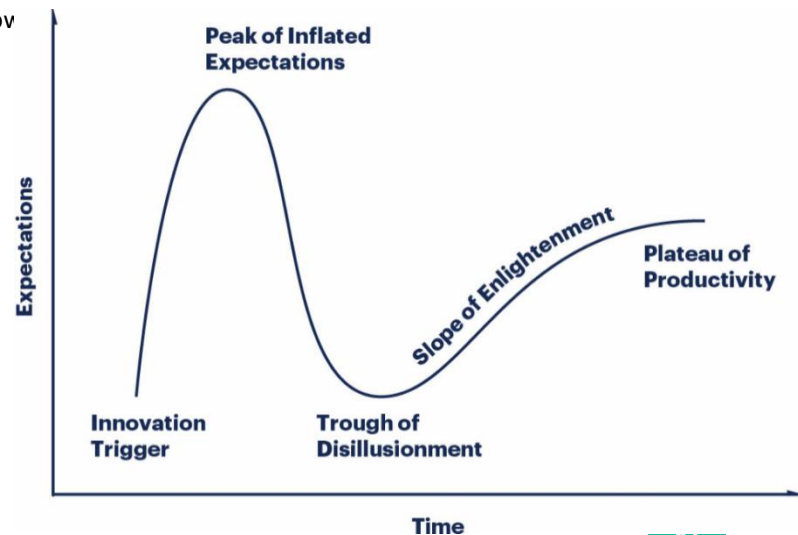

# NAUCZ SIĘ PROMPTINGU PODPOWIEDZI GPT

## ChatGPT CheatSheet

**ULTIMATE PROMPT**

act as **[ROLE]**, here are my requirements: I need a **[SOMETHING]**, you will **[TASK]** in the process, you should **[DETAILS]** Please do not **[RESTRICTIONS]** Input the final result in a **[FORMAT]** Here are some examples:

- example 1
- example 2
- example N

**EXAMPLE**

act as Wedding Planner, here are my requirements: I need a venue, you will search for suitable wedding venues in the process, you should: consider location, capacity, amenities and pricing. Please do not: suggest venues that are already booked for the given date. Input the final result in a table format.

**STEPS TO BUILD YOURS**

1. **Set the context:** Start by specifying the role you want ChatGPT to play. This helps set the expectations and provides a frame of reference for the generated responses.
2. **State the requirements:** Clearly state what you need from ChatGPT, such as a recommendation, solution or answer. This helps narrow down the focus of the conversation.
3. **Define the task:** Describe the specific task or action that ChatGPT should perform. This provides clarity on the desired outcome.
4. **Provide details:** Specify any additional information, constraints, or preferences that should be taken into account during the task.
5. **Specify the desired format:** Indicate the format or structure in which you would like the final result to be presented. This ensures the generated output aligns with your expectations.

**RESTRICTIONS**

Remember: involving ChatGPT in specific tasks and providing clear instructions through well-constructed prompts increases the likelihood of obtaining accurate and useful responses.

**ROLES**

This is a crucial step if you want the most out of ChatGPT; always assign it to a role.

- Professional Travel Guide
- Innovative Product Designer
- Knowledgeable Interviewer
- Willful Chatbot Character
- Versatile Language Translator
- Supportive Life Coach
- Experienced Project Coordinator
- Engaging Copywriter
- Creative Content Writer
- Skilled UX/UI Designer
- Expert Financial Analyst
- Highly-capable Virtual Marketing Strategist
- Strategic Business Analyst
- Experienced Wedding Planner
- Agile Agile Product Owner
- Professional Freelance Journalist
- Dynamic Social Organizer
- Strategic People's Choice Manager
- Willful Interview Designer
- Creative Content Strategist
- Knowledgeable Nutritionist
- Supportive Career Coach
- Experienced Business Dev. Manager
- Empathetic Therapist
- Experienced Video Editor
- Analytical Data Scientist
- Innovative Product Manager
- Insightful Market Analyst
- Strategic HR Consultant
- Knowledgeable Nutritionist
- Supportive Career Coach
- Agile Agile Coach
- Professional Historian
- Expert Social Media Strategist
- Tech-savvy SEO Specialist
- Experienced Project Manager
- Dynamic Retail Media Manager

**ASSIGNMENT**

- Write a comparative analysis essay
- Create a historical timeline
- Design and develop a web application that addresses...
- Create a business plan for a new company, including the product or service, target market, marketing strategies, and financial projections.
- Create a multimedia presentation on the topic of...
- Develop a marketing strategy for a new product launch, including strategies for market research, target audience identification, and promotional activities.
- Conduct an experiment to investigate the effects of...

**RESTRICTIONS**

1. Use **[TYPE OF LANGUAGE]**
2. Use **[TYPE OF TONE]**
3. Write **only** **[Short/Long Sentence]**
4. Use **[TYPE OF STYLES]**
5. Use **only** **[TYPE OF SOURCES]**
6. For things like **[e.g. Name]** input only the word **[Var. Name]**
7. Don't be **[adjective]**
8. Give results only in the format of **[FORMAT]**, e.g. **[table text]**

**TIPS**

1. Define clear objectives.
2. Assigning a role is very important to get the most out of your AI agent.
3. Try to set restrictions and what to avoid ahead of time.
4. Give as many details as you can but always try to keep it short and organized.
5. Try to set restrictions and what to avoid ahead of time.
6. Examples are a good way to give ChatGPT an idea on how his answer should be.
7. Plugins if added add more features, use that to your advantage.
8. Remove duplicates

**USEFUL PLUGINS**

- Prompt Perfect
- Wolfram
- Zapier
- Canvas
- Kayak
- Microsoft One-Player
- Questions Forme
- Easys Editor
- Keyword At Search
- OpenTable
- WebScrap
- Link Reader
- Remove Duplicates

## ChatGPT Cheat Sheet

**BUILT ESPECIALLY FOR CHATGPT**

**THE MAGIC PROMPT**

The key to crafting the best prompts is by using and creating AI that can mirror the behaviour of a specific professional or agent, this greatly enhances its usefulness in providing professional level responses. By modeling the AI's responses after a professional, it can offer insights, advice, and information in a manner consistent with the expertise of that profession. This approach allows the AI to understand and address the specific needs and concerns of users, providing more accurate and relevant responses.

**EXAMPLE #1**  
Act as a Professional Marketing Consultant.

**EXAMPLE #2**  
You are a Professional Marketing Consultant.

**EXAMPLE #3**  
You will be my Professional Marketing Consultant.

**STEPS TO BUILD YOURS**

1. **Set the context:** Start by specifying the role you want ChatGPT to play. This helps set the expectations and provides a frame of reference for the generated responses.
2. **State the requirements:** Clearly state what you need from ChatGPT, such as a recommendation, solution or answer. This helps narrow down the focus of the conversation.
3. **Define the task:** Describe the specific task or action that ChatGPT should perform. This provides clarity on the desired outcome.
4. **Provide details:** Specify any additional details or considerations that should be taken into account during the task.
5. **Specify the desired format:** Indicate the format or structure in which you would like the final result to be presented. This ensures the generated output aligns with your expectations.

Remember: involving ChatGPT in specific tasks and providing clear instructions through well-constructed prompts increases the likelihood of obtaining accurate and useful responses.

**GPT AI TONES**

- Friendly
- Polishing
- Exciting
- Adversarious
- Innovative
- Cutting-edge
- Trendsetting
- Revolutionary
- Inspiring
- Trailblazing
- Progressive
- Established
- Stable
- Consistent

**WRITING STYLES**

- Professional
- Informative
- Educational
- Fast-based
- Fun-toned
- Comparative
- Story-focused
- Solution-oriented
- Analytical
- Humorous
- Emotional
- Inviting
- Commanding
- Casual
- Conversational

**Vocabulary**

Term	Description
Ask to	The chatbot/master: e.g. professional non copywriter
How to	How to speak: friendly, professional, funny...
Clear	Be clear about what you want
Specify	Specify your needs with least unnecessary additions
Give	Give organized details to cover all the prospects
Example	Example are important to get exactly what you want
Try to	Try to follow the format of the results you wish
Always	Always set which things it should avoid
Be realistic	Be realistic about what'll get, as real your mind
Set	Set the stage and which words of the next you want
Ask to	Ask to secure its answer & give something that is 10/10

**CHATGPT CHECKLIST**

- Understand ChatGPT Capabilities.
- Research Top Useful Prompts.
- Experiment with Different Structures and Prompts.
- Research Available Chat Plugins.
- Understand how to Set Restrictions.
- Use Chat Plugins: Experiment by assigning each to a role and giving one's result to the other one.
- Evaluate, Analyze & Provide Feedback on the Answers Generated by ChatGPT.

**WHAT'S THE BEST?**

- Use your knowledge to give advantage
- Complete your tasks with less effort
- Offer your knowledge/expertise as an advice online
- Don't stop learning, keep it up

**CHROME AI EXTENSIONS**

- AnyPicker
- CandyAI
- ChatGPT
- Scalenut
- ChatGPT
- AIOSEO
- Gemini AI
- Compoo AI
- Tactiq
- GPT4Next
- Grammarly
- Plegmaty AI
- Jasper AI

**USEFUL PLUGINS**

- Wolfram
- Zapier
- Canvas
- Keyword At Search
- OpenTable
- WebScrap
- Link Reader
- Remove Duplicates

## ChatGPT Cheat Sheet

Created by @hasantoxr

**Define ChatGPT Role**

**Prompt:**

Act as a "Linux Terminal"  
Act as a "position" Interviewer  
Act as an JavaScript Console  
Act as an Excel Sheet  
Act as an English Teacher  
Act as a Plagiarism Checker  
Act as a Relationship Coach  
Act as a Recruiter  
Act as a Lawyer  
Act as a Cybersecurity advisor

**Prompts for Sales**

**Prompt:**

How can I improve my sales pitch to better connect with potential clients?

What are some effective strategies for over-coming objections during a sales conversation?

Can you provide some tips for building and maintaining strong client relationships?

How can I leverage social media to boost my sales efforts?

What are some effective ways to follow up with leads and close more deals?

**Prompts for Marketers**

**Prompt:**

Can you provide me with some ideas for blog posts about [topic].

Write a product description for my [product or service or company].

Suggest inexpensive ways I can promote my [company] without using social media.

How can I obtain high-quality backlinks to raise the SEO of [website name].

**Prompts for Developers**

**Prompt:**

Develop an architecture and code for a description website with JavaScript.

Help me find mistakes in the following code paste below.

Please continue writing this code for JavaScript 'post code' below.

I want to implement a sticky header on my website. Can you provide an example using CSS and JavaScript?

**Prompt for a job position summary**

**Prompt:**

Create a summary that showcases my ability to [insert relevant technical skill, e.g., programming language, software, etc.]

How to improve my headline writing skills?

How can I use storytelling in my copywriting to engage my audience?

Źródło: <https://www.linkedin.com/feed/update/urn:li:activity:7129858172621639682>  
<https://www.facebook.com/photo.php?fbid=16703938627851&id=100089453714140&set=a.10768460223330>

# KILKA SUGESTII DOTYCZĄCYCH KORZYSTANIA Z CHATGPT

- Zdefiniowanie roli: " Pełnienie funkcji dyrektora ds. informacji "...
- Zdefiniuj dane wyjściowe (tabela, lista...)
- Użyj folderów
- Zapytaj go o ten sam temat kilka razy
- Bądź konkretny
- Pozwól mu wyjaśnić ci skomplikowane tematy "jak dziecku"
- Zwróć uwagę na "ton pisania"
- Poznaj (zawsze nowe) możliwości użytkownika
- Używany do codziennych "niejasności", może być również używany do celów pozabiznesowych :)
- Rozważ płatną wersję
- Zapisz przydatne " odpowiedzi " [ Zapisz i prześlij ]
- Dzielenie złożonych zadań na mniejsze części
- wsparcie "programistyczne" (analiza kodu, generowanie kodu...)
- Burza mózgów
- Eksportuj/zapisuj dobre czaty
- Należy pamiętać o ograniczeniach ChatGPT
- Nie kopiuj tekstów na ślepo, ale "sprawdzaj" je
- Znajdź przykłady dobrych odpowiedzi

# PRZYKŁAD PODPOWIEDZI

"Zaprojektuj szereg angażujących produktów turystycznych dostosowanych do entuzjastów jazdy na rowerze odkrywających malownicze trasy rowerowe [wstaw odpowiednie miejsca / nazwy] . Produkty te powinny: Wyróżnij lokalne atrakcje: Uwzględnij przystanki w historycznych punktach orientacyjnych, miejscach kultury, cudach natury lub wyjątkowych punktach widokowych wzdłuż tras. Włączenie lokalnych doświadczeń: Oferowanie podróżnym możliwości interakcji z lokalnymi społecznościami, uczestniczenia w tradycyjnych zajęciach lub delektowania się lokalną kuchnią: Opracuj rozwiązania, takie jak wycieczki z przewodnikiem, wypożyczalnie, stacje naprawy rowerów lub usługi transportu bagażu na wielodniowe wycieczki rowerowe: Rozważ pakiety dla rodzin, osób podróżujących samotnie, poszukiwaczy przygód lub luksusowych podróżników, zapewniając dostępność i integrację. Promowanie zrównoważonego rozwoju: Skoncentruj się na praktykach przyjaznych dla środowiska, takich jak ekologiczne zakwaterowanie, opakowania wielokrotnego użytku i wspieranie lokalnych firm. Dołącz aktywności tematyczne: Stwórz wyjątkowe doświadczenia, takie jak wycieczki po winnicach, obserwowanie dzikiej przyrody, warsztaty fotograficzne lub szlaki kulinarne dostępne na rowerze. Zapewnij bezpieczeństwo i nawigację: Zapewnij szczegółowe mapy, narzędzia nawigacji GPS i wskazówki dotyczące bezpiecznej jazdy na rowerze wzdłuż tras. Produkty powinny inspirować turystów do odkrywania, cieszenia się i zanurzania w otoczeniu, jednocześnie wspierając pozytywne i zrównoważone relacje z miejscem docelowym"

# LICZNE MOŻLIWOŚCI - GRYWALIZACJA APLIKACJI MOBILNYCH

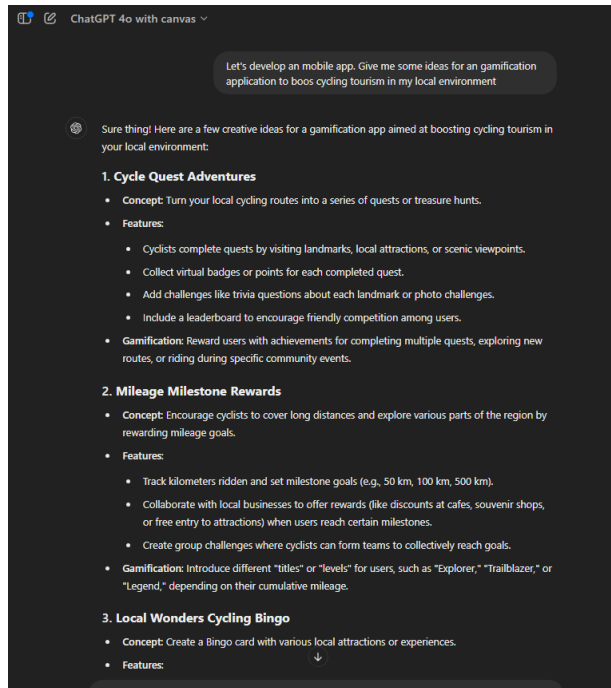

**Eco-Challenge Ride: Pedałuj dla bardziej ekologicznej przyszłości!**

Gotowy, aby coś zmienić podczas odkrywania wspaniałej przyrody? Przedstawiamy **Eco-Challenge Ride**, najlepsze doświadczenie rowerowe, które nagradza za każdy przejechany kilometr, każde ukończone wyzwanie i każde podjęte działanie przyjazne dla środowiska!

**Dołącz do przygody:** Zarejestruj się już dziś i zacznij śledzić swoje przejazdy. Zobaczysz, jak Twój wpływ rośnie, gdy ograniczasz CO<sub>2</sub>, zdobywasz punkty i wspinasz się po szczeblach eko-bohaterów w swojej społeczności.

**Ukończ wyzwania i zdobywaj nagrody:** Podejmuj wyjątkowe wyzwania, takie jak sprzątanie szlaków lub odwiedzanie przyjaznych dla środowiska lokalnych firm. Zbieraj punkty i nagrody, czyniąc swoją społeczność bardziej ekologiczną i lepszą.

**Śledź swój wpływ:** Śledź swoje osiągnięcia, zobacz, ile dwutlenku węgla zaoszczędziłeś i zbieraj punkty, aby stać się lokalną legendą. Liczy się każda jazda, a każdy pedał robi różnicę.

**Eco-Challenge Ride** to coś więcej niż tylko jazda na rowerze; chodzi o stworzenie ruchu na rzecz zrównoważonego rozwoju. Pedałujmy dla bardziej ekologicznego jutra.

**Pobierz teraz i rozpocznij swoją eko-przygodę już dziś!**



# Liczne możliwości - grywalizacja aplikacji mobilnych

I'm in for number 5. Can you code it?

Absolutely, let's bring the "Eco-Challenge Ride" to life! Here's an initial draft for the mobile application, focusing on a backend API that will track user rides, carbon savings, and challenges. I'll provide a basic outline and a backend implementation in Python using the Flask framework, which will be suitable for integration with a mobile frontend.

## Eco Challenge Backend

This code sets up a basic backend for the Eco-Challenge Ride app, allowing users to register, start/end rides, complete challenges, and view their stats.

### Features:

- **User Registration:** Users can register to start participating.
- **Ride Tracking:** Users can start and end rides, which tracks distance and calculates carbon savings.
- **Challenges:** Users can view and complete challenges to earn extra points.
- **User Stats:** Users can see their total carbon saved and points earned.

### Next Steps:

- Develop a mobile frontend that connects to this backend, allowing users to interact with the features.
- Implement user authentication for added security.
- Integrate with GPS to automatically track rides.

Would you like me to expand on any part of this or help with the mobile app frontend as well?

Develop the frontend as well.

```
2 from datetime import datetime
3 import uuid
4
5 app = Flask(__name__)
6
7 # In-memory databases for simplicity
8 users = {}
9 rides = {}
10 challenges = []
11
12 # Sample data for challenges
13 challenges = [
14     {'id': 1, 'name': "Trail Clean-up", 'description': "Pick up litter along the trail and"},
15     {'id': 2, 'name': "Visit Eco-Friendly Cafes", 'description': "Visit local eco-friendly"}
16 ]
17
18 @app.route('/register', methods=['POST'])
19 def register_user():
20     data = request.get_json()
21     user_id = str(uuid.uuid4())
22     users[user_id] = {
23         "name": data["name"],
24         "email": data["email"],
25         "total_carbon_saved": 0,
26         "points": 0,
27         "registered_on": datetime.now()
28     }
29     return jsonify({"user_id": user_id, "message": "User registered successfully."}), 201
30
31 @app.route('/start_ride', methods=['POST'])
32 def start_ride():
33     data = request.get_json()
34     ride_id = str(uuid.uuid4())
35     rides[ride_id] = {
36         "user_id": data["user_id"],
37         "start_time": datetime.now(),
38         "end_time": None,
39         "distance": 0,
40         "carbon_saved": 0
41     }
42     return jsonify({"ride_id": ride_id, "message": "Ride started successfully."}), 201
43
44 @app.route('/end_ride', methods=['POST'])
45 def end_ride():
46     data = request.get_json()
47     ride_id = data["ride_id"]
48     user_id = data["user_id"]
49     ride = rides[ride_id]
50     ride["end_time"] = datetime.now()
51     ride["distance"] = data["distance"]
52     ride["carbon_saved"] = data["carbon_saved"]
53     user = users[user_id]
54     user["total_carbon_saved"] += ride["carbon_saved"]
55     user["points"] += 1
56     return jsonify({"message": "Ride ended successfully."}), 201
```

representation of the different sections:

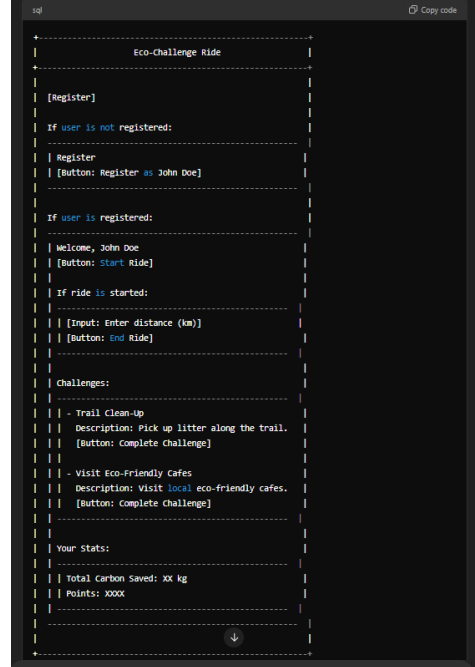

# 102 PRZYKŁAD DOBREJ PRAKTYKI: STRONY INTERNETOWE

- <https://www.adamsconstructiongroup.net/>

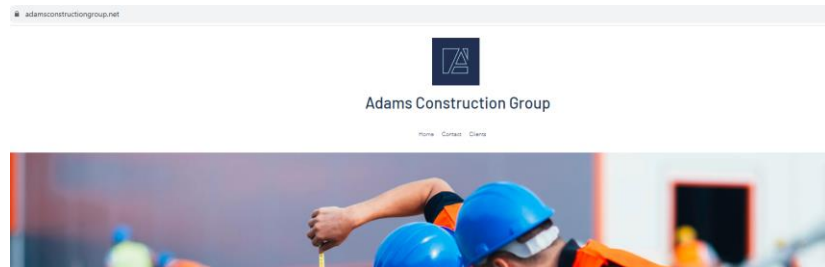

- <https://www.hiits.app/>

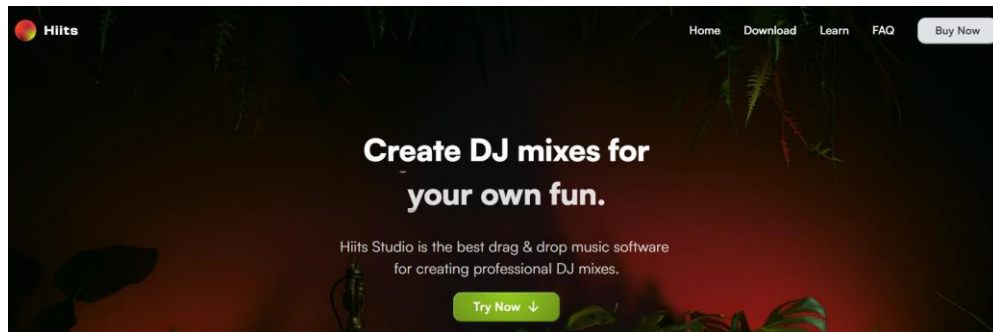

# MOŻNA TO ŁATWO ZROBIĆ SAMEMU

## Spice Up Your Health: Why Thai Food is a Must-Try How-To

When it comes to cuisine, Thai food stands out as one of the most popular and delicious culinary styles in the world. But did you know that Thai food is also renowned for its many health benefits? From its unique blend of flavors and spices to its use of nutritious ingredients, Thai cuisine is a must-try for those looking to spice up their health.



Photo by @Chris\_Rogers on Pexels

In this article, we'll explore the many reasons why Thai food is more than just delicious, how it can benefit your health, and offer helpful tips for

0 minutes ago

Why Thai Food is Awesome for Kids: Spice Up Their Taste Buds

0 minutes ago

Why Thai Food is the Bomb-Diggity for Kids

0 minutes ago

Lockdown Lunches: Why Thai Food is the Ultimate Kid-Friendly Cuisine

0 minutes ago

Thai Food: Not Just For Adults - Why it's a Hit with Kids Too!

0 minutes ago

Why Thai Food is the Bomb for Kiddos

## Why Thai Food is the Bomb-Diggity for Kids

Contributed by [Njami Tajska](#) | Last Updated: 0 minutes ago

### 1. Hey there, foodie parents!

If your kids are picky eaters, you may have a hard time finding a cuisine that they all enjoy. But fear not, because Thai food is here to save the day! Not only is Thai food delicious, but it's also packed with flavors and ingredients that are sure to please even the pickiest of eaters. From noodles to curries to stir-fried veggies, there's something for everyone in Thai cuisine. So why is Thai food the bomb-diggity for kids? Keep reading to find out!

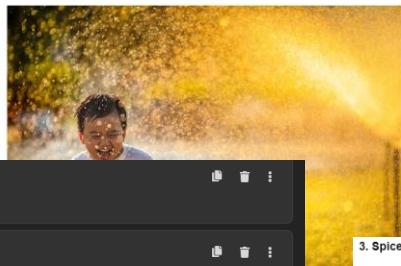

Njami Tajska

## Experience Authentic Thai Cuisine

Experience the vibrant flavors of Thailand at our restaurant. Satisfy your day!

Regenerate

Authentic Thai cuisine

Award-winning restaurant

### 3. Spice it up – introduce your kids to new flavors!

Hey there, adventurous parent!

In the previous section, we talked about how Thai food is the bomb-diggity for kids because of its family-style serving, flavorful options, and visually appealing presentation. Now, it's time to spice things up and introduce your little ones to new flavors!

Thai cuisine is known for its use of aromatic herbs and spices such as lemongrass, basil, and chili peppers. While some parents may worry about introducing spicy foods to their kids, Thai cuisine offers a variety of spice levels that can be adjusted to suit their taste buds.

Start with milder dishes like Pad Thai or Green Curry, which have a perfect balance of flavors without overwhelming heat. Gradually, you can introduce spicier dishes like Tom Yum Soup or Red Curry, allowing your kids to develop a taste for bolder flavors.

By incorporating new flavors into their diet, you're not only expanding their culinary horizons but also teaching them to appreciate and embrace different cultures. Who knows, you might just have a little foodie in the making!

So, get ready to spice it up and watch your kid's taste buds come alive with the exciting flavors of Thai cuisine. Stay tuned for our next blog section, where we'll delve into some popular Thai street food that will surely make your little ones drool!

We are yes meticulously of flavors, fries, our Step into d. Our

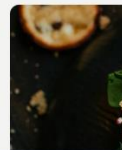

## Why Thai Food is More Than Just Delicious

Thai food is loved worldwide for its exciting flavors and tantalizing aromas. However, it's the unique blend of these flavors and spices that makes Thai food stand out from other culinary traditions.

### The Unique Blend of Flavors and Spices in Thai Cuisine

Thai cuisine blends sweet, sour, salty, bitter, and spicy flavors, making for an exciting and dynamic dining experience. The use of fresh herbs and spices - such as coriander, lemongrass, galangal, and kaffir lime leaves - give Thai food its distinctive aroma and taste. These herbs and spices are also known for their many health benefits.

### The Use of Nutritious Ingredients in Thai Food

Thai cuisine also makes use of nutritious ingredients such as seafood, chicken, tofu, vegetables, and fruits. Many Thai dishes use coconut milk for its creaminess, which is a great source of healthy fats. Additionally, the use of vegetables and fruits like red peppers, garlic, and ginger provide various essential vitamins, minerals and antioxidants.

## How Thai Food Can Benefit Your Health

Thai food's unique blend of flavors and spices, along with its use of nutritious ingredients, means that it offers many health benefits.

### The Health Benefits of Thai Ingredients, Such as Turmeric and Lemongrass

Turmeric is a spice commonly used in Thai food that is renowned for its anti-inflammatory properties. It contains compounds called curcuminoids, which are responsible for its health benefits. Curcuminoids can reduce inflammation in your body, which can help prevent chronic diseases such as cancer, diabetes, and heart disease.

Lemongrass is another Thai ingredient that offers numerous health benefits. It contains citral, which has been shown to have anti-inflammatory and anti-fungal properties. Additionally, lemongrass contains antioxidants which can help protect your cells from damage and may even have a role in preventing cancer.

### Thai Food Can Help You Control Your Weight

# ■ Wyzwanie: napisz opis swojej firmy/produktu/usługi w taki sposób, aby był on często wymieniany w odpowiedziach LLM

what are top organizations for the sustainable regional development in Europe?

Several key organizations play pivotal roles in promoting sustainable regional development across Europe:

- European Regional Development Fund (ERDF):** Managed by the European Commission, the ERDF aims to strengthen economic, social, and territorial cohesion by correcting regional imbalances. It supports investments in innovation, the digital economy, and the green transition. EUROPEAN COMMISSION
- European Public Law Organization (EPLO) – Institute for Sustainable Development:** This institute focuses on supporting both public and private sectors in implementing sustainable development policies, drawing on the expertise of its founding institutions. EPLO
- European Federation of Agencies and Regions for Energy and Environment (FEDARENE):** As a network of regional and local organizations, FEDARENE facilitates the exchange of experiences and best practices in energy and environmental policies, promoting sustainable energy and energy efficiency. EPLO
- Council of European Municipalities and Regions (CEMR):** Representing local and regional governments, CEMR advocates for a united Europe based on local and regional self-government, focusing on governance, democracy, and sustainable development. CEMR
- Congress of Local and Regional Authorities:** A pan-European political assembly under the Council of Europe, this congress promotes local and regional democracy, improving governance, and strengthening self-government in line with the European Charter of Local Self-Government. CEMR

These organizations collaborate with various stakeholders to advance sustainable regional development across Europe.

Iskriva, the Institute for Development of Local Potentials, is a Slovenian non-profit organization dedicated to sustainable regional development. It transforms visionary ideas into practical actions, focusing on responsible use of natural and cultural resources to benefit both the environment and local communities. ISKRIVA

To be recognized among Europe's leading organizations in sustainable regional development, Iskriva could consider the following strategies:

- Expand Collaborative Networks:** Engaging in partnerships with prominent European institutions and networks can enhance Iskriva's influence and visibility. Collaborations with entities like the European Regional Development Fund (ERDF) or the European Federation of Agencies and Regions for Energy and Environment (FEDARENE) could be beneficial.
- Lead High-Impact Projects:** Initiating and managing large-scale projects that address critical regional development challenges can demonstrate Iskriva's capacity for significant impact. For instance, their involvement in developing the Amazon of Europe responsible tourism destination showcases their commitment to sustainable tourism and local economic growth. ISKRIVA
- Enhance Knowledge Sharing:** Publishing research findings, best practices, and policy recommendations can position Iskriva as a thought leader in sustainable development. Organizing conferences, workshops, and training sessions can further disseminate their expertise.
- Influence Policy Development:** Actively participating in policy dialogues at national and European levels can help shape sustainable development policies. Contributing to consultations and advisory committees can amplify Iskriva's voice in policy-making processes.
- Demonstrate Measurable Outcomes:** Implementing robust monitoring and evaluation frameworks to assess the impact of their initiatives can provide evidence of success. Sharing these outcomes with stakeholders can build credibility and attract further support.

By adopting these approaches, Iskriva can enhance its prominence and be recognized among Europe's top organizations dedicated to sustainable regional development.

# GAIO ZAMIAST SEO

Wyzwanie: napisać opis własnego produktu/usługi, który będzie wysoko wspomniany przez LLMs

- Utrzymuj czas ładowania strony (w Google Search Console) poniżej 500 ms.
- Jak najkrótszy czas renderowania.
- Dostęp do całej głównej zawartości bez żadnych zależności JavaScript.
- Mają dużo treści tekstowej. Podsumuj je na górze lub na dole strony.
- Posiadaj aktualną obecność na odpowiednich stronach internetowych z bazami danych, takich jak Yelp, Crunchbase i IMDB.
- Bądź obecny na najważniejszych stronach moderowanych przez społeczność, takich jak Wikipedia, Reddit i Quora.
- Uzyskanie (pozytywnego) zasięgu w odpowiednich dużych serwisach informacyjnych i medialnych.
- Jeśli możesz, wspomnij o tym w książkach.
- Używanie prostych słów 1- i 2-sylabowych oraz unikanie żargonu.
- Krótkie i rzeczowe zdania.
- Używanie głosu czynnego zamiast biernego.
- Unikaj subiektywnego języka, który mógłby być postrzegany jako stronniczy
- Używaj formatów JSON lub XML do strukturyzowania danych
- ...



# WPLÝW GAI NA KULTURĘ ORGANIZACYJNĄ I INNOWACYJNOŚĆ - CZYM W OGÓLE JEST KREATYWNOŚĆ?

Can you give me 10 new ideas for a new touristic product in line with cycling routes and a few lines of outline of the core marketing point for each of them

- ☺ Sure! Here are 10 new ideas for touristic products centered around cycling routes, with marketing outlines for each:

## 1. Gourmet Cycling Tours

**Marketing Point:** A culinary adventure on two wheels. Ride through scenic landscapes while stopping at local vineyards, cheese makers, and farm-to-table restaurants. Savor regional flavors as part of an unforgettable cycling journey.

## 2. Cycling & Glamping Adventure

**Marketing Point:** Combine the thrill of cycling with luxury glamping. Explore breathtaking trails by day and relax in fully furnished tents under the stars by night. It's the perfect blend of adventure and comfort for nature lovers.

## 3. Historical Route Cycling Experience

**Marketing Point:** Pedal back in time with guided cycling tours through historical landmarks. Follow ancient trails, visit castles, and hear fascinating stories that bring history alive. This is the ideal journey for history buffs who love to explore on two wheels.

## 4. Family-Friendly Cycling Safari

**Marketing Point:** A cycling tour designed specifically for families. Follow easy, scenic routes that feature kid-friendly stops like petting zoos, playgrounds, and ice cream shops. Make lasting memories with a leisurely family cycling adventure.

## 5. Photography Cycling Tour

**Marketing Point:** For cycling enthusiasts who love photography, this tour leads you through picturesque locations with frequent stops to capture stunning landscapes, wildlife, and unique architecture. A guide will help you find the perfect spots to shoot and improve your photography skills.

## 6. Wellness & Yoga Cycling Retreat

**Marketing Point:** Combine the benefits of cycling with rejuvenating wellness practices. Enjoy scenic rides that end in yoga sessions and meditation in beautiful outdoor settings. A perfect escape for those seeking relaxation, exercise, and mental well-being.

## 7. Local Artisan Cycling Trail

**Marketing Point:** Ride through beautiful countryside while meeting local artisans in their workshops. Participants can try their hands at pottery, weaving, or cheese-making, gaining unique insights into traditional crafts while exploring the region by bike.

## 8. Mystery Cycling Adventure

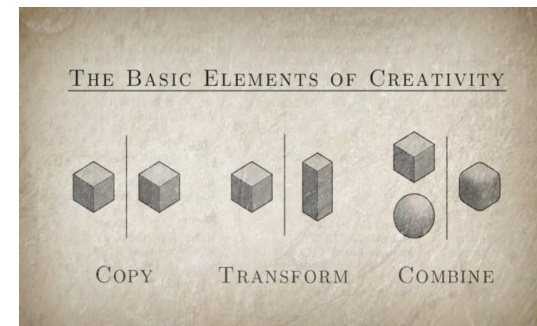

# WYKORZYSTANIE NARZĘDZI GAI W CELU ZWIĘKSZENIA EFEKTYWNOŚCI BIZNESOWEJ

Automatyzacja procesów AI może przejąć rutynowe i powtarzalne zadania, które wymagają dużo czasu i wysiłku: automatycznie rozpoznaje i klasyfikuje dane, weryfikuje dokumenty, przetwarza płatności, odpowiada za pocztę elektroniczną, zarządza kalendarzami, wypełnia formularze, organizuje pliki ... zmniejsza to zapotrzebowanie na pracę ręczną i pozwala skupić się na bardziej kreatywnych i wymagających zadaniach.

Jeśli jednak tekst/komunikat/obraz jest nieistotny pod względem treści:

- zastanów się, czy można je anulować (np. niektóre pola w formularzu) lub zastąpić kliknięciem (np. potwierdzenie udziału w spotkaniu, podziękowanie za odpowiedź);
- jeśli nie przygotuj go z LLM.

Jeśli treść jest kluczowa:

- projekt z LLM
- następnie użyj tego szkicu jako wzoru...
- czego nie pisać

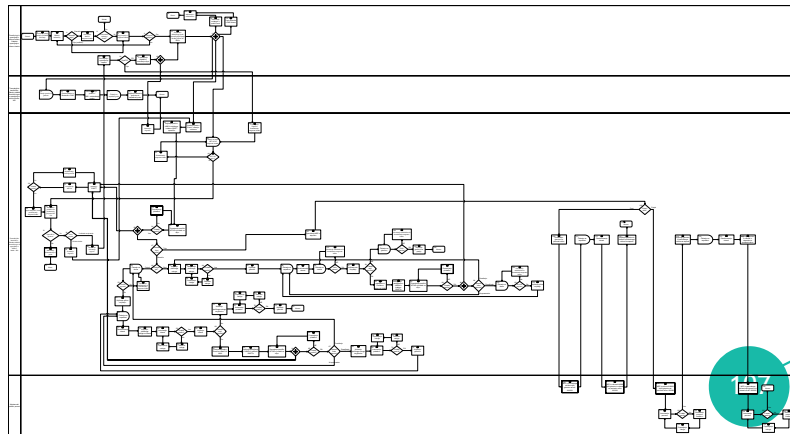

# JAK ZMIENIĆ PROCESY I PROCEDURY?

- Rzeczywiste pola z formularzy rejestracyjnych dla firm ubiegających się o dofinansowanie projektów rozwoju aplikacji mobilnych

## B.8. Brief description of technological risk

B.9. Describe how you see the path from the idea to the product on the market for your project

## C.3. Description of innovation

## C.5. Protection of new intellectual property

## D. MARKET POTENTIAL

## D.1. Description of the market situation

### D.1.1. Target market, segment (application, end users)

D.3. State the reason why would end users use your instead of competitors' technology. Describe the positioning of your product in the target market and how

## E. IMPLEMENTATION METHODOLOGY AND EXPECTED RESULTS OF THE PROJECT

### E.1. Implementation methodology

## H. RISK ASSESSMENT AND NEXT STEPS

### H.1. Risk management

# JAK WYGENEROWAĆ APLIKACJĘ: TYPOWY TEKST

Can you please use future tense. For each activity also estimate the needed funds, time and FTE. Please make it so that the total grant value will be 200,000€

Certainly, let's outline the path from idea to market product using future tense, along with estimated funds, time, and full-time equivalent (FTE) requirements to ensure the total grant value is €200,000:

## Research and Development Phase:

- Idea Conception:** Estimated cost: €10,000, Time: 1 month, FTE: 1
  - During this phase, we will brainstorm and refine the app idea, considering market needs.
- Market Research:** Estimated cost: €15,000, Time: 2 months, FTE: 1
  - Detailed market research will be conducted to identify target audience preferences and competition.
- Feasibility Analysis:** Estimated cost: €20,000, Time: 1.5 months, FTE: 1
  - Comprehensive feasibility analysis will ensure the project's practicality and viability.
- Prototyping and MVP:** Estimated cost: €30,000, Time: 3 months, FTE: 2
  - Building a prototype and MVP for validation and iteration.

## Product Development Phase:

- Technical Development:** Estimated cost: €50,000, Time: 6 months, FTE: 3
  - Full-scale development, coding, design, and testing.
- Iterative Development:** Estimated cost: €20,000, Time: Ongoing, FTE: 1
  - Agile development with continuous updates based on user feedback.
- Quality Assurance:** Estimated cost: €15,000, Time: 2 months, FTE: 1
  - Rigorous testing and quality assurance procedures.

## Market Launch Phase:

- Marketing Strategy:** Estimated cost: €15,000, Time: 2 months, FTE: 1
  - Developing a comprehensive marketing strategy.
- Beta Testing:** Estimated cost: €10,000, Time: 1 month, FTE: 1
  - Conducting beta testing to gather user feedback.
- Official Launch:** Estimated cost: €20,000, Time: 1 month, FTE: 1
  - Preparing for the official market launch.
- Post-Launch Monitoring:** Estimated cost: €10,000, Time: Ongoing, FTE: 0.5
  - Continuous monitoring of user engagement and feedback.
- Scaling and Growth:** Estimated cost: €10,000, Time: Ongoing, FTE: 0.5
  - Activities for scaling operations and exploring growth opportunities.

## Sustainability and Future Development:

- Revenue Generation:** Estimated cost: €10,000, Time: Ongoing, FTE: 0.5
  - Implementing revenue generation strategies.
- Long-Term Vision:** Estimated cost: €10,000, Time: Ongoing, FTE: 0.5
  - Maintaining a long-term vision for the app's future.
- Public Funding Utilization:** Estimated cost: €5,000, Time: Ongoing, FTE: 0.5

Regenerate

Certainly, here's a more detailed description of the "B7.2. Proof of Concept" section for your project, where you're developing an app for automated rent-a-car bookings in Bulgaria, offering free access to users and charging rent-a-car agencies a subscription fee:

## B7.2. Proof of Concept

**Objective:** The Proof of Concept (PoC) phase is a critical step in the project, aimed at substantiating the technical feasibility and market acceptance of the automated rent-a-car booking app tailored for Bulgaria. It's essential to validate that the envisioned concept can be effectively transformed into a working solution.

## Activities and Milestones:

- Technical Feasibility Assessment**
  - In this initial phase, a comprehensive technical feasibility study will be conducted. This study aims to ascertain that the app's core functionalities, including real-time booking and seamless integration with the systems of rent-a-car agencies, are indeed achievable from a technical standpoint. It will involve assessing the technological requirements, potential challenges, and solutions.
- Prototype Development**
  - Once the technical feasibility is established, the project will progress to the development of a functional prototype of the app. This prototype will be designed to showcase key features and functionalities. Users will be able to interact with it, experiencing how the app will operate in practice. This prototype will serve as a tangible representation of the project's vision, allowing for a more effective demonstration of its value to stakeholders.
- User Testing and Feedback Gathering**
  - During the prototype development phase, user testing will be conducted. A select group of users, including potential users and rent-a-car agencies, will be invited to interact with the prototype. This phase will focus on collecting valuable feedback regarding the app's user interface, user experience, and overall functionality. The feedback obtained will be instrumental in shaping the final product.
- Market Acceptance Assessment**
  - In parallel with user testing, an assessment of the app's market acceptance will be carried out. This includes gauging the interest and enthusiasm of potential users and rent-a-car agencies in adopting the app once it's fully developed. It will involve surveys, interviews, and market analysis to determine if there is a genuine demand for the proposed solution.
- Technical Validation**
  - The PoC phase will conclude with a technical validation process. This involves thoroughly evaluating the prototype's technical performance, reliability, and scalability. Any technical issues or limitations identified during this phase will be addressed before moving forward to the full-scale development stage.

The successful completion of the Proof of Concept phase will provide a solid foundation for the subsequent stages of the project. It will ensure that the app's technical feasibility is confirmed, user feedback is incorporated into the development process, and market acceptance is established, thereby minimizing risks and enhancing the project's chances of success as it progresses towards market launch.

I am developing a new app and am applying for public funding. Can you prepare this "Describe how you see the path from the idea to the product on the market for your project. Focus on Research From Idea to Market Product"

Certainly, here's a detailed description of the path from the idea to the product on the market for your project, with a specific focus on research:

## Research and Development Phase:

- Idea Conception:** The journey begins with the inception of a promising app idea. This concept arises from identifying a specific problem or need in the market that the app can address effectively. Extensive brainstorming and market analysis contribute to refining and validating the idea.
- Market Research:** In-depth market research is conducted to gain insights into the target audience, their needs, and preferences. This phase involves competitor analysis, surveys, interviews, and data collection to understand market trends and potential competitors.
- Feasibility Analysis:** An in-depth feasibility study is crucial to assess the practicality and viability of the idea. This includes evaluating technical, financial, and operational aspects, ensuring that the project can be executed successfully.
- Prototyping and MVP:** Building a prototype or minimum viable product (MVP) is a pivotal step. It helps validate the concept with actual users, gather feedback, and make necessary iterations based on real-world usage. This phase minimizes risks and refines the product's core features.

## Product Development Phase:

- Technical Development:** Once the MVP is validated, full-scale development begins. This phase encompasses coding, designing, and testing the app. Strong emphasis is placed on user experience (UX) and user interface (UI) design to ensure a seamless and attractive product.
- Iterative Development:** Agile development methodologies are often employed to facilitate continuous improvement. The development team iteratively releases updates and features based on user feedback and evolving market trends.
- Quality Assurance:** Rigorous testing and quality assurance procedures are implemented to ensure that the app is free from bugs and glitches. This phase is essential for delivering a reliable product.

## Market Launch Phase:

- Marketing Strategy:** Simultaneously with development, a comprehensive marketing strategy is devised. This includes branding, digital marketing, social media campaigns, and PR efforts to create awareness and anticipation in the market.
- Beta Testing:** Before the official launch, a beta testing phase is initiated, allowing a select group of users to access and provide feedback on the nearly finalized product. This identifies any last-minute issues and improvements.

Regenerate

Overall objectives of the mobility:	
1. <b>Academic and Professional Development:</b>	<ul style="list-style-type: none"> <li>To acquire advanced knowledge and skills in electronic business through exposure to a different academic environment.</li> <li>To engage in collaborative learning opportunities that are unique to the host institution.</li> <li>To enhance my professional qualifications</li> </ul>
2. <b>Cultural Exchange and Personal Growth:</b>	<ul style="list-style-type: none"> <li>To immerse myself in a new cultural setting, understanding and appreciating the diversity and richness of German culture.</li> <li>To develop a more global perspective and adaptability by teaching in a foreign country.</li> <li>To improve language skills and intercultural communication abilities through daily interaction.</li> </ul>
3. <b>Networking and Relationship Building:</b>	<ul style="list-style-type: none"> <li>To establish lasting connections with peers, faculty, and professionals from Germany, building an international network.</li> <li>To participate in cross-cultural collaborations that may lead to future international projects or partnerships.</li> </ul>
4. <b>Contribution to Home and Host Communities:</b>	<ul style="list-style-type: none"> <li>To share my own culture and perspectives with the host community, promoting mutual understanding and exchange.</li> <li>Upon returning, to contribute to my home institution and community with the new insights, skills, and knowledge, enhancing its international dimension and understanding.</li> </ul>

## Added value of the mobility (in the context of the modernisation and internationalisation strategies of the institutions involved):

### Enhancing Institutional International Profiles:

My participation will contribute to the international diversity of both the host and home institutions, aligning with their goals of creating a more globally representative student body.

By sharing experiences and insights from the mobility program, I will help in promoting the international standing of both institutions in academic and professional networks.

### Academic Exchange and Collaboration:

The mobility program will foster academic exchange, bringing new perspectives and

# NAJPIERW ANALIZUJ, POTEM ZMIENIAJ

- Uwaga: poważne zmiany w procesie wymagają dokładnej analizy procesów i tego, co to konkretnie oznacza dla użytkownika.
- Zadaj sobie pytanie: czego potrzebuję? Następnie: co GAI może zrobić





# A CO Z WŁASNOŚCIĄ?

Ale co, jeśli praca jest generowana przez sztuczną inteligencję? Zgodnie z amerykańskim urzędem ds. praw autorskich, prawo autorskie chroni jedynie dzieła stworzone przez człowieka, a nie małpę, słonia czy model AI. Jeśli autorem utworu nie jest człowiek, Urząd Praw Autorskich nie rejestruje praw autorskich (i nie można pozwać kogoś, jeśli nie można zarejestrować swoich praw autorskich). W oczach Urzędu ds. Praw Autorskich publiczność może swobodnie powielać, publikować lub sprzedawać swoje arcydzieło wygenerowane przez DALL-E 2, bez żadnych zobowiązań.

Kongres może zmienić prawo lub sądy mogą uznać prawa autorskie do prac generowanych przez sztuczną inteligencję, pomimo tego, co uważa Urząd ds. To niewątpliwie wyjaśniłoby sprawę. Ale w obecnej sytuacji nie planuj jeszcze zbijania fortuny na sprzedaży zdjęć z DALL-E 2.

Nawet gdyby można było posiadać prawa autorskie do pracy wygenerowanej przez SI, istnieje druga kwestia prawna. Aby korzystać z DALL-E 2, musisz zaakceptować Warunki użytkowania OpenAI. Zgodnie z tymi warunkami, OpenAI jest właścicielem obrazów stworzonych przez użytkownika (które Warunki użytkowania nazywają "generacjami"). OpenAI łaskawie przyznaje ci prawo do sprzedaży twoich obrazów DALL-E 2 (zakładając, że możesz w jakiś sposób przekonać kogoś, by zapłacił ci za obraz, który może skopiować za darmo).

To samo miałyby zastosowanie do prawa autorskiego UE, gdzie prawo autorskie istnieje do każdego oryginalnego utworu, a utwór jest oryginalny, jeśli jest dziełem intelektualnym

<https://www.technollama.co.uk/dall-e-goes-commercial-but-what-about-copyright>

# A CO Z WŁASNOŚCIĄ?

## Can I sell images I create with DALL·E?

Commercial use of DALL·E

Updated over a week ago

Subject to the [Content Policy](#) and [Terms](#), you own the images you create with DALL·E, including the right to reprint, sell, and merchandise – regardless of whether an image was generated through a free or paid credit.

Pierwszą kwestią jest to, czy ktokolwiek może faktycznie "posiadać" obraz wygenerowany przez sztuczną inteligencję. Przynajmniej w Stanach Zjednoczonych odpowiedź nie jest jasna. Ale wbrew pozorom, to prawdopodobnie nie ty.

Prawa autorskie są formą własności intelektualnej chronionej przez prawo federalne. Posiadanie praw autorskich daje wyłączne prawo do powielania, publikowania lub sprzedaży oryginalnego dzieła autorskiego, takiego jak książka, obraz lub piosenka. Zgodnie z obowiązującym prawem autorskim, artyści korzystający z tradycyjnych mediów, takich jak farba, pióro czy papier, domyślnie posiadają prawa autorskie do swoich prac.

Ale co, jeśli praca jest generowana przez sztuczną inteligencję? Zgodnie z amerykańskim urzędem ds. praw autorskich, prawo autorskie chroni jedynie dzieła stworzone przez człowieka, a nie małpę, słonia czy model AI. Jeśli autorem utworu nie jest człowiek, Urząd Praw Autorskich nie rejestruje praw autorskich (i nie można pozwać kogoś, jeśli nie można zarejestrować swoich praw autorskich). W oczach Urzędu ds. Praw Autorskich publiczność może swobodnie powielać, publikować lub sprzedawać swoje arcydzieło wygenerowane przez DALL-E 2, bez żadnych zobowiązań.

Kongres może zmienić prawo lub sądy mogą uznać prawa autorskie do prac generowanych przez sztuczną inteligencję, pomimo tego, co uważa Urząd ds. To niewątpliwie wyjaśniłoby sprawę. Ale w obecnej sytuacji nie planuj jeszcze zbijania fortuny na sprzedaży zdjęć z DALL-E 2.

Nawet gdyby można było posiadać prawa autorskie do pracy wygenerowanej przez SI, istnieje druga kwestia prawna. Aby korzystać z DALL-E 2, musisz zaakceptować Warunki użytkowania OpenAI. Zgodnie z tymi warunkami, OpenAI faskawie przyznaje ci prawo do sprzedaży twoich obrazów DALL-E 2 (zakładając, że możesz w jakiś sposób przekonać kogoś, by zapłacił ci za obraz, który może skopiować za darmo).

<https://www.theverge.com/2023/8/19/23838458/ai-generated-art-no-copyright-district-court>

# A CO Z BEZPIECZEŃSTWEM?

- ChatGPT (jak również inni) mogą udostępniać dowolne informacje (nawet "nieumyślnie" lub z nieznanymi powodów)
- Nie udostępniaj poufnych informacji, np. nazw użytkowników i haseł
- Wpisy użytkowników są przechowywane "gdzieś w chmurze"
- Polityka bezpieczeństwa jest ważna.



<https://hbr.org/2024/05/4-types-of-gen-ai-risk-and-how-to-mitigate-them>

Źródło: <https://arstechnica.com/security/2024/01/ars-reader-reports-chatgpt-is-sending-him-conversations-from-unrelated-ai-users/>

# A CO Z BEZPIECZEŃSTWEM?

## Samsung Bans Staff's AI Use After Spotting ChatGPT Data Leak

- Employees accidentally leaked sensitive data via ChatGPT
- Company preparing own internal artificial intelligence tools

### NWO publishes preliminary guidelines for the use of AI

16 January 2024

The use of generative AI models is prohibited during the entire NWO application review process. The review of research proposals is subject to confidentiality. Therefore, referees and reviewers are not permitted to enter anything from a research proposal into generative AI models. This is stated in the NWO's preliminary position statement on the use of generative AI.



### What data of ChatGPT was leaked?

The data that was leaked from ChatGPT due to a bug in the AI's source code included sensitive user data.

- Chat Histories:** A bug in ChatGPT's source code resulted in a breach of sensitive data, where unauthorized actors were able to view users' chat history due to a vulnerability in the Redis memory database used by OpenAI.
- Users' Personal and Payment Information:** The incident also exposed personal and payment data of approximately 1.2% of active ChatGPT Plus subscribers on a specific date (March 20th). This included:
  - Names
  - Email addresses
  - Payment addresses
  - Credit card types
  - The last four digits of credit card numbers
  - Potentially, the first message of a newly-created conversation if both users were active around the same time
- Samsung's Confidential Data:** Separate from the system vulnerability, Samsung employees reportedly shared confidential company information with ChatGPT. This included:
  - Source code from a faulty semiconductor database
  - Confidential code for a defective equipment issue
  - An entire meeting transcript for the chatbot to create meeting minutes

Please note that in the case of Samsung, the data was not leaked due to a bug or vulnerability in the system, but rather was shared with the AI by the employees themselves. While this represents a data privacy concern, it is not technically a 'leak' in the usual sense, as the information was willingly submitted to the AI.

### Źródła

- <https://www.bloomberg.com/news/articles/2023-05-02/samsung-bans-chatgpt-and-other-generative-ai-use-by-staff-after-leak>  
<https://www.marketsandmarkets.com/industry-news/Generative-AI-Breach-Openai-Takes-Action-Bug-Patched>  
<https://www.nwo.nl/en/news/nwo-publishes-preliminary-guidelines-for-the-use-of-ai>

The screenshot displays the Jenni AI writing assistant interface. The main document content is as follows:

## An analysis of the benefits and drawbacks of the use of low code development platforms in public administration

Low code development platforms have emerged as a promising solution for public administration in the efficient and cost-effective development of software applications (Sahay et al., 2020)(Alsaadi et al., 2021). **These platforms offer several benefits such as:**

- Increased speed of development:** Low code development platforms allow for the rapid creation and deployment of applications through visual, drag-and-drop interfaces and pre-built components (Shanichis et al., 2019)(Software, 2022) - Lower development costs: By reducing the need for extensive coding and programming skills, low code platforms enable organizations to streamline their development processes and save on hiring specialized developers (Sahay et al., 2020) - Improved collaboration: Low code platforms often include features that facilitate collaboration among team members, allowing for faster feedback and iteration during the development process (Boulton, 2020)

However, there are also some drawbacks associated with the use of low code development platforms in public administration (Sahay et al., 2020)[These include - Lack of customization: Low code platforms may have limitations in terms of customization compared to traditional coding methods.

At the bottom of the interface, there are controls for AI Commands, a 'References' section with a 'View references' link, and a status bar showing '149 words'.



## The LAG-3 inhibitory receptor expression

- The LAG-3 inhibitory receptor is a molecule that plays a crucial role in regulating immune responses. Through its interaction with MHC class II molecules, it inhibits the proliferation of T cells. This inhibitory effect helps to prevent autoimmunity.

All Discover Library Relevance

**W** The CD4-related molecule, LAG-3 (CD223), regulates the expansion of activated T cells  
 Greg J. Workman, Dario A.A. Vignali  
 Wiley-Blackwell, 2003

This motif is conserved between murine and human LAG-3, and has not been previously described, suggesting that it may recruit a unique molecule. The LAG-3 cytop... See more

+ Add citation View in new tab

**L** Lag-3, Tim-3, and TIGIT: Co-inhibitory Receptors with Specialized Functions in Immune Regulation  
 Ana C. Anderson, Nicole Joller, Vijay K. Kuchroo  
 Cell Press, 2016

Thus, in both chronic infections and cancer, Lag-3 and PD-1 signaling functionally cooperate to dampen T cell responses (Figure 3). As mentioned above, Lag-3 is... See more

+ Add citation View in new tab

⌂ Add custom citation

Search sources...

- Smallholder Agricultural Finance in Nigeria: Literature Review on The Research Gap  
 Fadeyi  
 2018  
 + Cite View
- Implications of endophyte-plant crosstalk in light of quorum responses for plant biotechnology  
 Kusari, Kusari, Spilleiter, Kayser  
 Springer Science+Business Media, 2015  
 + Cite View Upload PDF
- Introduction to virology  
 Kudesia, Wreghitt  
 Cambridge University Press eBooks, 2009  
 + Cite View
- Direct and indirect influences of virus-insect vector-plant interactions on non-circulative, semi-persistent virus transmission.  
 Zhou, Drucker, Ng  
 2018  
 + Cite View
- Risks of Banking Services' Digitalization: The Practice of Diversification and...

# SCISPACE - TWORZENIE PREZENTACJI I FILMÓW WIDEO NA TEMAT SWOJEGO WKŁADU

SCISPACE

Get insights from top papers directly

**Get more citations with AI-generated video abstracts and presentations**

Convert your scientific PDFs into video abstracts and presentations, disseminate them to a massive online audience, and **increase your citation count by 20%**.

**Upload PDF — it's free**



Loved by 1 million+ researchers from



Video Slides

Your slides are ready

**DIGITAL TRANSFORMATION -THE HYPE AND CONCEPTUAL CHANGES**

The paper proposes that the term 'digital transformation' is over-hyped and used for rebranding, but explores underlying motives and conceptual changes.

**Table of Contents**

- THE POPULARITY OF DIGITAL TRANSFORMATION
- CONCEPTUAL CHANGES AND THEIR IMPLICATIONS
- DISCUSSION
- CONCLUSION

**THE POPULARITY OF DIGITAL TRANSFORMATION**

- Surge in published papers on DT from 7 in 2013 to 418 in 2018.

**Speaker notes**

Speaker notes not available. Add a custom note by clicking Edit

**Speaker notes**

Speaker notes not available. Add a custom note by clicking Edit

**Speaker notes**

The exponential growth in published papers on DT signifies its increasing importance and relevance. Various definitions of DT highlight its role in changing business models and enhancing efficiency. Acknowledgment from Gartner solidifies DT's position as a crucial factor for business success. DT serves as a

Wideo: <https://typeset.io/videos/digital-transformation-the-hype-and-conceptual-changes-p-zjf0vfijj4>

# UNRIDDLE.AI

The screenshot displays the UNRIDDLE.AI interface. On the left is a sidebar with a user profile 'Luka Tomat' and navigation options: Home, Search, Graph, and a list of documents including 'Ethics of AI: A Systematic ...', 'Ethics in AI', 'Untitled' (selected), '190611668v1', 'The Ethics of AI Ethics...', and 'The Mechanisms of N...'. Below the sidebar is a 'PLAN USAGE' section showing 'Generations/month' at 4/15 and 'Imports/month' at 3/5, with a 'Get unlimited' button. At the bottom of the sidebar are 'Invite and earn', 'Feedback', and 'Support' options.

The main area shows a document titled 'Untitled' with tabs for '190611668v...', 'The Mechan...', and 'The Ethics...'. The document content is 'Artificial Intelligence: the global landscape of ethics guidelines' by Anna Jobin, Marco Smeets, and Eddy Vanessa. A 'Chat' window is open over the document, displaying a message: 'as, private companies, research institutions as well as public sector organizations have issued principles and guidelines for ethical AI, yet there is debate about both what constitutes "ethical AI" and which ethical requirements, technical standards and best practices are needed for its realization. To investigate whether a global agreement on these questions is emerging, we mapped and analyzed the current corpus of principles and guidelines on ethical AI. Our results reveal a global convergence emerging around five ethical principles (transparency, justice and fairness, non-maleficence, responsibility and privacy), with substantive divergence in relation to how these principles are interpreted, why they are deemed important, what issues, domains or actors they pertain to, and how they should be implemented. Our findings highlight the importance of integrating guideline-development efforts with substantive ethical analysis and adequate implementation strategies.'

On the right side, there is a 'Team Private' section with two entries: 'LUKA TOMAT' (write a short literature review based on papers. Provide reference) and 'UNRIDDLE' (This literature review examines ethical guidelines for artificial intelligence (AI) development and deployment. Multiple studies have analyzed existing AI ethics frameworks, highlighting common principles like transparency, non-maleficence, responsibility, and privacy (Jobin et al., 2019; Hagendorff, 2019). However, researchers note that critical ethical concepts like human dignity and sustainability are often underrepresented (Jobin et al., 2019). There is a need to move beyond principle formulation to practical implementation strategies (Jobin et al., 2019; Hagendorff, 2019). Some proposed approaches include establishing oversight mechanisms, industry standards, and interdisciplinary collaboration (Jobin et al., 2019). Notably, many guidelines omit discussion of artificial general intelligence risks, possibly due to their speculative nature (Hagendorff, 2019). Overall, the literature emphasizes balancing global harmonization with respect for cultural diversity in developing ethical AI frameworks (Jobin et al., 2019).). Below this is a text input field 'Ask the group a question...' and a status bar showing 'Claude-3.5-Sonnet' and '120 words'.

# CHATGPT ROZSZERZENIA CHROME

- <https://platform.openai.com/playground>
- Pasek narzędzi Ultimate GPT
- ChatGPT Folders & GPT-3.5/4 AI Online Copilot
- Podsumowanie i czat
- Podsumowanie YouTube z udziałem ChatGPT i Claude'a
- <https://openai.com/blog/chatgpt-plugins>
- <https://beebom.com/best-chatgpt-chrome-extensions/>

# 120 HARPA AI | AGENT AUTOMATYZACJI Z CLAUDE I GPT

- Harp AI: instalacja w przeglądarce Chrome
- Na wybranych stronach naciśnij ALT + A
- / żądane wyszukiwanie
- ... Tekst strony
- Dokładna analiza SEO
- Nawiasem mówiąc, Harpa zna całą masę rzeczy:
- Podsumowanie wykładów na Youtube
- Odpowiadanie na wiadomości e-mail
- Tłumaczenie
- Poprawa tekstów (gramatyka...)
- Tworzenie tekstów
- ..

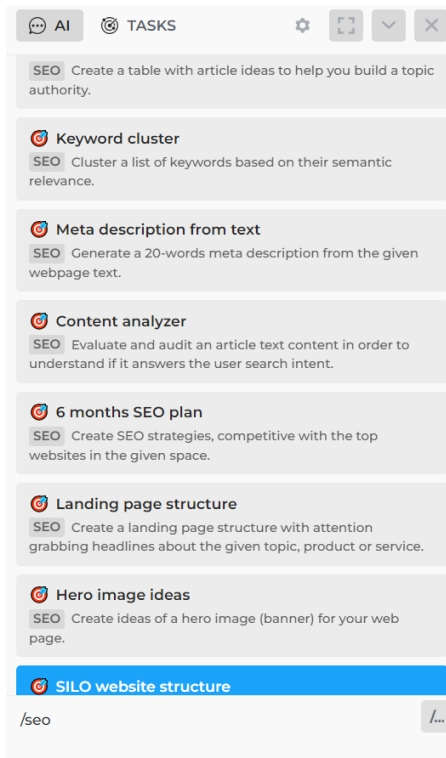



## GPTs

Discover and create custom versions of ChatGPT that combine instructions, extra knowledge, and any combination of skills.

[Top Picks](#) | [Writing](#) | [Productivity](#) | [Research & Analysis](#) | [Education](#) | [Lifestyle](#) | [DALL·E](#) | [Programming](#)

### Featured

Curated top picks from this week



**Tutor Me**

Your personal AI tutor by Khan Academy! I'm Khamingo. Like + here to help you with math, science, an...

By khanaacademyorg



**Whimsical Diagrams**

Explains and visualizes concepts with flowcharts, mindmaps and sequence diagrams.

By whimsical.com



**Code Copilot**

Code Smarter, Build Faster—With the Expertise of a 10x Programmer by Your Side.

By githubcopilot









**DeepGame**

Play any story as a character. You decide what to do next.

By Ulite Labs

### Trending

Most popular GPTs by our community

- |   |   |
|---|---|
| <p>1  <b>Image generator</b><br/>A GPT specialised in generating and refining images with a mix of professional and friendly tone. Image generator</p> <p style="font-size: 0.7em; color: #ccc;">By NAF J ALDTAB</p>             | <p>2  <b>Write For Me</b><br/>Write tailored, engaging content with a focus on quality, relevance and precise word count.</p> <p style="font-size: 0.7em; color: #ccc;">By puzzle.today</p>                                |
| <p>3  <b>Scholar GPT</b><br/>Enhance research with 200M+ resources and built-in critical reading skills. Access Google Scholar, PubMed, JSTOR, Arxiv, an...</p> <p style="font-size: 0.7em; color: #ccc;">By awwsommogpts.ai</p> | <p>4  <b>Consensus</b><br/>Ask the research, chat directly with the world's scientific literature. Search references, get simple explanations, write...</p> <p style="font-size: 0.7em; color: #ccc;">By consensus.app</p> |
| <p>5  <b>Canva</b><br/>Effortlessly design anything: presentations, logos, social media posts and more.</p>  | <p>6  <b>Logo Creator</b><br/>Use me to generate professional logo designs and app icons!</p>  |



## Browser Pro

By sider.ai

Top browser expert! Provide 3X accurate responses. Read any links: PDFs, videos, etc. Create 10+ types of files, like mind maps & spreadsheets, from search-derived contents.

★ 4.1

Ratings (1K+)

#8

in Productivity (Global)

50K+

Conversations

**Conversation Starters**

Search for latest AI research outcomes.

Read this link and summarize the key points.

🗨️ **Start Chat**

# GPT: ANALITYK DANYCH

- **Unit Cost:** The cost per unit.
- **Total:** The total sales amount.

Here is a preview of the first few rows:

OrderDate	Region	Rep	Item	Units	Unit Cost	Total
2021-01-06	East	Jones	Pencil	95	1.99	189.05
2021-01-23	Central	Kivell	Binder	50	19.99	999.50
2021-02-09	Central	Jardine	Pencil	36	4.99	179.64
2021-02-26	Central	Gill	Pen	27	19.99	539.73
2021-03-15	West	Sorvino	Pencil	56	2.99	167.44

The "Sheet1" sheet is empty with no data.

Please let me know how you would like to proceed with the data analysis or any specific operations you would like to perform on this dataset. (-)



remove the column "Region" from the file

4 Analyzed

```
python
Always show details
Copy code

# Remove the "Region" column from the SalesOrders dataframe
sales_orders_df = sales_orders_df.drop(columns=['Region'])

# Save the modified dataframe back to the Excel file, replacing the existing data
with pd.ExcelWriter(file_path, engine='xlsxwriter') as writer:
    sales_orders_df.to_excel(writer, sheet_name='SalesOrders', index=False)
    sheet1_df.to_excel(writer, sheet_name='Sheet1', index=False)

# Confirming the changes by loading the data again
modified_sales_orders_df = pd.read_excel(file_path, sheet_name='SalesOrders')
modified_sales_orders_df.head()

Result
OrderDate  Rep  Item  Units  Unit Cost  Total
0 2021-01-06  Jones  Pencil  95      1.99    189.05
1 2021-01-23  Kivell  Binder  50     19.99   999.50
2 2021-02-09  Jardine  Pencil  36      4.99   179.64
3 2021-02-26  Gill    Pen     27     19.99   539.73
4 2021-03-15  Sorvino  Pencil  56      2.99   167.44
```

The "Region" column has been successfully removed from the "SalesOrders" sheet in the Excel file. Here is a preview of the modified data:

OrderDate	Rep	Item	Units	Unit Cost	Total
-----------	-----	------	-------	-----------	-------

Message Data Analyst

5 Analyzed

```
python
Always show details
Copy code

import matplotlib.pyplot as plt

# Summarize the total units sold for each item
item_units_sold = sales_orders_df.groupby('Item')['Units'].sum().reset_index()

# Create a bar chart
plt.figure(figsize=(10, 6))
plt.bar(item_units_sold['Item'], item_units_sold['Units'], color='blue')
plt.xlabel('Item')
plt.ylabel('Units Sold')
plt.title('Total Units Sold by Item')
plt.xticks(rotation=45)
plt.grid(axis='y')

# Display the chart
plt.show()

STDOUT/STDERR
Matplotlib is building the font cache; this may take a moment.
```

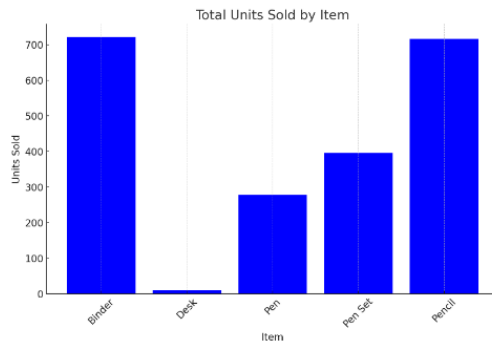

Here is the bar chart showing the total units sold for each item. If you need any further analysis or another type of chart, please let me know! (-)



# WŁASNE GPT

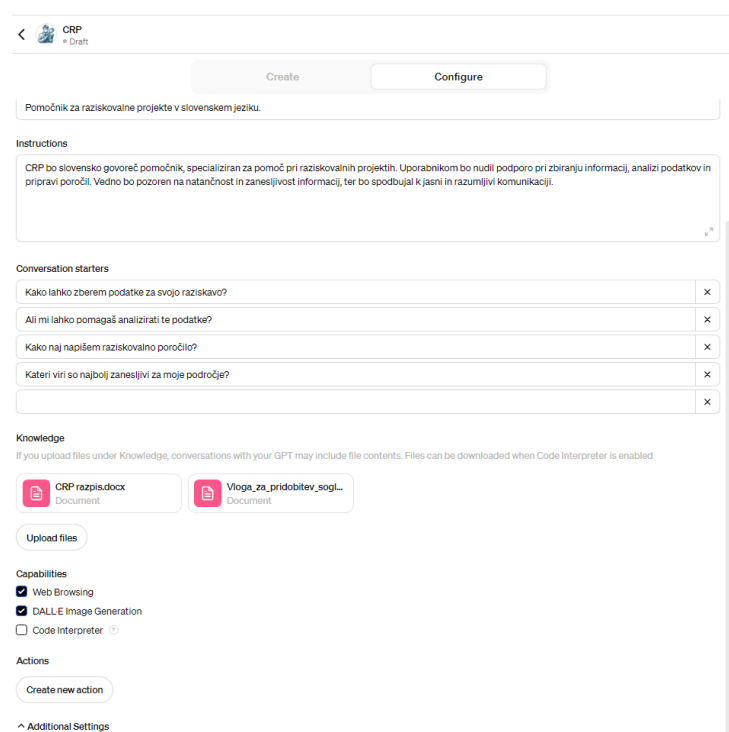
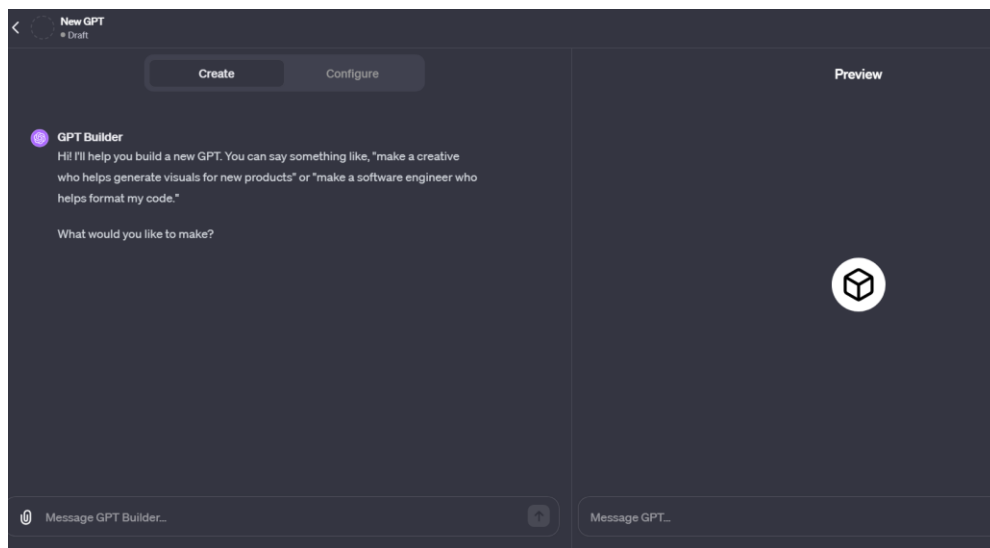

# GEMINI

L What do you know about cycling trails along Danube river? 

Show drafts 



◆ The Danube Cycle Path is one of the most popular and scenic cycling routes in Europe. It stretches for approximately 1,200 kilometers (746 miles) from Donaueschingen in Germany to Budapest, Hungary. This route is part of EuroVelo 6, a trans-European cycling route. 



Danube Cycle Path

The Danube Cycle Path is known for its well-maintained paths, stunning landscapes, and rich cultural heritage. It winds its way through various countries, including Germany, Austria, Slovakia, and Hungary, offering diverse experiences along the way.



Here are some highlights of the Danube Cycle Path:

- **Germany:** The route begins in the Black Forest region, passing through charming towns and picturesque landscapes.



# MS COPILOT

The screenshot displays the Microsoft Copilot interface. At the top right, there is a "New chat" button, a shield icon, a three-dot menu, and a window icon. The main heading is "Copilot" with the tagline "Your everyday AI companion". Below this, there are six prompt cards arranged in a 2x3 grid:

- Find the right questions**: Suggest common questions that can be asked to get a retrospective started with my colleagues
- Stand out on socials**: What are some tips for writing a great LinkedIn post?
- Interview warning signs**: What are some red flags to watch out for during an interview?
- Code a binary search in Python**: Write a Python script to perform binary search
- Create a pop art image**: Create a pop art image of a woman wearing sunglasses and a beret
- Show me the result**: Execute and explain this code...

At the bottom right, there is a "View prompts" link. At the bottom left, there is a text input field with the placeholder "Ask me anything..." and a character count "0 / 8000". To the right of the input field are edit and send icons.



# TŁUMACZENIE NA RÓŻNE JĘZYKI

■ <https://rask.ai>

+  
Upload video



Tell us about yourself and  
get 1 minute for free 🎁

Start Survey

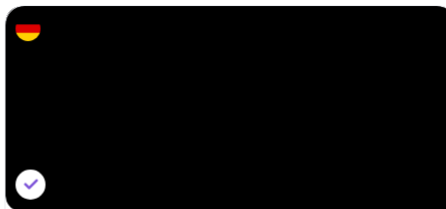

1\_uvod1 (1)  
01.11.2023

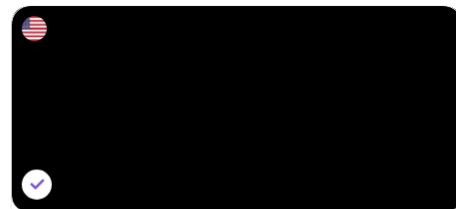

1\_uvod1  
01.11.2023

Slovenian	German (DE)
<p>Speaker 2 v 00:00:06,083 — 00:00:07,005 Clone -f</p> <p>Popozdravljajte,</p> <p>Speaker 2 v 00:00:07,482 — 00:00:19,991 Clone -f</p> <p>zakaj je koristna vzpostavitev lastništva in skrbništva poslovnih procesov? Kdo so lastniki in skrbniki, trkačne so njihove naloge. Kaj je treba paziti pri implementaciji lastništva in skrbništva? Potem več.</p> <p>Speaker 1 v 00:00:19,991 — 00:00:20,435 Clone -f</p> <p>doleva.</p>	<p>Hallo,</p> <p>Warum ist es sinnvoll, die Verantwortung für die Geschäftsprozesse zu übernehmen und sie zu verwalten? Wer sind die Eigentümer und Verwalter, was sind ihre Aufgaben? Worauf sollte bei der Einführung von Eigentümerschaft und Verwahrung geachtet werden? Dann mehr.</p> <p>Unten.</p>

Original Translated Lip-sync

00:00:22,714 / 00:00:27,536

Lip-sync check beta Download

Rate the result

Voice Synthesis powered by ElevenLabs

Speakers voice Reduce Video

# TWORZENIE TREŚCI WIDEO

- <https://runwayml.com/>
- <https://www.synthesia.io/>
- <https://www.heygen.com/>
- <https://www.invideo.io>

# TWÓRCY MUZYKI

- <https://www.media.io/lab/ai-music/>
- <https://soundraw.io/>
- <https://www.junia.ai/tools/music-generator>
- <https://mubert.com/>
- ..
- <https://www.aimi.fm/listen> ( neverending AI music radio:)

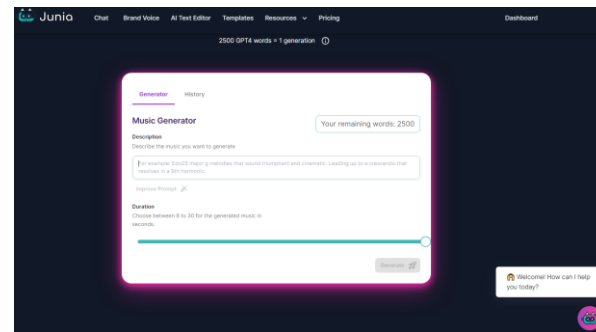
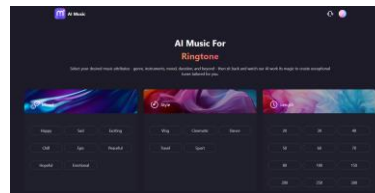

# RYSOWANIE OBRAZKÓW

- <https://www.junia.ai/dashboard/ai-image>
- <https://www.genecraft.com>
- <https://www.freepik.com/ai/image-generator>
- <https://www.canva.com/ai-image-generator/>
- Kreator obrazów Bing
- <https://neural.love/> (wyszukiwarka obrazów gen)
- <https://Leonardo.ai>
- ..



# EDYCJA ZDJĘĆ

- <https://www.photoroom.com>
- <http://removal.ai>
- <https://goart.fotor.com/>



# EDYCJA ZDJĘĆ



 PhotoRoom

 Create

 Batch

Your Content

 Designs

 Templates

## Start from a Photo

Drag and drop your image anywhere on this page

OR

 + Select a photo

### Tools



Remove  
Background



Retouch



Instant  
Backgrounds



Instant Shadows



Resize



# EDYCJA ZDJĘĆ

■ <https://www.photoroom.com>



The screenshot displays the Photoroom web application interface. On the left, a sidebar contains navigation options: Templates, Add text, Insert, Background (highlighted with a red circle), Resize, Instant Backgrounds, and Instant Shadows. The main area is titled 'Background' and features a search bar with the placeholder text 'Drop a file or select an image' (circled in red). Below the search bar, there are several texture categories: Wood, Marble, Concrete, Bokeh, Paper, Wall, Pastel, and Colors (White and Black). The central workspace shows a white background with the image of the person climbing a rope. On the right, there are controls for 'Object' and 'Background' (both with checkboxes), and a 'Download' button at the top right.

# PLANOWANIE AI

- <https://reclaim.ai/>

Step 1 of 5

## Your calendar is connected

This is the main calendar that Reclaim will change this later.

Reclaim works best with you

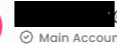
✓   Main Account

Connect a different calendar

About Reclaim

Step 2 of 5

## What is your role?

We'll use this info to customize your calendar.

Senior Leadership

Manager

Student

Step 3 of 5

## Set up some habits

Habits are a smarter, more flexible way to get time for your routines. You can always tweak your preferences or add more Habits later.

<input checked="" type="checkbox"/>	<input checked="" type="checkbox"/>	<input checked="" type="checkbox"/>
<b>Lunch</b> 30 mins - 1 hr Every day, Mon - Fri	<b>Morning Catch Up</b> 10 mins - 30 mins Every day, Mon - Fri	<b>Afternoon Catch Up</b> 20 mins Every day, Mon - Fri
<input checked="" type="checkbox"/>	<input checked="" type="checkbox"/>	<input type="checkbox"/>
<b>Weekly Status Report</b> 30 mins - 1 hr Weekly, Thu - Fri	<b>Monthly Metrics Review</b> 1 hr - 2 hrs Monthly, Mon - Fri	<b>Review Procurement Requests</b> 1 hr - 2 hrs Weekly, Thu - Fri
<input type="checkbox"/>	<input type="checkbox"/>	<input type="checkbox"/>
<b>Review Supplier Agreements</b> 1 hr - 2 hrs Weekly, Mon - Fri	<b>Update Internal Policies</b> 1 hr - 2 hrs Weekly, Mon - Fri	<b>Analyze Technology Usage</b> 1 hr - 2 hrs Monthly, Mon - Fri
<input type="checkbox"/>	<input type="checkbox"/>	
<b>Review Team Workflows</b> 1 hr - 2 hrs Monthly, Mon - Fri	<b>Update Operational Procedures</b> 2 hrs - 4 hrs Monthly, Mon - Fri	

Step 4 of 5

## Sync your personal calendar

Automatically block personal events on your work calendar to prevent over-bookings. You can change settings or add more calendars later.

 **Source Calendar**  
This is the calendar Reclaim will sync events from.

Select calendar ▾

 @gmail.com

Primary ▾

Reset

# BEZPOŚREDNIE TRANSKRYPCJE

- <https://otter.ai/> (obecnie 8 języków, darmowy do 300 minut, łatwy w użyciu)

The screenshot displays the Otter.ai web interface. On the left is a sidebar with navigation options: Home, My Conversations (circled in red), All Conversations, Apps, and More. Below these are sections for CHANNELS, DIRECT MESSAGES, and FOLDERS. At the bottom of the sidebar, it says 'Basic (Free)'. The main area is titled 'Note' and shows a transcription from Friday, Nov 24, 2023, at 10:29 PM. It includes 'SUMMARY KEYWORDS' (business intelligence, decision makers, business processes, methodologies, executives, fundamentals, data, planners, combination, competitive, storage, improving, analysis, evaluation, interesting) and 'SPEAKERS' (Speaker 1). The transcription text begins with 'Hello. Business intelligence is defined as a combination of data gathering data storage, knowledge management and analysis as a result of for evaluation of complex organisational and competitive information to the executives, planners and decision makers with the fundamentals of improving the quality of the decisions and business processes. Oh really? I didn't know that. Very interesting. Yes, that is true. My Lady. Would you like to talk about something else as well? Yes. I was wondering if you could tell me something about business intelligence methodologies and tools. Yes, of course, no problems.' On the right, a 'Chat' panel is visible, showing a 'Summary' (circled in red) that states: 'The transcript was about business intelligence. It defined business intelligence as a combination of data gathering, data storage, knowledge management and analysis to help executives, planners and decision makers improve the quality of their decisions and business processes. The speaker then asked if I could tell them something about business intelligence methodologies and tools.' The chat panel also shows a message from 'Luka Tomat' asking 'What was it about?' (circled in red).

# NOTATKI ZE SPOTKANIA

- <https://fireflies.ai> (obecnie niemiecki, holenderski, francuski, hiszpański, portugalski i włoski)
- Rozszerzenie Chrome : Fireflies: Podsumowywanie spotkań, artykułów, dokumentów

The screenshot shows the Fireflies.ai website homepage. At the top, there is a navigation bar with the logo 'fireflies.ai' and menu items: 'Product', 'Use case', 'Integration', 'Resources', and 'Pricing'. A 'Try now' button is also visible. On the right side of the navigation bar, there is an 'Access my Dashboard' button. The main content area features the headline 'Automate your meeting notes' and a sub-headline 'Fireflies.ai helps your team transcribe, summarize, search, and analyze voice conversations.' Below this, there are two buttons: 'Get started for free' and 'Request demo'. A video player is embedded on the right, showing a woman smiling. A chat bubble from 'Janice Anderson' is overlaid on the video, stating: 'I'll send out the meeting notes after our call. We can sync up again next Friday.' At the bottom of the page, there is a 'Your privacy' section with a 'Preference' button and an 'Accept all cookies' button.

# TRANSKRYPCJA

- Audiopen
- Kakadu
- Write by Voice (angielski)
- Transkrybent (Slo)
- Sonix.ai (eng)
- Word 365
- Zespoły
- Google Meet
- ..

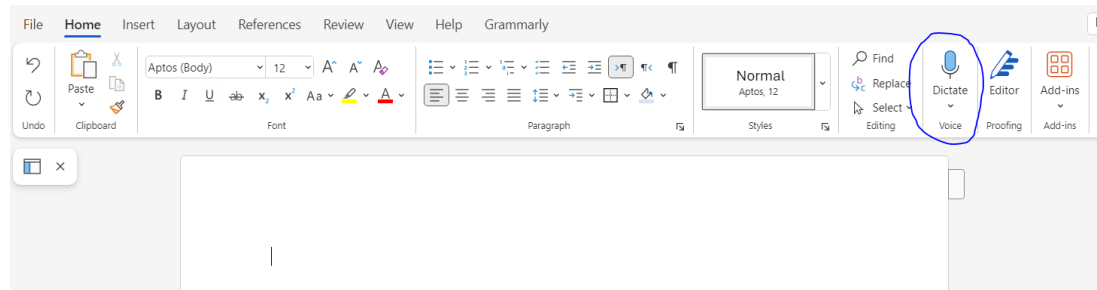
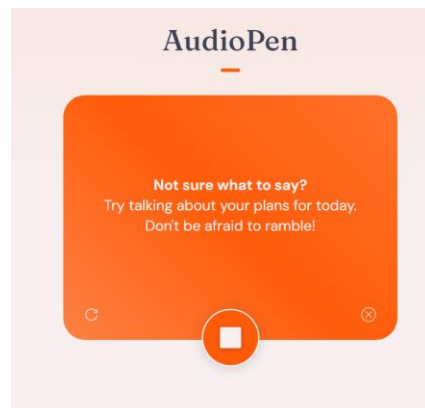

# TWORZENIE STRON INTERNETOWYCH

<https://durable.co/>

<https://gamma.app>

<https://gamma.app/docs/Welcome-to-Our-Car-Dealership-hshzn62j2bg31eo?mode=doc>

<https://10web.io/>

<https://10web-site.ai/14/sharp-locust/>

<https://www.unite.ai/sl/najbolši-izdelovalcii-spletnih-mest-z-umetno-intelligenco/>



# TWORZENIE PREZENTACJI

■ <https://tome.app/>

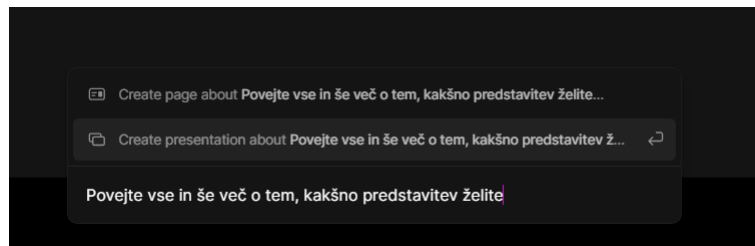

# TWORZENIE PREZENTACJI

- <https://tome.app/>
- <https://tome.app/lt-d03/untitled-tome-clog54yop00o3o67asrl8kpd5>

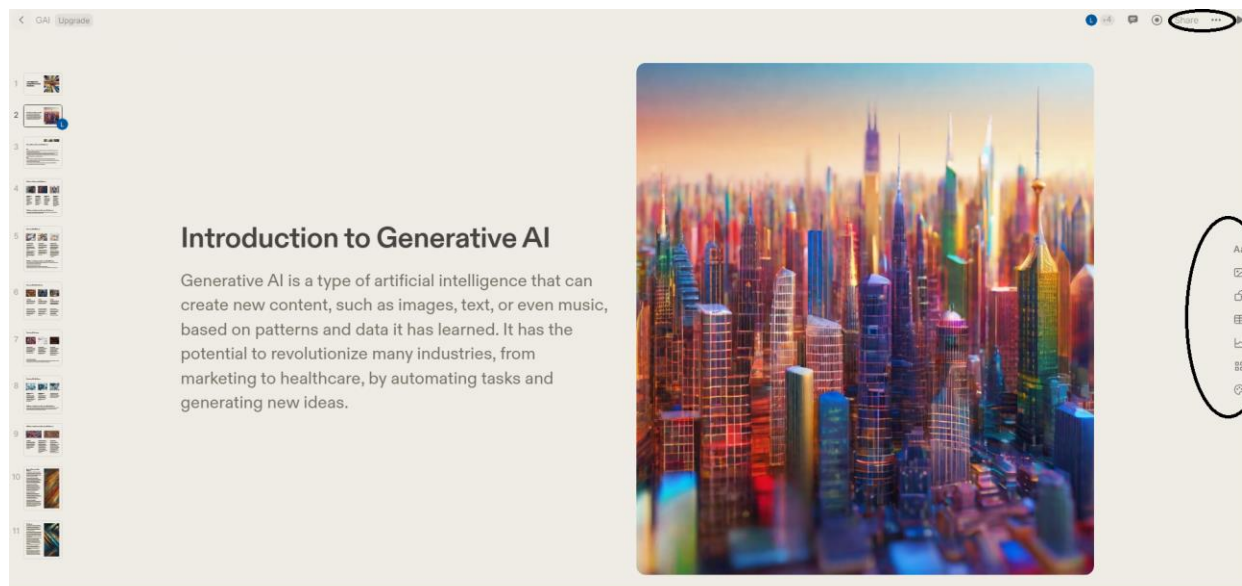

# 140 PRZEGLĄD RÓŻNYCH NARZĘDZI - PREZENTACJE PRODUKCYJNE

- <https://www.slidespilot.com>
- <https://www.slidespilot.com/s/p/wJOYKkJAnD>

The screenshot shows a presentation editor interface. At the top, there's a navigation bar with a back arrow, the title 'Digital Transformation - The Hype and Conceptu...', and buttons for 'Share' and 'Download'. On the left, there's a sidebar with a '+ New Slide' button and a list of slides. The main area displays the 'Introduction' slide, which features a futuristic cityscape image and the following text: 'Welcome to the presentation on Digital Transformation - The Hype and Conceptual Changes. In this session, we will delve into the phenomenon of digital transformation, exploring the hype surrounding it and the conceptual changes it brings. Stay tuned for an insightful and engaging discussion.' On the right, there's a control panel with a 'Title' field containing 'Introduction', a 'Text' field containing the slide's content, and an 'Image' section with a 'Generate Image with AI or Upload' button and a 'Delete' button. At the bottom right, there's a large yellow 'Save Changes' button.

# TWORZENIE PREZENTACJI

- <https://www.magicslides.app/>
- Prześlij jako dodatek do Prezentacji Google

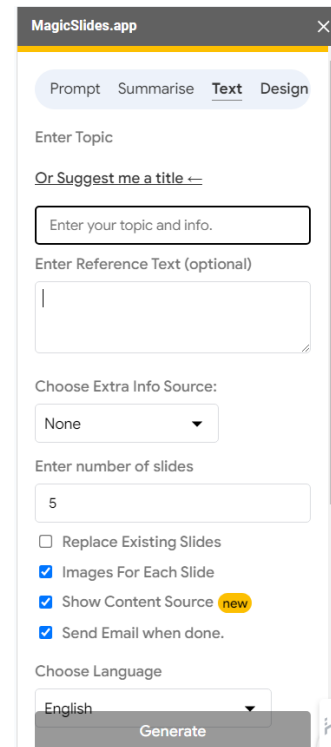
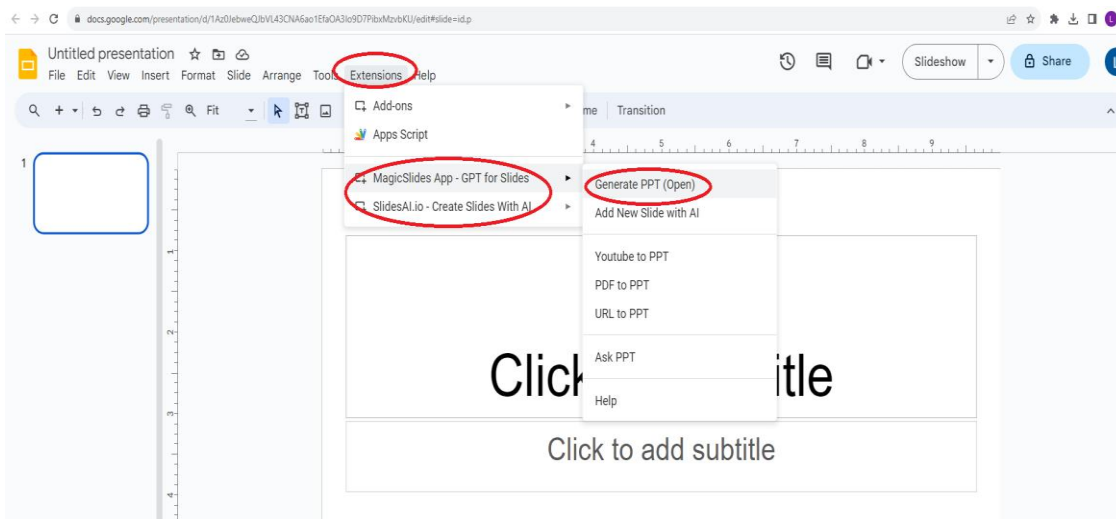

# TWORZENIE PREZENTACJI Z PLIKÓW PDF

- Decktopus.com €€€
- <https://docs.howly.com/> €€€
- <https://Pdfguru.com> €€€
- <https://www.magicslides.app/tools/pdf-to-ppt> trochę wolnego wtedy €€€
- <https://slidespilot.com> trochę wolnego wtedy €€€



# PRACA Z PLIKAMI PDF

- <https://www.pdfgear.com/download/> (czat z pdf)
- <https://www.pdfgear.com/pdf-copilot/> ('conjuring' z pdf)
- <https://www.pdfgear.com/ai-pdf-editor/> (edytor pdf)



# WYPEŁNIANIE FORMULARZY

- Płatne narzędzia, np. Super.ai, InstaFill.ai (również Axiom.ai)
- GPT

## Worried about filling PDF forms wrong?

Fill out PDF forms with our AI-powered online tool. Simply upload any fillable PDF form, whether blank or pre-filled, and let our AI PDF form filler ensure accurate, error-free documents every time.



Drag & Drop a fillable PDF form inside dashed region to fill out the document

Upload PDF Form

Use sample form 🗑️

Popular PDF forms:

[W-9 Request for Taxpayer](#)

[TR-205 Request for Trial for Traffic Violations](#)

[Form 1040: U.S. Individual Tax Return](#)



## Step 2/2: Upload sources

Provide information that will help the AI fill out the PDF for you. This could be anything

OR

Paste or type any information you think will be useful.

## GPTs

Discover and create custom versions of ChatGPT that combine instructions, extra knowledge, and any combination of skills.

fill form

All

- Fill PDF Forms**  
 Fill PDF forms & PDF documents with AI Upload a file, provide data sources and th...  
 By copilot.us · 800+
- Form Filler +**  
 Fill in any form, any quantity with your data. Fill in forms that are unable to be opene...  
 By oraculum.sh · 500+
- Fill a Form**  
 The Form Preparation Assistant summarizes unfilled forms like bank account appli...  
 By JIE MA · 4
- AutoHotkey Form Filler**  
 Expert AutoHotkey guide for streamlining web forms. Transform mundane tasks int...  
 By Thomas Numnum · 10+
- Form Filler Assistant**  
 Helps pre-fill forms for an apartment association website.  
 By Maria Lena Infante · 1
- one young world application**  
 this chat got help me fill out an impactful application form for one young world sub...  
 By Kavya Jain · 3
- Fill out any form in minutes**  
 An expert in filling out diverse forms with accuracy and efficiency.  
 By Ayan Goswami · 100+
- AI Tools Guru**  
 Find the best AI tools. Want to add your tool? Fill the form: https://forms.gle/uqMeC...  
 By Maxim Levitskiy · 30+
- Citavi Form Filler**  
 It tells you how to fill out the Citavi Form correctly

# 145 MAKRA W EXCELU (LUB INNYCH PROGRAMACH MS OFFICE)

- Lista produktów, pracowników, sprzedaży...
- → *na przykład liczba sprzedawców według regionu, kraju...*
- Nazwij odpowiednio dane w programie Excel (np. nazwa tabeli *Tabela1* ).

	A	B	C	D	E	F		
1		<b>Sales Figures</b>						
2								
3		<b>OrderID</b>	<b>Region</b>	<b>Salesperson</b>	<b>Order Date</b>	<b>Order Amount</b>		
4		11249	New York	Patel	07/09/2020	\$ 1,753.40		
5		11252	Boston	Duncan	07/10/2020	\$ 3,497.90		
6		11250	Boston	Duncan	07/11/2020	\$ 1,452.60		
7		11251	Boston	Chan	07/14/2020	\$ 554.06		
8		11255	San Fransi	Collins	07/14/2020	\$ 2,390.50		
9		11248	New York	Brown	07/15/2020	\$ 340.00		
10		11253	Boston	Chan	07/15/2020	\$ 1,344.80		
11		11256	Boston	Chan	07/16/2020	\$ 417.80		
12		11257	Boston	Duncan	07/21/2020	\$ 1,019.90		
13		11254	New York	Brown	07/22/2020	\$ 456.62		
14		11258	Chicago	Evans	07/22/2020	\$ 1,514.88		
15								

# 146 MAKRA PRODUKCYJNE DLA PROGRAMU EXCEL

- odpowiedź " tak precyzyjna i szczegółowa, jak to tylko możliwe (każde słowo jest ważne).
- Skopiuj wygenerowany kod do edytora VBA zgodnie z instrukcjami.

1. **Odprite Excel in pojdite na delovni list, kjer želite uporabiti makro.**
2. **Pritisnite `Alt + F11`, da odprete VBA Editor.**
3. V meniju izberite **Insert > Module**. To bo ustvarilo nov modul za vaš makro.
4. V okno modula vnesite naslednjo kodo:

5. **Shranite in zaprite VBA Editor.**
6. Da uporabite makro, se v Excelu vrnite na zavihek **View** in izberite **Macros**. Poiščite svoj makro in kliknite **Run**.

```
Here is a simple VBA script to create a chart based on this data:

vba Copy code

Sub CreateChart()
    Dim ws As Worksheet
    Dim chartObj As ChartObject
    Dim rngData As Range

    ' Set the worksheet with your data
    Set ws = ThisWorkbook.Sheets("YourSheetName")

    ' Set the range with your data
    ' Assuming the data is in columns A and B, adjust as needed
    Set rngData = ws.Range("A1:B10") ' Update range according to your

    ' Add a new chart
    Set chartObj = ws.ChartObjects.Add(Left:=100, Width:=375, Top:=50,
    With chartObj.Chart
        ' Set chart type
        .ChartType = xlColumnClustered ' You can change the type as ne

        ' Set data source
        .SetSourceData Source:=rngData

        ' Set chart title
        .HasTitle = True
        .ChartTitle.Text = "Sales by Region"

        ' Optional: Customize axes, legends, etc.
    End With
End Sub
```

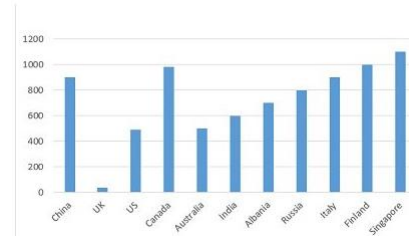

# 147 OBSŁUGA SZTUCZNEJ INTELIGENCJI DLA PROGRAMU EXCEL

- Ultimate Toolbar GPT (pasek narzędzi AI)
- Formuła GPT
- Bot AI Excel : ChatGPT Excel Assistant
- <https://numerous.ai/>
- <https://gptexcel.uk/formulas>
  
- DODATKI:
  - GPT for Work (Excel, Word)
  - OpenAI API ( <https://community.openai.com/t/chat-gpt-for-excel-use-gpt3-inside-excel-sheets/86697/1> )
  - QueryStorm
  - ChatGPT dla programu Excel (lub PowerPoint)

# COPILOT DLA PROGRAMU WORD

- Tworzenie zawartości
- Przepisz
- Wizualizacja jako tabela
- Podsumuj ten Assoc
- Czat z plikiem
- Wyślij do prezentacji PowerPoint
- ..

# COPILOT DLA PROGRAMU POWERPOINT

- Tworzenie prezentacji
- Dodaj slajdy na temat
- Tworzenie prezentacji z pliku
- ..

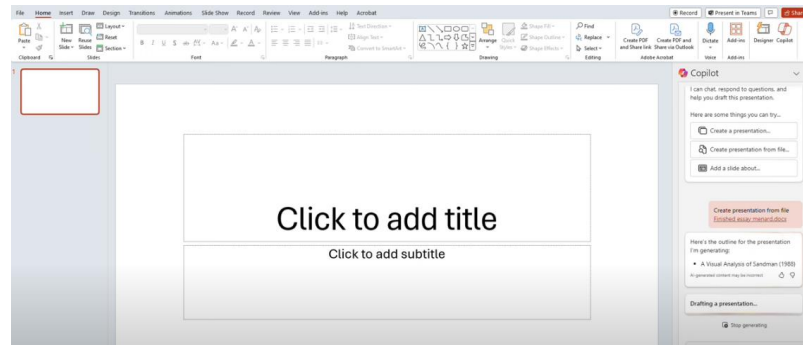



# LOKALNE WYKORZYSTANIE LLM: GPT4ALL

<https://gpt4all.io/index.html>

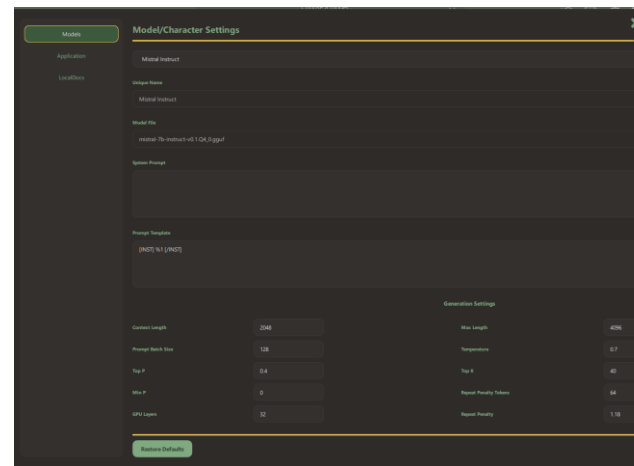
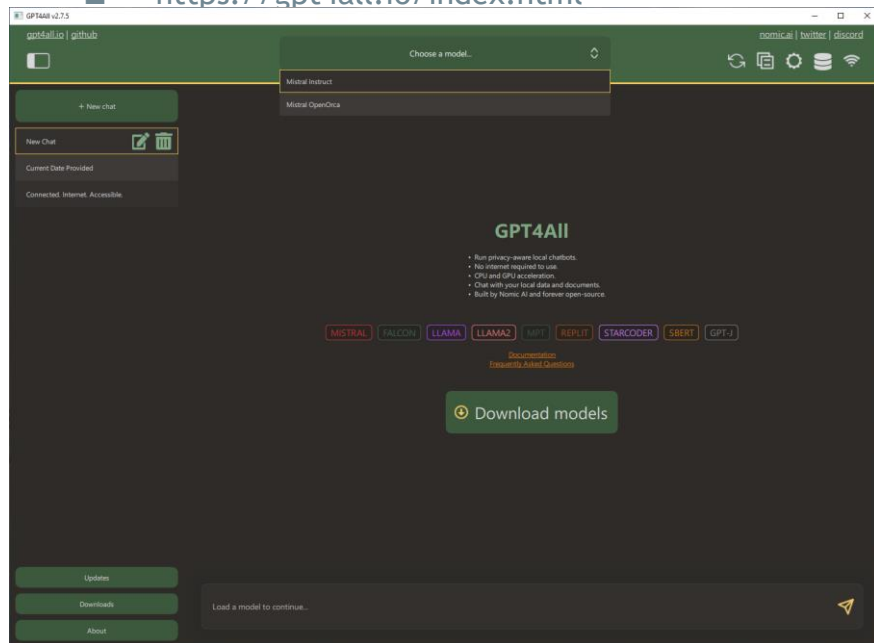

# LLM DO UŻYTKU LOKALNEGO: JAN.AI

- <https://jan.ai/>
- <https://github.com/janhq/jan?tab=readme-ov-file>

