

Geschäfts- und KI-Chancen für Tourismus-KMUs entlang desehemaligen Eisernen Vorhangs

ICTr-CE



Workshop

Online | 03 Dezember 2024

Zavod Iskriva

Urška Dolinar

IRON
CURTAIN
TRAIL



Euro
Velo 13

ZIELE DES WORKSHOPS

1. Präsentation des Iron Curtain Trails als internationale Geschäftsmöglichkeit für KMU
2. Vorstellung von Möglichkeiten und Werkzeugen der Künstlichen Intelligenz (KI) für den täglichen Einsatz von KMUs



AGENDA

Session 1: 12.30-14.00

- Einführung: Globale Herausforderungen im Tourismus in Geschäftschancen verwandeln
 - Tourismustrends verstehen, um das Tagesgeschäft zu verbessern
 - Präsentation des Iron Curtain Trails (ICTr)
 - So können Sie bei den buchbaren ICTr-Produkten mitmachen
1. Fragen, Antworten und Schlussfolgerungen

Session 2: 14.30-16.00

1. Chancen von KI für KMUs im Tourismus
2. Fragen, Antworten und Schlussfolgerungen

WER SIND WIR



Institut Iskriva

- Regional- und Tourismusentwicklung
- Amazon of Europe Bike Trail



UP FTS

- Fakultät für Tourismuswissenschaften
- Führende multidisziplinäre Einrichtung für touristische Bildung und Forschung in Slowenien und im mittel- und mitteleuropäischen Mittelmeerraum



WPRED

- Nachhaltige Regionalentwicklung
- Iron Curtain Trail und EuroVelo 13

DIESER WORKSHOP RICHTET SICH AN:

Tourismus KMUs entlang des Trails

Reiseveranstalter & Reisebüros

- ☰ Dienstleister

 - 🏠 Unterkünfte, Spas

 - 🍽 Restaurants

 - 🚲 Fahrradverleihe

- ☰ Erlebnisse

- ☰ Führungen, Workshops mit Gästen

 - 🏛 Museen, Besucherzentren

Organisationen zur Unterstützung von Unternehmen

Tourismusverbände

DMOs

Touristeninformationszentren

Handelskammern

- ☰ Hotelverbände etc.

Iron Curtain Trail

- Radfernweg
- EuroVelo 13 - über 10.000 km lang, (3.000 km im zentraleuropäischen Raum)
- Durchquert 20 Länder
- <https://en.eurovelo.com/ev13>





© EuroVelo, en.eurovelo.com



© EuroVelo, en.eurovelo.com

Reiches Kultur- und Naturerbe

- Scenic diverse countryside, national parks, and urban areas
- Remnants of the Iron Curtain

Kulturroute des Europarats im Jahr 2019

14 UNESCO
Weltkulturerbestätten
entlang der Route

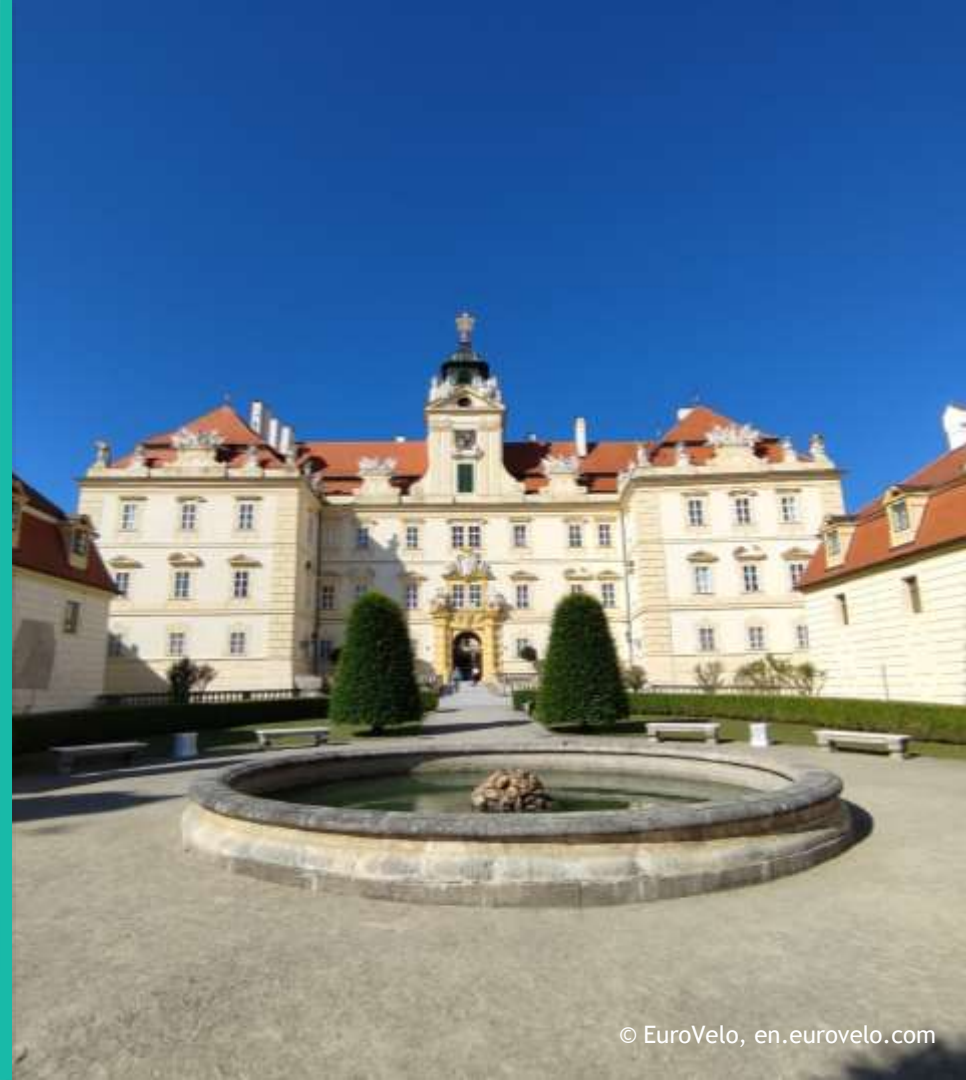

Überschneidungen mit dem Grünen Band Europa

- Eine Initiative der Europäischen Union zum Schutz des Naturerbes und von Gebieten wie Wäldern, Mooren, Bergen und Flusstälern entlang des ehemaligen Eisernen Vorhangs
- Lebensraum für viele bedrohte Tier- und Pflanzenarten





Der ICTr fördert:

- Nachhaltigkeit
- Umweltbewußtsein
- Grenzüberschreitende Zusammenarbeit
- Bewahrung kultureller, historischer und ökologischer Werte

Globale Herausforderungen

Entwicklung eines Geschäftsmodells:

- **Klimawandel** wirkt sich auf Ökosysteme und Produktionskapazitäten aus
- **Globaler Wettbewerb** und Herausforderung der Mehrwertschöpfung, was zu einer erhöhten Mobilität von Bevölkerung und Ressourcen führt und eine Änderung der Arbeitsorganisation erforderlich macht
- **Begrenzte Ressourcen** für das Wohlergehen der Gesellschaft, die ökologisch und ökonomisch tragfähige, nachhaltige Geschäftsmodelle erforderlich machen

BEISPIEL: ENTWICKLUNG UND GESCHÄFTLICHE HERAUSFORDERUNG

• 5-Länder-Reiseziel Amazon in Europa

- Unbekannt
- Schlecht zugänglich
- Ländlich mit starker Abwanderung
- Schutzgebiet
Geschäftsklima

5-country Biosphere Reserve Mura-Drava-Danube (TBR MDD)*



UNSER ANSATZ

Herausforderungen in Chancen verwandeln

- Radfahren als nachhaltige Transportmöglichkeit
- 5-Länder-Biosphärenreservat als einzigartige Marke
- Unbekannte Gebiete als Gateway-Ziel
- ☐ Lokale Angebote international vernetzen und bewerben



UNSERE ANTWORT

Internationales Produkt für den Langstreckenradspport, das Folgendes bietet:

- Individualisierung - Radfahren in eigenem Tempo, Wünschen etc.
 - Sehnsucht nach Selbstverwirklichung (weg von Menschenmassen, Hitze, Alltagsstress)
 - Bikes & E-Bikes - längere Strecken & Vielfalt an Sehenswürdigkeiten
 - Geeignet für alle Altersgruppen, insbesondere 50+
 - Radfahrer, die auf der Suche nach kleinen Familienunterkünften und immersiven Erlebnissen sind (z. B. Fisch kochen, Paprikaš)
- ☐ Regeneration - von Mensch und Umwelt





+386 50 467 457



Things to do? ▾ Deals ▾ Service ▾ About destinat

Cycling holidays



Individual tour

• Bestseller •

18-day programme
AT - SI - HR - RS - HU

Thru Biking South Route Tour

Begin an extraordinary cycling adventure of a lifetime. This 18-day journey takes you through 16 stages of the Amazon of Europe Bike Trail, covering a total of 700 kilometers.

From 989 € per person



Individual tour

• Bestseller •

13-day programme
AT - SI - HR - HU

Thru Biking North Route Tour

Imagine pedaling through the stunning landscapes of Austria, Slovenia, Hungary, and Croatia, as you conquer the entire 11-stage Amazon of Europe Bike Trail on North Route, covering a thrilling 550 kilometers.



Individual tour

7-day programme
HR - RS - HU

Round trip East

Pack your sense of adventure and your best bike shorts because you are going on a whirlwind ride through the charming landscapes of Croatia, Serbia, and Hungary, where the Drava and Danube rivers meet.

From 389 € per person



ZIEL & EINLADUNG ZUM MITMACHEN

International buchbare Angebote für den Iron Curtain Trail



FROM: 1255€
11 DAYS
EASY

Cycle the Baltics: Lithuania – Latvia – Estonia

[EVO](#) [EVO](#) [@ESTONIA](#) [@LATVIA](#) [@LITHUANIA](#)

Explore the Baltic coast and the National Parks of Lithuania, Latvia and Estonia on very scenic routes. The tour includes the three capital cities – Vilnius, Riga and Tallinn – with their Old towns designated as World Heritage Sites by UNESCO; the Curonian Spit which was previously closed to visitors; nowadays it is often called the Lithuanian Sahara; the beautiful Gauja River valleys and the largest and most beautiful Estonian Island of Saaremaa.



FROM: 455€
8 DAYS
EASY

Cycling tour from Klaipeda to Riga (West Lithuania - Latvian Kurzeme / Courland)

[EVO](#) [EVO](#) [@LATVIA](#) [@LITHUANIA](#)

A self-guided cycle tour through some of the most beautiful areas of Lithuania before crossing into Latvia to explore its hidden treasures: Kurzeme (Courland) with its historical towns, Liepaja and Kuldiga, and finally Jūrmala seaside resort and Riga, the capital city and former Hanseatic port. The journey begins by cycling on cycle trail along the Baltic coast. The route continues through beautiful countryside in Western Latvia with its changing landscape, small villages and old towns.



FROM: 190€
2 DAYS
EASY

The Wine Route by Bike

[EVB](#) [EVO](#) [@ROMANIA](#)

Our tour is a combination of gastronomic, educational and cycling activities in one of the best red wine areas of Romania. The standard route is organized for the Dealu Mare region, but we can customize the tour in any wine region, including along EuroVelo6. - Short bike route through the vineyards - One night accommodation in the area - Guided winery visits and wine tastings - Kids friendly, educational, gastronomic tour - Professional support, guiding and assistance - Bike rental, on request...



ICTr-CE Modul 1

03.12.2024

Wie sich die Gewohnheiten der Reisenden und Radfahrer verändern
Trends im ländlichen Tourismus

- IT-Herausforderungen und -Chancen für KMU



Wie verändern sich die Gewohnheiten von Reisenden und Radfahrern?

Gestiegene Nachfrage nach nachhaltigem und aktivem Tourismus

- Reisende verlagern sich auf umweltfreundlichere Formen des Tourismus, insbesondere auf das Radfahren, das einen gesunden Lebensstil und Nachhaltigkeit fördert.
- Radfahrer suchen oft nach umweltfreundlichen Unterkünften und ziehen es vor, mit lokalen Gemeinden zusammenzuarbeiten, um ihren ökologischen Fußabdruck zu minimieren. Dies steht im Einklang mit der breiteren Bewegung hin zu einem regenerativen Tourismus, der nicht nur darauf abzielt, die Umweltbelastung zu reduzieren, sondern auch die von Radfahrern besuchten Reiseziele zu verbessern (Simonsen & Jorgenson, 1998; Europäisches Parlament, 2012).
- Da es sich beim Radtourismus um eine umweltfreundliche Form des Reisens handelt, wird er zunehmend wegen seiner wirtschaftlichen, sozialen und ökologischen Vorteile angenommen (Rejón-Guardia, García-Sastre, & Alemany-Hormaeche, 2018).
- Der Aufstieg des Radtourismus hat die Reiseziele dazu veranlasst, eine Fahrradinfrastruktur aufzubauen und Dienstleistungen für Radfahrer anzubieten (Gantar, Kočič & Pehnc, 2012).





Einführung von E-Bikes

- E-Bikes haben die Fahrgewohnheiten verändert, indem sie es Menschen mit unterschiedlichem Fitnessniveau erleichtern, gemeinsam Rad zu fahren.
- Eine dramatische Entwicklung, die rasant zugenommen hat, ist die Einführung von Elektrofahrrädern. Zuerst in China, dann in Nordeuropa und jetzt auf der ganzen Welt. Die Gesamtzahl der E-Bikes stieg von 290.000 im Jahr 2000 auf 35,3 Millionen im Jahr 2016 (Campbell, Cherry, Ryerson & Yang, 2016). Über 90 % davon befinden sich in China, aber die Zahl der E-Bikes in Nordeuropa ist stark gestiegen: von 98.000 im Jahr 2006 auf 1,5 Millionen im Jahr 2016 (CONEBI, 2016). Dreißig Prozent aller im Jahr 2016 in den Niederlanden und Belgien verkauften Fahrräder waren E-Bikes, und andere Länder folgen diesem Trend.
- Der Trend zu E-Bikes zwingt touristische Dienstleister dazu, ihre Angebote anzupassen, wie z. B. die Bereitstellung von Ladestationen und Infrastruktur für diese Fahrräder (Bike Europe, 2019).



Integration von Technologie

- Mobile Apps und Online-Plattformen sind zu einem integralen Bestandteil des Fahrraderlebnisses geworden und verändern die Art und Weise, wie Radfahrer ihre Touren planen und navigieren.
- Apps wie Strava und EuroVelo bieten interaktive Karten und Routenplanungsfunktionen, die das Erlebnis beim Erkunden neuer Wege verbessern und das Vertrauen der Radfahrer in das Reisen ohne Führer erhöhen (Gantar et al., 2012).
- Social-Media-Plattformen beeinflussen auch die Radfahrgewohnheiten, da viele Radfahrer Inspiration und Rat in Blogs und Social-Media-Inhalten suchen (Weed et al., 2014).





Trends im ländlichen Tourismus



Wachsende Nachfrage nach ländlichem Tourismus

- Einer der großen Trends im ländlichen Tourismus ist die gestiegene Nachfrage nach nachhaltigem und naturbasiertem Tourismus. Touristen sind zunehmend auf der Suche nach "grünen Ferien" in ländlichen Gebieten, angetrieben von dem Wunsch nach aktiven und umweltbewussten Reiseerlebnissen (Andreev & Bratec, 2024; Dickinson & Lumsdon, 2010).
- Da immer mehr Reisende nach Möglichkeiten suchen, sich wieder mit der Natur zu verbinden, müssen ländliche Reiseziele touristische Angebote entwickeln, die Nachhaltigkeit und Authentizität betonen und die natürlichen Ressourcen effizient nutzen (Europäisches Parlament, 2012). Unternehmen können sich verbessern, indem sie ihre Angebote an diesen Nachhaltigkeitswerten ausrichten, die Zufriedenheit der Besucher steigern und gleichzeitig zum Umweltschutz beitragen.

Sustainability Certification | Project partner countries | N: 776

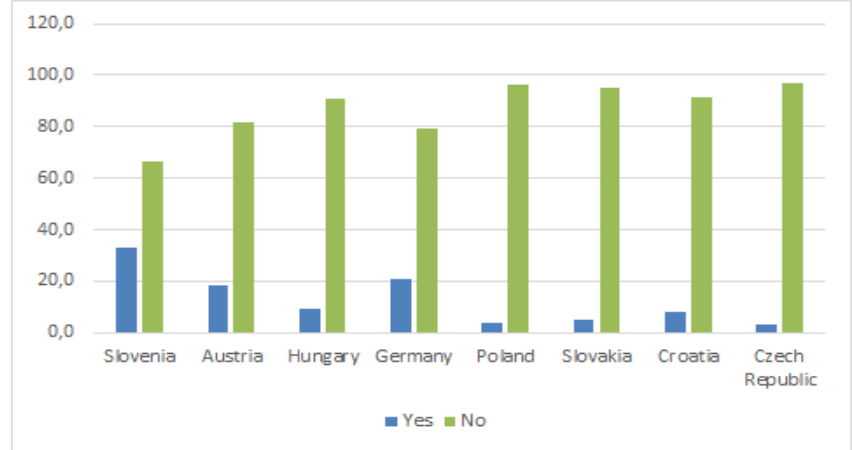

Sustainability orientation moving forward | Project partner countries | N: 776 respondents

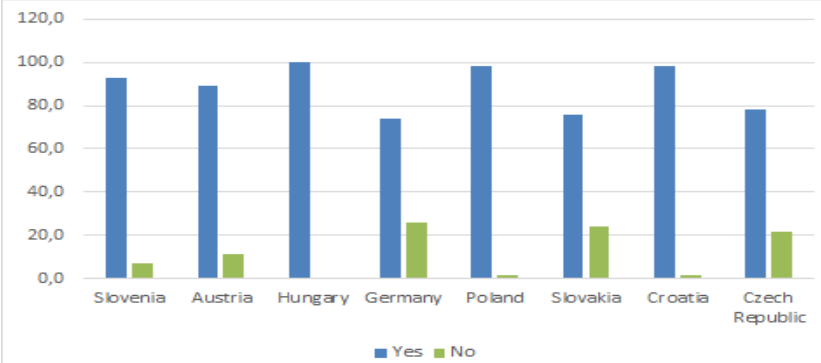



Radtourismus in ländlichen Gebieten

- Der Radtourismus spielt eine zentrale Rolle für das Wachstum des ländlichen Tourismus. In Europa haben die Trends im Radtourismus die Entwicklung einer Infrastruktur vorangetrieben, die ländliche Gebiete als attraktive Reiseziele aufwertet (Stoffelen, 2018).
- Durch die Nutzung von Radwegen wie dem EuroVelo-Netzwerk können ländliche Gemeinden sowohl lokale als auch internationale Radfahrer anziehen. Kleinunternehmer, wie z. B. diejenigen, die Fahrraddienste oder Unterkünfte anbieten, können Chancen nutzen, indem sie speziell auf die Bedürfnisse von Radfahrern eingehen (Gantar, Kočič, & Pehnc, 2012). Durch die Verbesserung der Fahrradinfrastruktur, das Angebot entsprechender Dienstleistungen und die Integration lokaler Produkte in das Tourismuserlebnis können ländliche Unternehmen mehr Touristen anziehen.

What specific services for cyclists do you currently/future provide? (Evaluate how important it is for your business from 1 to 5, with 5 meaning the most important) | Project partner countries | N: 776

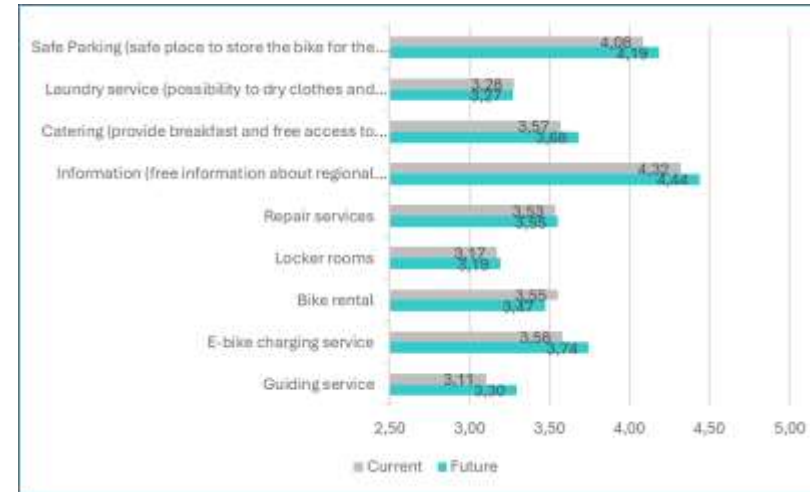

Lokale Erfahrungen machen

- Moderne Touristen suchen zunehmend nach authentischen, lokalen Erlebnissen in ländlichen Gebieten. Sie ziehen es vor, sich mit lokalen Gemeinschaften, landwirtschaftlichen Praktiken und kulturellem Erbe auseinanderzusetzen (UNWTO, n.d.).
- Betreiber des ländlichen Tourismus können ihr Geschäft verbessern, indem sie lokale Produkte und Traditionen in ihr Angebot aufnehmen, wie z. B. Aufenthalte auf dem Bauernhof, kulinarische Touren und Workshops, in denen traditionelles Handwerk hervorgehoben wird. Dies kann dazu beitragen, ihr Angebot zu differenzieren und die wachsende Nachfrage nach kulturell immersiven Erlebnissen zu befriedigen.



Unternehmertum im ländlichen Raum und Entwicklung von Kleinunternehmen

- Der Aufstieg ländlicher Kleinunternehmen im Tourismus ist ein weiterer wichtiger Trend (Jardim, 2021).
- Kleinunternehmer in ländlichen Gebieten sind einzigartig positioniert, um von der Nachfrage nach intimen, personalisierten Tourismuserlebnissen zu profitieren. Diese Unternehmen stehen jedoch vor besonderen Herausforderungen, wie z. B. dem begrenzten Zugang zu qualifizierten Arbeitskräften und Infrastruktur (Cunha et al., 2018; Lyons et al., 2019). Um diese Herausforderungen zu bewältigen, müssen sich Unternehmer im ländlichen Tourismus auf den Aufbau von Netzwerken und Partnerschaften konzentrieren, die ihre operativen Kapazitäten verbessern.



Herausforderungen und Chancen für den ländlichen Tourismus

- Der ländliche Tourismus hat zwar ein erhebliches Potenzial, wird aber oft durch infrastrukturelle und unternehmerische Herausforderungen wie unzureichenden Internetzugang, einen Mangel an qualifizierten Arbeitskräften und begrenzte finanzielle Ressourcen behindert (Cunha et al., 2018). *Die Entwicklung von Freizeitwegen korreliert positiv mit dem Einkommensmultiplikator und den lokalen wirtschaftlichen Auswirkungen (Lukoseviciute et al., 2023)*
- Unternehmen können sich verbessern, indem sie diese Lücken durch Partnerschaften mit lokalen Behörden schließen, in eine bessere Internetverbindung investieren und an Schulungsprogrammen zum Aufbau unternehmerischer und Managementfähigkeiten teilnehmen (Lyons et al., 2019). Die Fähigkeit, innovativ zu sein und sich an die sich ändernden Bedürfnisse der Touristen anzupassen – sei es durch das Angebot neuer Arten von Erlebnissen wie Bikepacking oder nachhaltige Tourismuspraktiken – wird der Schlüssel zum Erfolg von Betreibern des ländlichen Tourismus sein.
- Eine Längsschnittstudie über Innovation und Produktivität in Tourismus-KMU (Nguyen et al., 2021) zeigt, dass:
 - *Technologische Innovation verbessert die Produktivitätswahrscheinlichkeit um 27,3 %, Marketinginnovationen um 28,3 %;*
 - *Die Schulung des Personals steigt um 6,9 % bei technologischen und 5,7 % bei Marketinginnovationen;*



IT-Herausforderungen und - Chancen für KMUs

Chancen: digitale Plattformen und Marketing-Tools

- Eine der größten Chancen, die digitale Technologien für KMU in der Tourismusbranche bieten, ist der Zugang zu globalen Märkten über digitale Plattformen. Online-Reisebüros (OTAs), soziale Medien und Bewertungsportale ermöglichen es kleinen Unternehmen, Kunden weit über ihren unmittelbaren Standort hinaus zu erreichen (Dredge et al., 2019). KMU können Plattformen wie TripAdvisor, Booking.com und Airbnb nutzen, um ihre Dienstleistungen zu vermarkten, Bewertungen zu erhalten und internationale Kunden zu gewinnen. Diese Plattformen bieten Marketing-Tools und Buchungssysteme, die die Sichtbarkeit und Kundenakquise erheblich verbessern können.
- Digitales Marketing ist eine weitere Chance für KMU, die es ihnen ermöglicht, über soziale Medien, SEO und E-Mail-Kampagnen direkt mit ihrer Zielgruppe in Kontakt zu treten (Zaragoza-Sáez et al., 2022). Vielen kleinen Unternehmen fehlen jedoch möglicherweise das Fachwissen oder die Ressourcen, um umfassende digitale Marketingstrategien effektiv umzusetzen.

The present and future importance of promotional channels among cycling tourism SMEs from partners countries | Project partner countries | N: 776

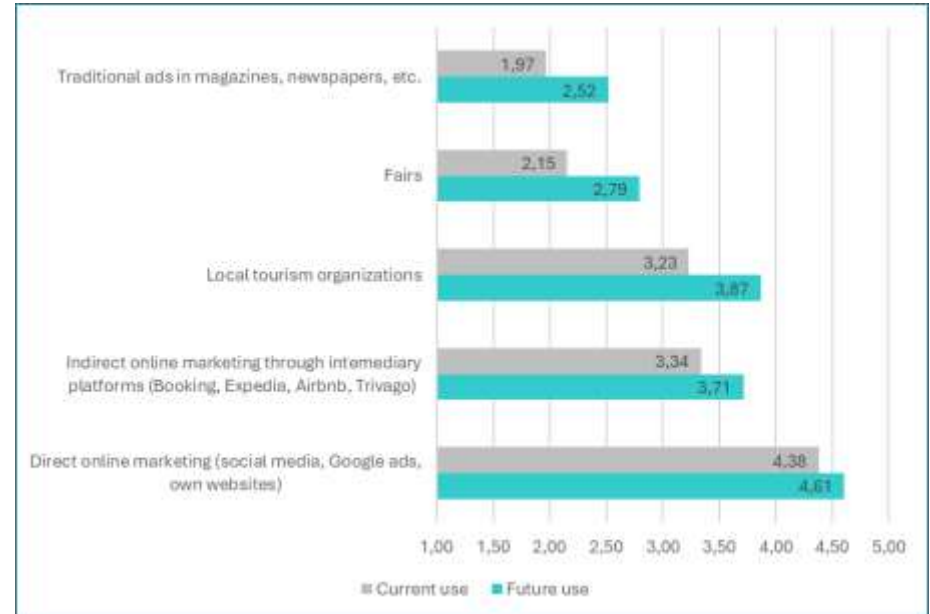

Herausforderungen: Mangel an digitalen Kompetenzen und Ressourcen

- Trotz der Chancen ist der Mangel an digitalen Fähigkeiten und Ressourcen bei ihren Beschäftigten eine große Herausforderung für KMU (OECD, 2021). Viele Tourismus-KMU haben Schwierigkeiten mit der Einführung digitaler Technologien, da es an technischem Know-how mangelt oder nicht genügend Personal für die Verwaltung neuer Systeme vorhanden ist (Carlisle et al., 2023). Diese Lücke bei den digitalen Fähigkeiten zeigt sich besonders in Bereichen wie Datenanalyse, digitalem Marketing und KI-gesteuerten Technologien. Eine Studie, an der 1.668 Tourismusorganisationen in ganz Europa teilnahmen, ergab, dass grundlegende Fähigkeiten wie Online-Marketing, Kommunikation und Social-Media-Management dringend benötigt werden, aber KI-, AR- und VR-Fähigkeiten die größten Lücken aufwiesen (Carlisle et al., 2023).
- Begrenzte finanzielle Mittel hindern viele KMU auch daran, in die technologische Infrastruktur zu investieren, die erforderlich ist, um wettbewerbsfähig zu bleiben. Die Kosten für die Einführung neuer Technologien, die Modernisierung von Systemen oder die Einstellung qualifizierter Fachkräfte können für kleinere Unternehmen unerschwinglich sein (OECD, 2021).

The importance of present and future skills of the cycling tourism SMEs from partner countries | Project partner countries | N: 776

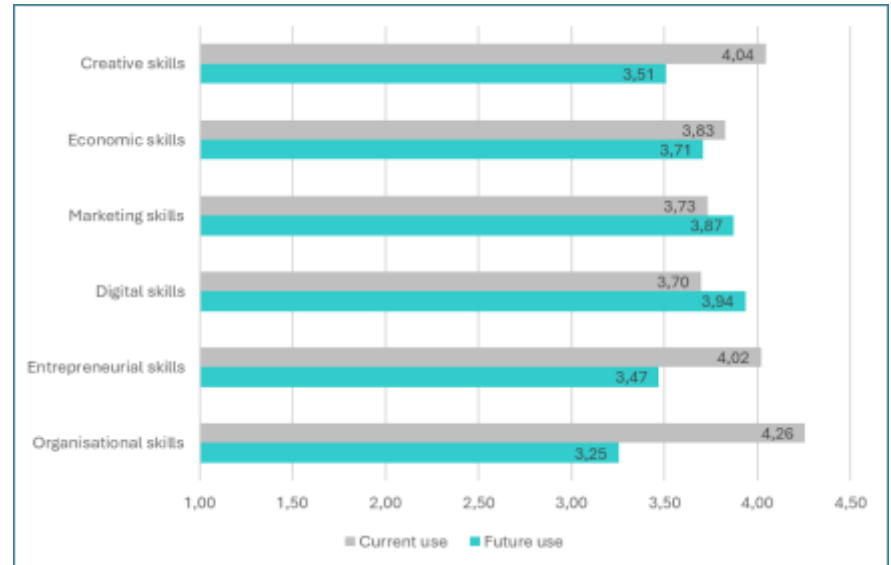

Anpassung an neue Technologien: eine Notwendigkeit für Wachstum

- Um mit der digitalen Transformation Schritt zu halten, müssen KMU verstehen, wie die Einführung von Technologien ihre täglichen Geschäftsabläufe verbessern kann. Die Digitalisierung interner Prozesse (z. B. Buchungssysteme, Kundenverwaltung und Zahlungsabwicklung) steigert die betriebliche Effizienz, reduziert die manuelle Arbeit und verbessert den Kundenservice (Europäische Kommission, 2021). So kann beispielsweise die Integration von Online-Buchungssystemen und digitalen Kommunikationskanälen die Abläufe rationalisieren, den Verwaltungsaufwand reduzieren und es Unternehmen ermöglichen, sich auf die Verbesserung des Kundenerlebnisses zu konzentrieren.
- Da KI-gesteuerte Technologien wie Augmented Reality (AR) und Virtual Reality (VR) im Tourismus weiter zunehmen, haben KMU die Möglichkeit, einzigartige, personalisierte Erlebnisse zu schaffen, die der Nachfrage moderner Verbraucher nach immersiven und interaktiven Reisen gerecht werden (Carlisle et al., 2023). Um diese Technologien jedoch in vollem Umfang nutzen zu können, müssen KMU in die Ausbildung und Infrastruktur ihrer Mitarbeiter investieren.

Digitale Transformation und Innovation

- In ihrer Strategie für den digitalen Wandel im Tourismus unterstreicht die Bedeutung der Weiterbildung und Umschulung von Arbeitskräften, insbesondere im Zusammenhang mit KMU im Tourismus (Europäische Kommission, 2021). Unternehmen, die in die Schulung ihrer Mitarbeiter zu digitalen Tools und Plattformen investieren, sehen mit größerer Wahrscheinlichkeit langfristige Vorteile wie eine verbesserte Servicebereitstellung, ein besseres Ressourcenmanagement und eine verbesserte Kundenkommunikation.
- E-Business-Fähigkeiten sind unerlässlich, um digitale Innovationen zu steuern und sicherzustellen, dass das Unternehmen digitale Tools für Branding, Marketing, Datenerfassung und Kundenmanagement effektiv nutzen kann (Zaragoza-Sáez et al., 2022). KMU, die sich an diese Veränderungen anpassen können, werden nicht nur ihre täglichen Geschäftsabläufe verbessern, sondern auch besser positioniert sein, um mit größeren Unternehmen zu konkurrieren, die bereits fortschrittliche digitale Tools nutzen.
- [LINK: European Innovation Council and SMEs Executive Agency \(EISMEA\), **Funding opportunities**](#)

Strategische Schritte für KMU zur Bewältigung von Herausforderungen

- Um diese Herausforderungen zu meistern, können sich KMU auf den Aufbau von Partnerschaften mit größeren Organisationen oder Technologieanbietern konzentrieren, um zu geringeren Kosten auf digitale Tools zuzugreifen. Von Regierung und Industrie unterstützte Initiativen wie der Transition Pathway for Tourism und die EU Agenda for Tourism 2030 bieten KMU Zugang zu Schulungsprogrammen, digitalen Tools und anderen Ressourcen, um ihre digitale Transformation zu unterstützen (Europäische Kommission, 2021).
- KMU können auch Selbstlernprogramme einführen und ihre Mitarbeiter zur kontinuierlichen Weiterbildung ermutigen, um eine Belegschaft zu fördern, die anpassungsfähig und für den Umgang mit digitalen Innovationen gerüstet ist (PANTOUR, 2019). Durch die Entwicklung von Agilität und Flexibilität im Umgang mit digitalen Prozessen können Unternehmen auch angesichts disruptiver technologischer Veränderungen wettbewerbsfähig bleiben.
 - [LINK: Länderberichte über Qualifikationen mit Schwerpunkt auf Tourismus und Beschäftigung im Tourismus.](#)
 - [LINK: Ein umfassendes Paket an Toolkits für touristische Fähigkeiten.](#)



Fragen?



Interreg
CENTRAL EUROPE



Co-funded by
the European Union

ICT-CE

Vielen Dank!

Iron Curtain Trail

Einst geteilt, jetzt wieder verbunden

Mitteleuropa

Module 1, ICTr-CE | 03 December 2024

WESTPANNON

Tibor Polgár

Über den Iron Curtain Trail

- 2. Weltkrieg - Europa ist politisch und ideologisch gespalten (West- und Ostblock)
- Winston Churchill - Rede in Fulton
- *"Ein Schatten" sei auf Osteuropa gefallen, das nun durch einen "Eisernen Vorhang" von der freien Welt abgeschnitten sei*
- In der 2. Hälfte der 1940er Jahre wurden nach und nach die technischen Barrieren entlang der Grenzregionen errichtet
- Bis in die 1990er Jahre gab es verschiedene Arten von Eisernen Vorhängen (z.B. Grubensystem, elektrisches Signalsystem)

THE IRON CURTAIN

The militarised border that divided Europe into two zones from 1952-1989



- Western Bloc NATO
- Eastern Bloc WTO
- Non Aligned
- Militarily Non Aligned
- Iron Curtain

*Albania withdrew from the Warsaw Pact, WTO, (Communist Bloc) in 1968



<https://atlo.team/a-magyarorszagi-vasfuggony-tortenete/>

Über den Iron Curtain Trail

- Ab den 1980er Jahren begann die Zeit der Erleichterung
 - (Gorbatschow)
 - Paneuropäisches Picknick in Sopron
 - Fall der Berliner Mauer
 - Nach 1990 - Abriss und
 - Beendigung des Iron Curtain Trails
- 2004: Schengen „Erweiterung“



Der European Green Belt

- Keine Industriezonen
- Zone des "Niemandlandes"
- Artenvielfalt, unberührte Natur
- besonderer Wert der natur- und traditionsreichen Kulturlandschaften entlang der Grenzgebiete
- 2003 - Die Geburtsstunde der European Greenbelt Initiative (Bonn)
 - Das Grüne Band Europa ist ein außergewöhnliches Symbol der



Der European Green Belt



Before 1989: Görsdorf with the death strip



After 1989: Nature is back again in Görsdorf

Source: Presentation by Michael Cramer
Szombathely, February 7th, 2013 (ICT project)

EuroVelo 13 - Geburt einer Fahrradroute

- 2005 - Geboren vom Iron Curtain Trail *“Der Iron Curtain Trail sollte als Beispiel für sanfte Mobilität und als Symbol für die Wiedervereinigung Europas unterstützt werden.”*
- Vorbild: Berliner Mauerweg (160 km) □ Deutscher Grenzweg
- Der “Iron Curtain Trail” ist Teil des kollektiven Gedächtnisses Europas
- Ein Weg von der Barentssee bis zum Schwarzen Meer
- Abdeckung von 20 Ländern (14 davon aus der EU), mehr als 9000 km



EuroVelo 13 - Geburt einer Fahrradroute

- Studie bewertet die Herausforderungen und Chancen für den Radtourismus in Europa
- "Iron Curtain Trail" wird ausdrücklich erwähnt
- Geschichte als einziges Potenzial für den Tourismus in abgelegenen Regionen
- Transnationale Workshops auf dem Weg des Eisernen Vorhangs 2009/2010 (Warszawa, Sopron, Sofia)
 - Mazedonien: Memorandum of Understanding

Source: Presentation by Michael Cramer, Szombathely, February 7th, 2013 (ICT project)



DIRECTORATE-GENERAL FOR INTERNAL POLICIES

POLICY DEPARTMENT **B**
STRUCTURAL AND COHESION POLICIES



THE EUROPEAN CYCLE ROUTE NETWORK EUROVELO

**THE EUROPEAN CYCLE
ROUTE NETWORK
EUROVELO**

STUDY

EN DE FR

2009

EuroVelo 13 - Geburt einer Fahrradrouten

Hauptprinzipien:

so nah wie möglich an der ehemaligen Grenze

so komfortabel wie möglich

Vermeidung stark frequentierter Straßen

häufig die ehemalige Grenze überqueren

1. Integration zahlreicher historischer Denkmäler

EuroVelo 13 - Iron Curtain Trail

- EuroVelo ist ein Netz von 17 Radfernwegen, die Europa durchqueren und verbinden.
- Die Routen können sowohl von Radferntouristen als auch von Einheimischen genutzt werden, die täglich unterwegs sind.
- Nur Strecken, die von der ECF genehmigt wurden, dürfen EuroVelo genannt werden
- Ziele der Eurovelo-Initiative:
 - Qualität
 - Kommunikation

1. Beförderung



Source: <https://en.eurovelo.com/about-us>

EuroVelo 13 - Iron Curtain Trail

- Mehr als 10 550 km lebendige Geschichte (14 UNESCO-Weltkulturerbe)
- Einzigartige Natur und Kulturerbe entlang des Weges - touristisches Potenzial
- Längste EuroVelo-Route in Europa
 - Mehrere Projekte in der Vergangenheit



Iron Curtain Trail als eine Cultural Route



Cultural route
of the Council of Europe
Itinéraire culturel
du Conseil de l'Europe



- Erinnerung an Frieden und Versöhnung
- Der Iron Curtain Trail führt durch 20 europäische Länder
- Verbindung vieler historischer Gebäude, Denkmäler, Museen und Sehenswürdigkeiten
- Nationalparks mit vielfältiger Flora und Fauna und einzigartigen Landschaften, die als Teil der Grenzgebiete nahezu unberührt blieben
 - Zertifiziert im Jahr 2019, rezertifiziert im Jahr 2023

Iron Curtain als eine Geschichte

- Der Eiserne Vorhang ist ein Erbe der "Gemeinsamen Europäischen Erinnerung"
- "Einst geteilt, jetzt verbunden"
- Gut dokumentiert (Recherchen, Videos, Bilder)
- Lebendige Geschichte (viele Menschen lebten in dieser Zeit)
- Symbolische Orte (europaweit) und kleinere, regional oder lokal bekannte Geschichten
- Europäische Initiativen:
 - EuroVelo 13
 - Cultural Route
 - European Peacewalk Initiative



Iron Curtain Trail - Touristische Potenziale

Polen

- Gdansk Werft
- Museum des Zweiten Weltkriegs in Gdansk
- Artilleriebatterie bei Redłowo
- Słowiński Nationalpark
- Woliński Nationalpark
- Gemeinsamer Abschnitt von EuroVelo 10 (Ostseeroute) und EuroVelo 13



Iron Curtain Trail - Touristische Potenziale

Deutschland

- Insel Usedom
- Nationalpark Westpommersche Boddenregion
- Grenzhus Schlagsdorf
- Grenzübergang Marienborn
- Elbe
 - Nationalpark HarzPoint Alpha
 - Mödlareuth ("Little Berlin")



Iron Curtain Trail - Touristische Potenziale

Tschechische Republik

- Svaty Kriz Denkmal
- Rozvadov -
Stacheldrahtdurchtrennung 1989
Gedenkstätte und Museum des
Eisernen Vorhangs
- Verlassene Dörfer (Mostek, Pleš)
- Nationalpark des Böhmerwaldes
- Čížov ICT Exposition im Freien
- Das “Gateway to Freedom”
- Lednice-Valtice UNESCO
Kulturlandschaft



Iron Curtain Trail - Touristische Potenziale

Österreich

- Greenbelt Zentrum Windhaag
- Ausstellung "Schauplatz Eiserner Vorhang" auf Schloss Weitra
- Nationalpark-Zentrum Thayatal
- Schloß Hof und Brücke der Freiheit
- Bildein, Grenzerfahrungsweg



Iron Curtain Trail - Touristische Potenziale

Slovakei

- Tripelpunkt der Slowakei, Tschechiens und Österreichs
- Bunker Piesočná
- Denkmal des Eisernen Vorhangs, Devínska Nová Ves
- Burg Devin
- Bratislava
 - Bunker BS-8 Hřbitov



Iron Curtain Trail - Touristische Potenziale

Ungarn

- Brücke bei Andau
- UNESCO-Stätte Fertő-Neusiedl AT-HU (Landschaft, Schlösser)
- Paneuropäischer Picknickpark
- Schlösser (Kőszeg, Siklós)
- Nationalparks (Fertő-Hanság, Órség, Duna-Drau)
- Befestigungssystem
- "Amazon von Europa"
 - Villány und seine Weinregion + Pécs



Iron Curtain Trail - Touristische Potenziale

Ungarn - tiefer eintauchen

- Apátistvánfalva, Museum der Grenzwächter
- Lovászi, ICT-Museum und Bunker (Páka, Molnári)
- Freundschaftspark in Zitkovci-Bödeháza
- Hodos, Wachturm
- Salafo, Park der Grenzwächter
 - Felsőcsatár, ICT-Museum



Iron Curtain Trail - Touristische Potenziale

Slowenien

- Lendava + Vinarium Tower



Iron Curtain Trail - Touristische Potenziale

Kroatien

- Koprivnica
- Hlebine, Galerie der Naiven Kunst
- Denkmal in Batina
- Osijek
- Kopacki rit Nationalpark



Fragen?

Vielen Dank für Ihre
Aufmerksamkeit!

Bildquellen

Polen:

<https://www.outdooractive.com/en/poi/gdansk/museum-of-the-second-world-war/804245068/>

<https://www.eurotopics.net/en/247286/solidarno-40-years-on-a-controversial-legacy>

Deutschland:

<https://web.de/magazine/politik/berlins-buergermeister-gedenken-mahnung-40002660>

<https://www.bundesregierung.de/breg-en/service/archive/media-center/the-line-of-east-german-trabants-and-wartburgs-at-the-border-crossing-point-helmstedt-marienborn-seems-endless--255548>

<https://www.pointalpha.com/en/>

<https://www.the-wanderlusters.com/europe/modlareuth-little-berlin/>

Tschechien:

<https://www.interreg-central.eu/news/tracing-the-iron-curtain-a-cycling-adventure-with-explorer-tour-central/>

https://www.lidovsky.cz/ceska-pozice/iron-curtain-museums-sprout-along-czech-borders.A110516_155413_pozice_14944

Österreich:

<https://www.schauplatz-eiserner-vorhang.at/en/schauplatz-eiserner-vorhang/iron-curtain-a-synonym.html>

<https://www.nichtzuhause.at/fahrradbruecke-der-freiheit-3/>

<https://bildein.at/kultur-und-freizeit/grenzerfahrungsweg/>

https://www.weinidylle.at/de/poi/grenzerfahrungsweg_bildein

Slowakei:

<https://biveros.com/border-tripoint/>

<https://www.visitbratislava.com/things-to-do/gems-of-communist-bratislava-and-remains-of-the-iron-curtain/>

<https://bunker.bs8.sk/>

https://onlyslovakia.com/en/travel/castles/devin_castle

Sources of pictures

Ungarn:

<https://vilagorokseg.e-epites.hu/helyszinek/ferto.html>

<https://www.sopronkirandulas.hu/sopron/paneuropai-piknik-emlekhely.html>

<https://ehl-bureau.eu/en/project/pan-european-picnic-memorial-park/>

<https://drivemagazine.sk/hu/belfold/egy-darabka-mediterraneum-villany/>

<https://energytour.hu/megnyitott-a-vasfuggony-muzeum-lovasziban/>

<https://funiq.hu/4134-vasf%C3%BCgg%C3%B6ny-t%C3%BAra-kist%C3%BAra-a-bar%C3%A1ts%C3%A1g-park-k%C3%B6rny%C3%A9k%C3%A9n>

<https://www.facebook.com/ironcurtainmuseum.felsocsatar/>

<https://zalakocka.hu/murafolde/2024/01/05/negyevszakos-turizmus/>

Slowenien:

<https://szigetihaz.hu/en/vinarium-lendava/>

Kroatien:

<https://www.unboundtraveler.com/blog/holiday/eurovelo13-7-days-on-the-longest-cycling-route-in-europe/>

<https://www.outdooractive.com/en/poi/slavonia/batina-memorial-home/51484540/>

<https://croatia.hr/hu-hu/termeszet/kopacsi-ret>

ICTR - CE
PROJEKT

RECEPTION



ICTr - CE project - Innovatives, partizipatives, nachhaltiges Geschäftsmodell für das Radfahren entlang des Eisernen Vorhangs

- Dauer: 03/2023 - 02/2026 (36 Monate)
- Projektbudget: 2,67 M EUR
- 12 Partners aus 8 Ländern (PL, DE, HR, HU, SI, AT, SK, CZ)
- Lead Partner: Westpannon
- Kofinanziert durch das Programm Interreg Central Europe

Ziele des Projekts

- Entwicklung eines partizipativen Geschäftsmodells - Vereinigung von touristischen Leistungsträgern (Unterkünfte, Restaurants, Attraktionen, etc.) entlang von ICTr unter der Marke Iron Curtain Trail (Buchbarkeit & gemeinsames Marketing)
- Erstellen und bewerben von einzigartigen Radurlaubspakete
- Bewältigung der sozioökonomischen und ökologischen Auswirkungen des Tourismussektors





Ziele des Projekts

- Stärkung lokaler und internationaler Partnerschaften durch Förderung der Zusammenarbeit zwischen KMU, Tourismusverbänden und anderen Organisationen zur Unterstützung von Unternehmen
- Bereitstellung von Schulungen für Tourismus-KMUs, um ihre digitalen Kompetenzen zu verbessern und die gemeinsame Gestaltung, Vernetzung und Entwicklung neuer Tourismusangebote zu fördern

AMAZON OF EUROPE BUCHUNGSCENTER

Ausweitung der Deals auf ICTr

Amazon of Europe Booking Center

To provide the most comfortable adventures for our guests, the **Amazon of Europe destination has its own Info & Booking Center where you can book your full package holidays** – all you need for a trouble-free and unforgettable experience in the Amazon of Europe.

The comprehensive services of the Amazon of Europe Info & Booking Center include:

- Unique individual travel planning and booking with online booking system.
- Top advice from an experienced and competent team.
- Accommodation in best rated local hotels and bed and breakfasts.
- Food with focus on local cuisine (half board or B&B).
- Services such as luggage transfer, shuttle services and transfer back to the starting point.
- AoE Kingfisher Service – 7/12 Hotline.
- Extended travel documents with the itinerary of your holiday adventure including cycling, river or/and authentic local experiences.
- Information on must see locations, backed by a smartphone app with GPS guiding for cycling.
- Give Back to Nature programme – By booking a journey with the AoE Booking Center you support nature conservation projects in the UNESCO biosphere reserve.
- All travel offers comply with the EU Package Travel Directives 90/314/EEC.



GÄSTEPROFIL

Buchung von Radfernreisen



- Alter: 50+
- Kleine Gruppen 2-4 Personen
- Freunde
- Kommend aus: Österreich, Deutschland, Niederlande
- Aufenthalt für 7-10 Tage
- ☐ Durchschnittliche Ausgaben:
1.000 € pro Urlaub, 130 €/Tag



Erstellung eines buchbaren Angebots entlang von ICTr

Iron Curtain Trail Tour

- Ungarn
- Slowenien
- Kroatien

-  → Stage point
-  → UNESCO site
-  → Iron Curtain Trail

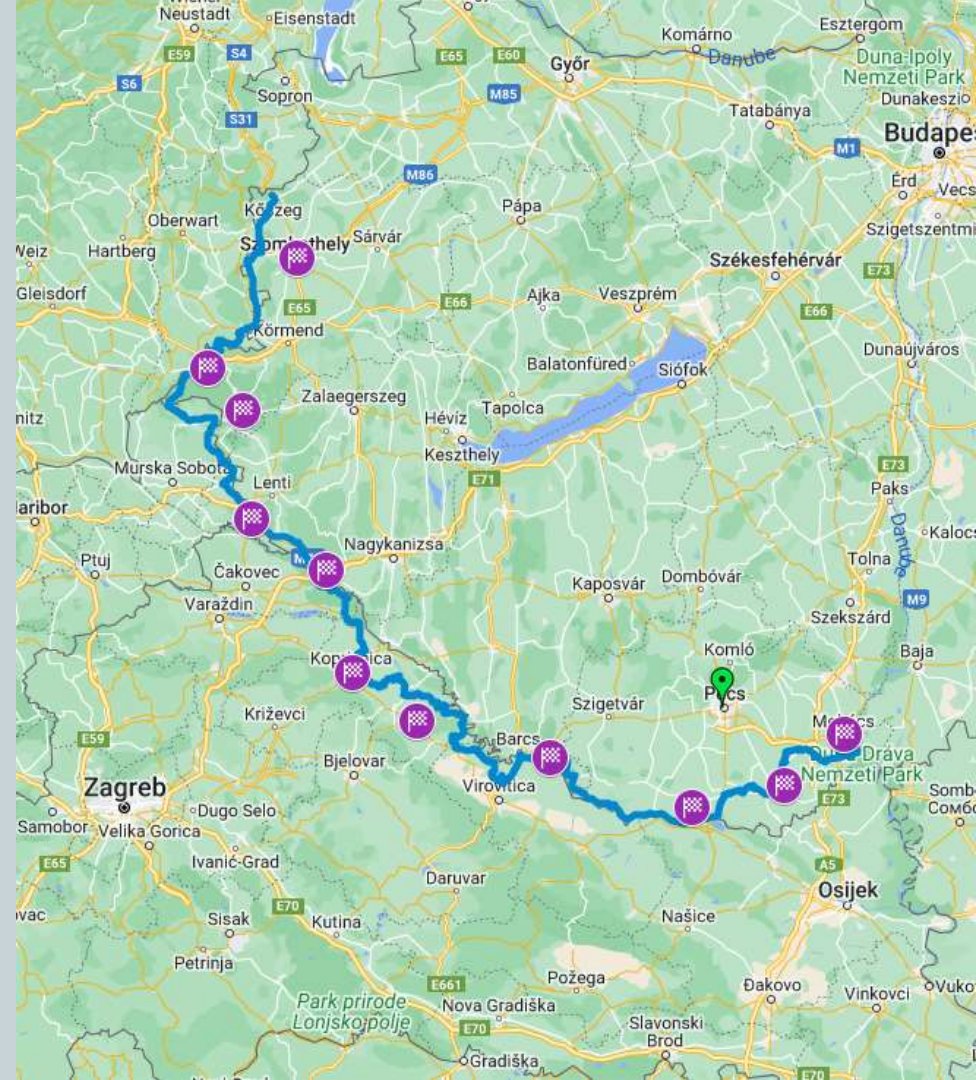

WIR SUCHEN

1. Reiseveranstalter, die Radreisen entlang des ICTr anbieten
1. Unterkünfte aus Ungarn, Slowenien, Kroatien und Serbien
1. Erlebnisse & Dienstleister
 1. Erlebnisse mit Bezug auf den Iron Curtain Trail
 2. Gastronomie
 3. Fahrradverleih
 4. Spa- und Wellness-Erlebnisse

WARUM BEITRETEN

Teil des internationalen Angebots werden

- Erhöhte internationale Sichtbarkeit und Vermarktung
- Mitglied des AoE Hub
- Verlängerte Tourismussaison bis zum Frühling und Herbst
 - ☐ Buchbare Angebote
- ☐ Aktiver Beitrag zu nachhaltigen Tourismuspraktiken, die mit den EU-Zielen für den grünen Wandel in Einklang stehen

VORAUSSETZUNGEN FÜR DIE TEILNAHME

- Entlang des ICTr, max. 10 km vom Weg entfernt
- Etablierte Unternehmensorganisation
- Kenntnisse von mindestens Englisch- oder Deutschkenntnissen
- Streben nach Nachhaltigkeit
 - ☰ Unterkunft:
 - ☰ Fahrradfreundlich
 - ☰ Annahme einer Übernachtung
 - 📄 Zumindest Bed & Breakfast, Abendessen ist ein Plus

NÄCHSTE SCHRITTE

- Kontaktieren Sie uns oder regionale Partner, wenn Sie daran interessiert sind, mitzumachen
- Nehmen Sie an nationalen Workshops teil
- Kontaktperson:
Petra Klanšek
Zavod Iskriva
petra.klansek@iskriva.net

LISTE DER BEVORSTEHENDEN NATIONALEN WORKSHOPS



ICRr-CE

Iskriva

Online, 3.12.2024



petra.klansek@iskriva.net



+38630686006



www.interreg-central.eu/projects/ictr-ce/



<https://en.eurovelo.com/ev13>



Kurze Pause

Chancen der Künstlichen Intelligenz für KMU im Tourismus

Treffen

Zoom | 03 Dezember 2024

Luka Tomat

TAGESORDNUNG

- Einführung: Was ist KI und was nicht?
- Möglichkeiten des Einsatzes von AI im Tourismus
- Bewährte Verfahren für den Einsatz von AI im Radtourismus
- Wie man KI im Tagesgeschäft einsetzt, um effizienter zu sein
- Welche digitalen Schlüsselkompetenzen sind für den Einsatz von KI erforderlich?
- FRAGEN UND ANTWORTEN

WILLKOMMENSREDE

Good [morning/afternoon], everyone,

It is my absolute pleasure to welcome you all to today's workshop, *Opportunities of Artificial Intelligence for Tourism SMEs*. I'm thrilled to see such an enthusiastic gathering of professionals, innovators, and visionaries from the tourism industry, all eager to explore how artificial intelligence can redefine the way we do business.

The tourism sector, especially small and medium enterprises, has always been a cornerstone of local economies and cultural exchange. You play a crucial role in creating memorable experiences for travelers while contributing to sustainable growth in communities. Yet, we also know that the journey in this dynamic industry is not without challenges – from meeting ever-evolving customer expectations to managing resources effectively and staying competitive in a fast-paced, tech-driven world.

That's where artificial intelligence comes in – not as a distant futuristic concept, but as a present-day ally. AI has already begun transforming industries worldwide, and tourism is no exception. Whether it's personalizing guest experiences, streamlining operations, enhancing marketing strategies, or analyzing data to predict trends, AI holds immense promise for businesses like yours.

Today's workshop is designed to empower you with insights, tools, and strategies to harness the potential of AI effectively. Our distinguished speakers and facilitators will guide us through real-world applications, success stories, and practical advice tailored specifically for tourism SMEs.

We encourage you to ask questions, share your experiences, and engage actively. This is a space for collaboration and innovation. Together, we can uncover opportunities that not only boost individual businesses but also strengthen the tourism industry as a whole.

Before we dive into today's agenda, let me take a moment to thank our organizers, partners, and sponsors who made this workshop possible. Your dedication and support have been instrumental in bringing us all together.

So, let's embark on this exciting journey of discovery and innovation. May today inspire new ideas, ignite partnerships, and equip you with actionable knowledge to take your business to new heights.

Welcome once again, and let's make this workshop a resounding success!

Thank you.

ÜBER MICH

- Mitarbeit / Leitung bei zahlreichen Beratungs- und Forschungsprojekten im Bereich Wirtschaftsinformatik
- Forschung, pädagogische und professionelle Arbeit auf dem Gebiet der digitalen Transformation, Business Analytics, Electronic Business und Management von Geschäftsprozessen
- Durchführung zahlreicher "hands on"-Workshops im Bereich Wirtschaftsinformatik und Anwendungen digitaler Technologien
- Vorlesungen und Betreuung von Studenten auf Sommerschulen: EIT Digital Summer School (Driving Europe's Digital Transformation), Ljubljana Summer School (Smart Cities for Sustainable Future)
- Mitarbeit an ARIS-Grundlagenforschungsprojekten (Analytik von Massendaten : von Business Insights zu agilen Geschäftsprozessen , Business Analytics und Geschäftsmodelle in Supply-Room-Ketten , Gestaltung von Organisationen in digitaler Form)

Mitglied Forschung und Struktur des ARIS-Projekts:

Technologien für das Internet der Zukunft: Konzepte, Architektur, Dienste und sozioökonomische Aspekte

Who is Luka Tomat?

Sources

Site: Luka Tomat - Ekonomski fakulteta (University of Ljubljana) - 

Site: Luka Tomat - University of Ljubljana, School of Economics and Business - 

Organization: Luka Tomat - Harnessing Digital Work - 



Answer

Luka Tomat is an academic and researcher at the University of Ljubljana, specifically within the School of Economics and Business. He holds the position of **Assistant Professor** in the Department of Business Informatics and Logistics.

Educational Background

- **Bachelor's Degree:** Completed in Business Informatics at the University of Ljubljana in 2007.
- **Master's Degree:** Earned in Information Management, also from the University of Ljubljana, in 2010.
- **Ph.D.:** Focused on operational research, particularly on optimization problems, culminating in a dissertation that he defended successfully in 2014.

Academic Career

Tomat worked as a young researcher at the Faculty of Economics from 2010 to 2014. Since 2017, he has been a regular faculty member, teaching various courses related to information management and business processes in both Slovene and English. His teaching covers topics such as IT Management, Change Management, and Digital Transformation.

Research Interests

His research interests encompass several areas:

- **Optimization:** Particularly in operational research and specific problems like the one-dimensional cutting stock problem.
- **Information Management:** Including data analytics, business process management, and the application of IT in sectors like tourism and healthcare.
- **Digital Transformation:** Investigating how digital technologies impact business practices.

Tomat has also participated in numerous consulting projects related to data models, analytics, and business process reengineering, contributing significantly to both academic literature and practical applications within his field.

Ask follow-up

Pro



Search Videos

Generate Image

10 EINE STUNDE VORLESUNG IN 10 SEKUNDEN

- " Wir leben in einer Zeit ständiger Veränderungen"
- Exponentielles Wachstum von KI-Fähigkeiten und -Werkzeugen. Was es heute noch nicht gibt, wird es morgen schon geben
- Viele Kenntnisse von heute werden morgen nicht mehr benötigt
- Notwendiger Wandel der Fähigkeiten von Arbeitnehmern und Unternehmen
- Das Einzige, was sich nicht ändert, ist, dass es zu jeder Zeit den Anschein hat, als gäbe es "große Veränderungen". (In einem knospenden Hain, Marcel Proust, 1919)

EINFÜHRENDE DEFINITIONEN : KÜNSTLICHE INTELLIGENZ

- 1950: Alan Turing veröffentlicht einen Artikel mit dem Titel "Computing Machinery and Intelligence", in dem er die Frage stellt, ob Maschinen denken können.
- 1956: John McCarthy prägt auf einer Konferenz am Dartmouth College den Begriff "Künstliche Intelligenz" - er definiert sie als Wissen über Planung und Konstruktion intelligenter Maschinen.
- Nach dieser Zeit wird das Gebiet der künstlichen Intelligenz schnell entwickelt - zahlreiche Forscher, z.B. Minsky, Newell, Shannon, Rochester,...
- ...
- IBM "Deep Blue"
- ...
- Google, Amazon, Apple...
- ...
- KI

EINFÜHRENDE DEFINITIONEN : KÜNSTLICHE INTELLIGENZ

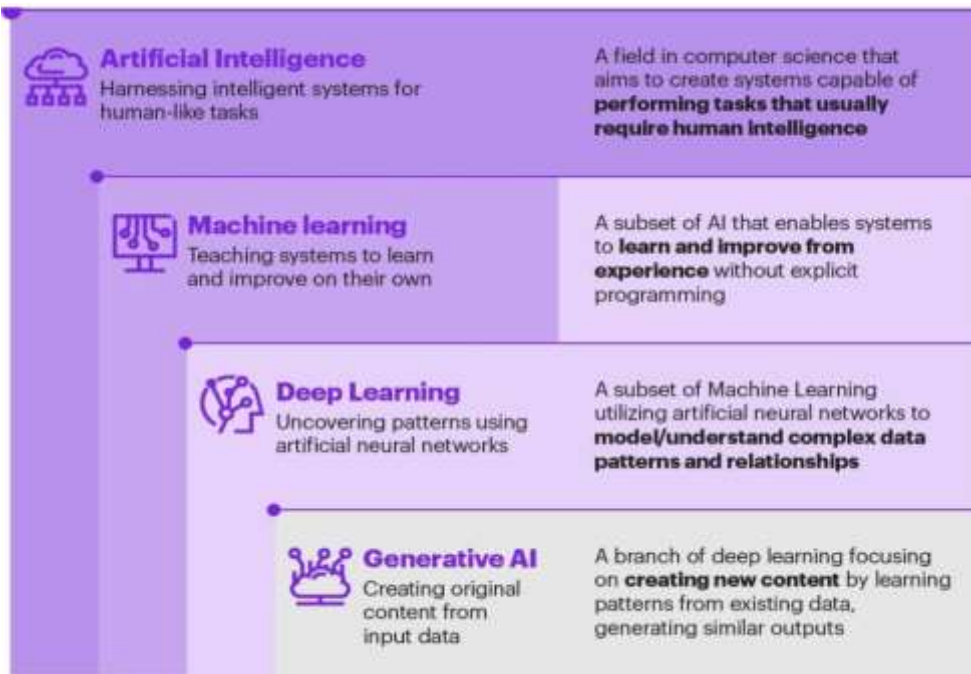

Source: Kearney

Quelle: AT Kearney, 2023

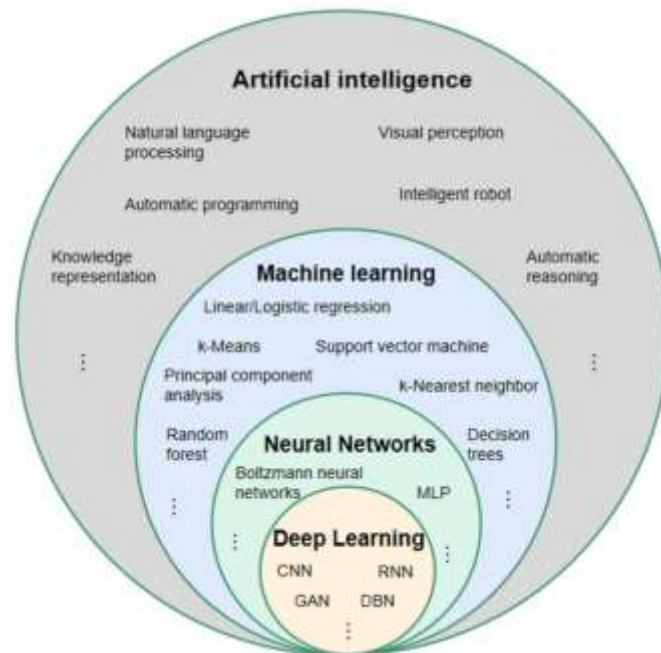

Quelle: Li et al., 2021

JETZT UNSER SCHWERPUNKT: GENERATIVE KI

■ Herkömmliche KI-Systeme werden hauptsächlich für die Datenanalyse und die Vorhersage/Planung eingesetzt, aber generative KI geht noch einen Schritt weiter, indem sie neue Inhalte auf der Grundlage von Lerninhalten erstellt

■ Computer können also programmieren, Gedichte und Hausaufgaben schreiben, Roboter steuern, Türen öffnen, Emotionen zeigen (Sophia , Hanson Robotics), retuschieren, Filme drehen, Artikel schreiben, mit Kindern sprechen, medizinische Befunde interpretieren, Poker und Diplomacy spielen, Filme drehen, Kundenfragen beantworten und die CFA-Prüfung ablegen

Generative artificial intelligence (AI) refers to AI systems that can create new content, such as text, images, code, music, or videos, based on their training data and the prompts they receive. These systems "generate" original outputs rather than simply analyzing or classifying existing information.

Here are the key aspects of generative AI:

Core capabilities:

- Creating human-like text responses to questions and prompts
- Generating original images from text descriptions
- Writing computer code based on natural language instructions
- Composing music or creating artwork in different styles
- Converting text to speech or generating synthetic voices

How it works:

These systems use large language models (LLMs) or other deep learning architectures trained on vast amounts of data. They learn patterns and relationships within this data to generate new content that follows similar patterns. For text generation, the AI predicts what words are likely to come next given the context, allowing it to construct coherent responses.

Common applications:

- Content creation and writing assistance
- Computer code generation and programming help
- Design and creative work
- Customer service chatbots
- Language translation
- Virtual assistants
- Educational tools and tutoring

The technology has seen rapid advancement and adoption since 2022, with systems like GPT (for text), DALL-E (for images), and others demonstrating increasingly sophisticated capabilities. However, it's important to note these systems can also produce errors or biased content, and they require careful deployment and oversight.

Would you like me to elaborate on any particular aspect of generative AI?

EINLEITENDE DEFINITIONEN UND BEISPIELE FÜR DIE VERWENDUNG



<p>Improve sales force by, for example, flagging risks, recommending next interactions such as additional product offerings, or identifying optimal customer interaction that leads to growth and retention</p>	<p>Identify clauses of interest, such as penalties or value owed through leveraging comparative document analysis</p>				<p>Enable search and question answering on companies' private knowledge data (eg, intranet and learning content)</p>
<p>Create or improve sales support chatbots to help potential clients understand, including technical product understanding, and choose products</p>					<p>Automated accounting by sorting and extracting documents using automated email openers, high-speed scanners, machine learning, and intelligent document recognition</p>

Marketing and sales	Operations	IT/engineering	Risk and legal	HR	Utility/employee optimization
<p>Write marketing and sales copy including text, images, and videos (eg, to create social media content or technical sales content)</p>	<p>Create or improve customer support chatbots to resolve questions about products, including generating relevant cross-sell leads</p>	<p>Write code and documentation to accelerate and scale developments (eg, convert simple JavaScript expressions into Python)</p>	<p>Draft and review legal documents, including contracts and patent applications</p>	<p>Assist in creating interview questions for candidate assessment (eg, targeted to function, company philosophy, and industry)</p>	<p>Optimize communication of employees (eg, automate email responses and text translation or wording of text)</p>
<p>Create product user guides of industry-dependent offerings (eg, medicines or consumer product)</p>	<p>Identify production errors, anomalies, and defects from images to provide rationale for issues</p>	<p>Automatically generate or auto-complete data tables while providing contextual information</p>	<p>Summarize and highlight changes in large bodies of regulatory documents</p>	<p>Provide self-serve HR functions (eg, automate first-line interactions such as employee onboarding or automate Q&A or strategic advice on employment conditions, law, regulations, etc)</p>	<p>Create business presentations based on text prompts, including visualizations from text</p>
<p>Analyze customer feedback by summarizing and extracting important themes from online text and images</p>	<p>Streamline customer service by automating processes and increasing agent productivity</p>	<p>Generate synthetic data to improve training accuracy of machine learning models with limited unstructured input</p>	<p>Answer questions from large amounts of legal documents, including public and private company information</p>		<p>Synthesize a summary (eg, from text, slide decks, or online video meetings)</p>

⁵Given that generative AI is in the early stages of maturity, organizations will want to consider use cases and their implications carefully and determine the appropriate level of human oversight.

EINLEITENDE DEFINITIONEN - DIE BEKANNTESTEN KI-TOOLS

- GPT -4o : das **derzeit** bekannteste große Sprachmodell
- Chat GPT - ein **Chatbot**, der die Nutzung von GPT (kostenlos), GPT 4o, GPT 4o-mini, o1-preview, o1-mini, " mit Leinwand " ermöglicht; Chat GPT Education (in der Regel kostenpflichtig)
- Microsoft Copilot: eine in Bing integrierte Lösung von Microsoft, die GPT4 verwendet (kostenlos für Nutzer von Microsoft 365 E3, E5, Business Standard, Business Premium oder A3- oder A5-Lizenzen);
- Über verschiedene Entwickler-Tools ist GPT-4 auch für Entwickler von IT-Lösungen zugänglich:
<https://platform.openai.com/docs/models/gpt-4-and-gpt-4-turbo>
- GPT-4 Team: derzeitiger Preis \$ 25 + GST pro Monat. Unterschied : das Modell lernt nicht auf Ihre Daten ; mögliche Verwaltung der Benutzer
- Grok-2 Beta Release : <https://x.ai/> (Stand: August 2024, hat bisher keine großen Auswirkungen gehabt)
- Gemini (Ultra) : Googles neuer Versuch, den Zug zu erwischen (6/12/2023; neue Version 8/2/2024)
- Claude 3.0 .: ein Anthropic-Tool, eingeführt am 04.03.2023, siehe <https://www.anthropic.com/news/claude-3-family> ;
Claude Sonnet Update 22.10.2024 enthält ein Computerrohr **Claude 3.5**. Sonett und Haiku
- **Mistral AI**: ein französisches Unternehmen mit einem eigenen LLM <https://mistral.ai/technology/#models> und einem Chat, um mit ihm zu sprechen <https://chat.mistral.ai/chat>
- Apple?
- Hinweis: Nach allgemeiner Meinung (Stand: 24.11.2024, 16:31 Uhr) sind die besten LLMs GPT-4, Gemini und Claude 3. 5

EIGENE GPTS

- Angepasste GPTs für einen bestimmten Zweck
- Sie können sie leicht selbst herstellen
- Mögliche Verwendung im Chat GPT 4
- Einführung in die GPTs (openai.com)

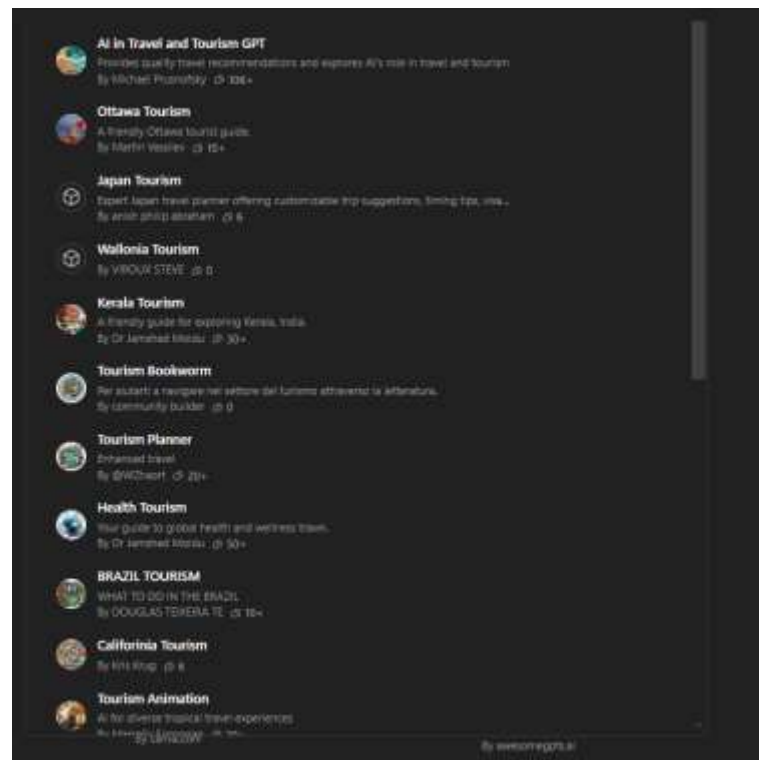

MS COPILOT

■ MS Copilot ist ein Name für verschiedene "Tools" in unterschiedlichen Umgebungen

■ MS Copilot für Office 365:

- Copilot Pro Personal & Family : 22 €/Benutzer/Monat.
- Copilot Educational : A3/A5 (Zusatzlizenz €30/Benutzer/Monat)
- Copilot Unternehmen : E3/E5

	For Individuals		For Organizations	
	Copilot	Copilot Pro	Copilot	Copilot for Microsoft 365
	Free	\$30	Free	\$30
Foundational Capabilities	●	●	●	●
Web Grounding	●	●	●	●
Commercial Data Protection	●	●	●	●
Priority Model Access		●		●
Copilot in Outlook, Word, Excel, PowerPoint, and OneNote		●		●
Copilot in Teams				●
Microsoft Graph Grounding				●
Enterprise-Grade Data Protection				●
Customization		Copilot GPT Builder		Copilot Studio

MS COPILOT FÜR OFFICE 365

Microsoft Copilot for Microsoft 365 includes:

Available

- Copilot in Word
- Copilot in PowerPoint
- Copilot in Outlook
- Copilot in Excel
- Copilot in OneNote (only available on Win32 desktops, all devices starting sometime during their fiscal year of 2025)
- Microsoft 365 Chat (find more below)
- Priority access to the latest models (such as OpenAI's GPT-4 Turbo)
- Image Creator from Microsoft Designer **100 boosts per day**
- Copilot in Teams (not included in Copilot Pro, but included in Copilot for Microsoft 365)
- Copilot in Loop (not included in Copilot Pro, but included in Copilot for Microsoft 365)
- Copilot in Whiteboard (not included in Copilot Pro, but included in Copilot for Microsoft 365)
- Microsoft Copilot Studio: Build **standalone copilots** for Copilot for Microsoft 365 (not included in Copilot Pro, but included in Copilot for Microsoft 365)

In Preview

- Copilot in SharePoint (preview)
- Copilot in OneDrive (preview)
- Copilot GPT Builder (coming soon)



Quelle: <https://www.schneider.im/microsoft-365-copilot-the-future-of-productivity/>

BEZAHLEN VON LIZENZEN

- Die Verwendung von APIs kann die Nutzung erheblich billiger machen
- Bezahlung pro Nutzung

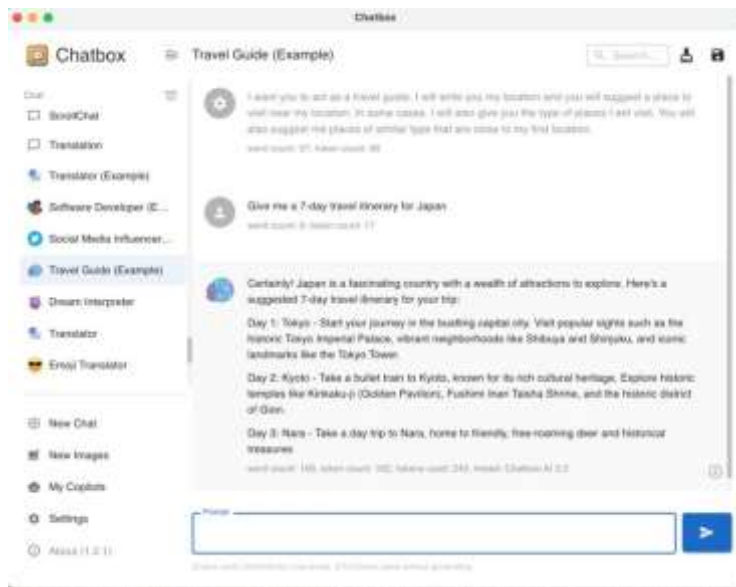

ES GIBT VIELE WERKZEUGE...

Next-gen (existing) applications

Product & Customer Interaction / Engagement

- enable chatbots Quickchat
- Vermap ActiveChat
- Statiswet
- Sofiging
- Personal AI
- algolia
- Oogway

Emerging net-new applications

Application builders

- Adopt
- AI21 Labs Jasper Snazzy AI
- anyword
- copymatic
- Rytz

AI21 Labs Jasper Snazzy AI

anyword

copymatic

Rytz

Infrastructure

Model Builders providers - Big Tech

- Microsoft
- Google
- Meta

Model providers/builders - Startups

- OpenAI
- Anthropic
- AI21 Labs

Quelle: <https://medium.com/@kennedanielso/guid-memo-3-c>

THE 27 MOST POPULAR AITDOOLS 2023

LATEST ARTIFICIAL INTELLIGENCE STARTUPS

CHATBOT PROVIDERS	TEXT GENERATION	IMAGE & VIDEO GENERATION	CODE/DEV	VIDEO/IMAGE
OpenAI, Microsoft, Google, Anthropic, personal ai, AI21 Labs	OpenAI, Microsoft, Google, Anthropic, personal ai, AI21 Labs	Wobot Health, PolyAI Ultimate, dialpad, CRESTA, ASAPP, haptik, OBSERVE-AI, ada, samespace	Jasper anyword, legia.ai, modgix, Witbasic, Demandwell, LAVENDER, Quatlr, peppercontent, SURFER, testing.ai, text.cortex, WriterZen, GoCharlie	plask, runway, Peetch, VEED.IO, unscreen, lumen5, kamua, Supercreator.ai
Microsoft, OpenAI, Google, Anthropic, personal ai, AI21 Labs	OpenAI, Microsoft, Google, Anthropic, personal ai, AI21 Labs	Wobot Health, PolyAI Ultimate, dialpad, CRESTA, ASAPP, haptik, OBSERVE-AI, ada, samespace	Jasper anyword, legia.ai, modgix, Witbasic, Demandwell, LAVENDER, Quatlr, peppercontent, SURFER, testing.ai, text.cortex, WriterZen, GoCharlie	plask, runway, Peetch, VEED.IO, unscreen, lumen5, kamua, Supercreator.ai

<https://jonascleveland.com/top-generative-ai-tools/>

<https://www.scriptbyai.com/chatgpt-store-plugins-list/>

Foundation Large Language Model Stack

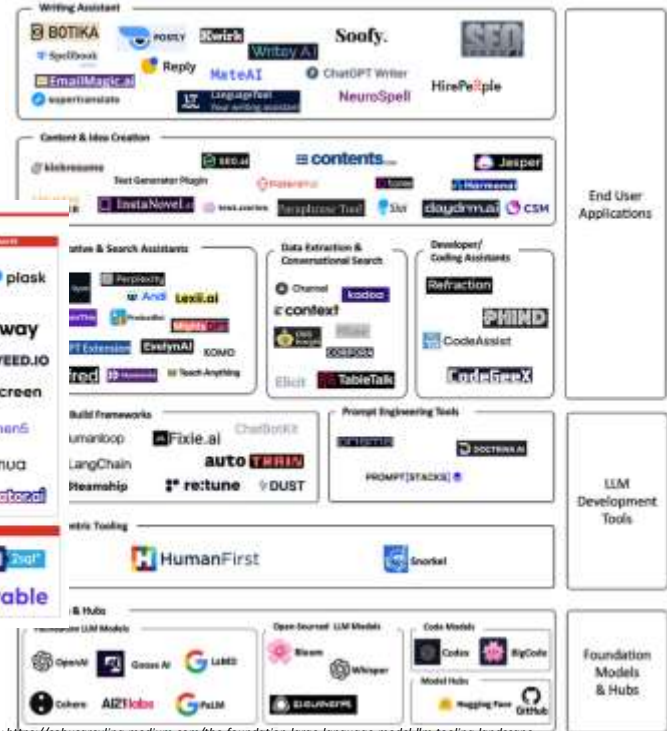

Quelle: <https://cobusgreyling.medium.com/the-foundation-large-language-model-llm-tooling-landscape-8a849ebc7228>

WAS WISSEN WIR?

- KI kann Designern dabei helfen, etwa doppelt so viele Bilder zu erstellen, die von anderen Künstlern im Durchschnitt ebenfalls um 25 % besser bewertet werden (4 Millionen Bilder von 50.000 Nutzern, Zhou, Lee, Oktober 2023).

https://papers.ssrn.com/sol3/papers.cfm?abstract_id=4594824

- KI hilft Wissensarbeitern, schneller und besser zu arbeiten.
- KI-Tools funktionieren besser, wenn wir nett zu ihnen sind



Quelle: <https://arxiv.org/pdf/2307.11760.pdf>

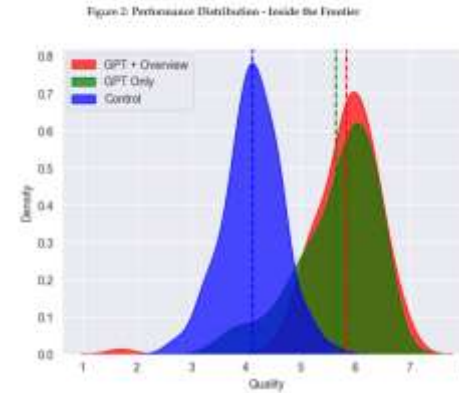

WAS WISSEN WIR?

- KI verbessert die Produktivität
- KI hilft unterdurchschnittlich Beschäftigten mehr
- KI wird immer besser im Verstehen von Bildern und Zahlen

Figure 1: Treatment Effects on Productivity

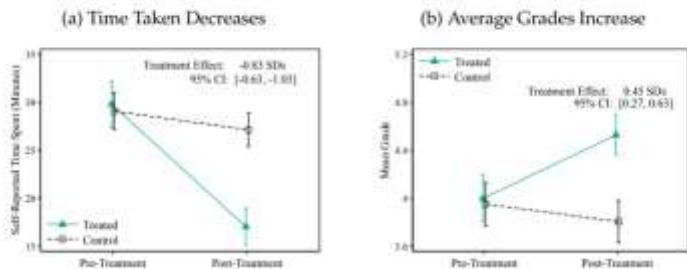

Ressourcen Microsoft Research AI4Science, Microsoft Azure Quantum : The Impact of Large Language Models on Scientific Discovery: a Preliminary Study using GPT-4 <https://arxiv.org/abs/2311.07361>, 13 November 2023, 250 Seiten. <https://arxiv.org/abs/2311.07562>. Hui, Xiang und Reshef, Oren und Zhou, Luofeng , The Short-Term Effects of Generative Artificial Intelligence on Employment: Evidence from an Online Labor Market (Juli 31, 2023). Verfügbar bei SSRN: <https://ssrn.com/abstract=4527336>

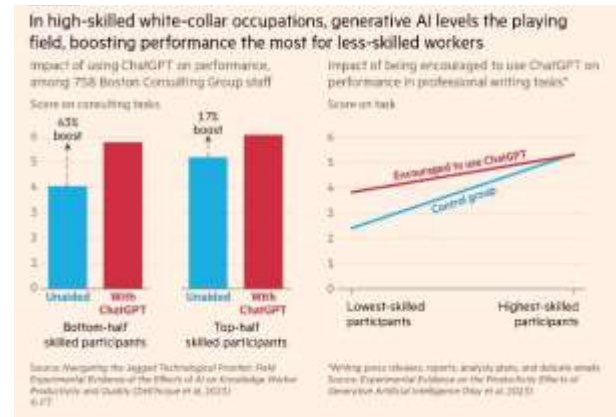
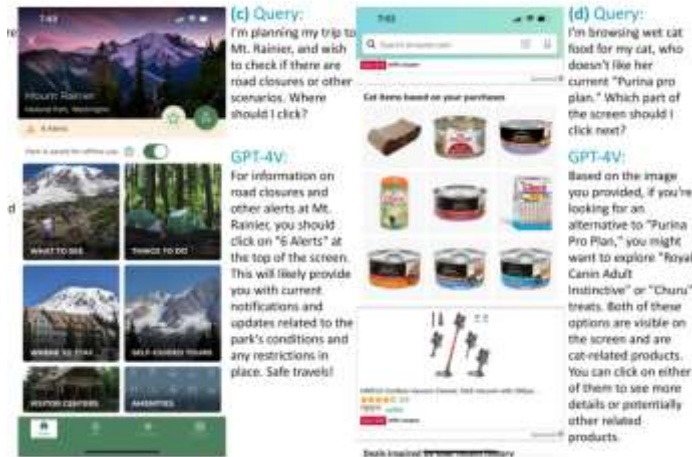

WAS WISSEN WIR?

- KI-Tools sind kreativer als Menschen

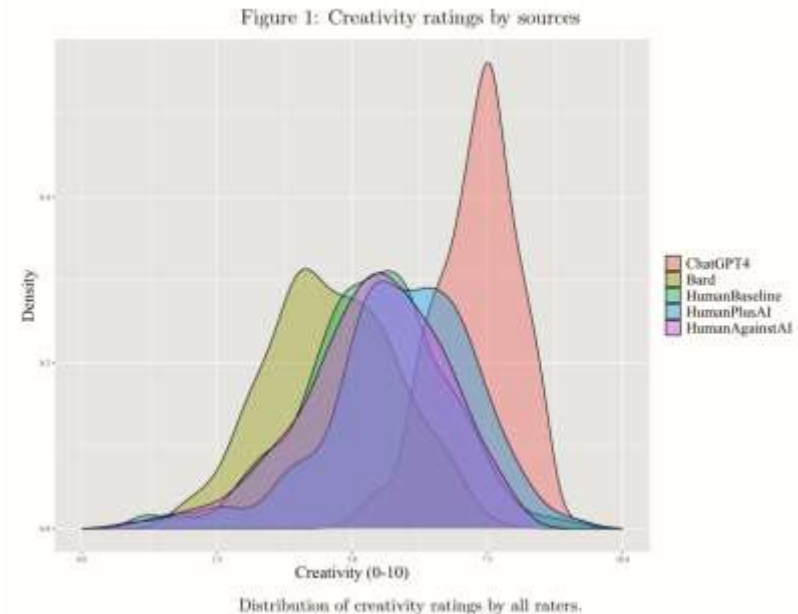

Quelle: Institut für Arbeitsmarktökonomie; Creative and Strategic Capabilities of Generative AI: Evidence from Large-Scale Experiments (<https://docs.iza.org/dp17302.pdf>)

WAS WISSEN WIR?

Die Tools können auch Geschäftsberichte analysieren

- " Auch ohne erzählerische oder branchenspezifische Informationen übertrifft das LLM die Fähigkeit der Finanzanalysten, Gewinnveränderungen vorherzusagen. "

Quelle: https://papers.ssrn.com/sol3/papers.cfm?abstract_id=4835311

Figure 2. GPT vs. Human Analysts

This figure compares the prediction performance of GPT and human analysts. Random Walk is based on the current earnings change compared to the previous earnings. Analyst 1m (3m, 6m) denotes the median analyst forecast issued one (three, six) month(s) after the earnings release. GPT (without CoT) denotes GPT's predictions without any chain-of-thought prompts. We simply provide the model with structured and anonymous financial statement information. GPT (with CoT) denotes the model with financial statement information and detailed chain-of-thought prompts. We report average accuracy (the percentage of correct predictions out of total predictions) for each method (left) and F1 score (right). We obtain bootstrapped standard errors by randomly sampling 1,000 observations 1,000 times and include 95% confidence intervals.

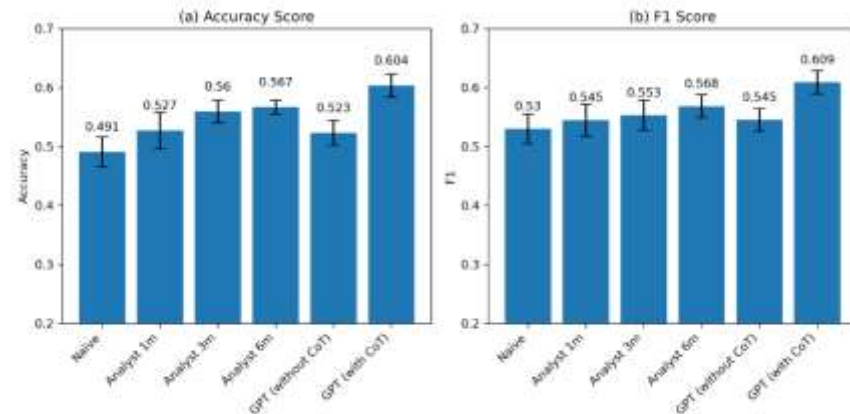

WAS WISSEN WIR?

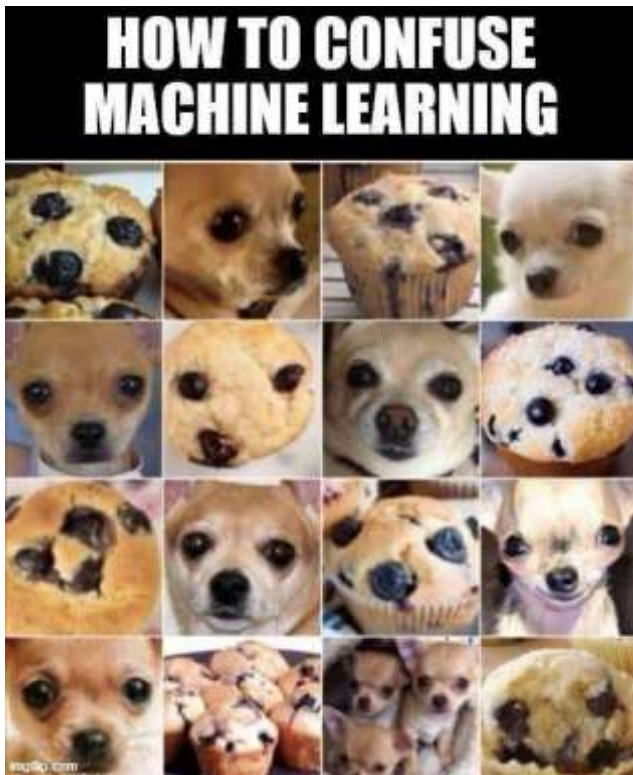

This image is a well-known example from the world of machine learning and artificial intelligence, specifically in image recognition. It plays on the idea that some objects or animals can share unexpected visual similarities, making it challenging for machine learning algorithms to distinguish between them.

Why it's relevant to machine learning:

1. Feature Similarity:

- Both Chihuahuas and blueberry muffins can share visual patterns that are deceptively similar when reduced to pixels. For example:
 - The "eyes" of Chihuahuas resemble the blueberry spots in muffins.
 - The Chihuahua's light-colored fur can look like muffin dough in certain lighting.
- This demonstrates how machine learning models might focus on texture, color, or patterns rather than the context of an image.

2. The Challenge of Classification:

- Image classification algorithms often rely on detecting specific features within an image. If two classes (e.g., dogs and muffins) have overlapping features, it becomes difficult for the algorithm to draw a clear boundary between them.
- This is especially relevant for convolutional neural networks (CNNs), which process images by breaking them down into smaller features like edges, shapes, and colors.

3. Human Perspective vs. Machine Perspective:

- Humans can easily tell the difference between a Chihuahua and a muffin because we understand context, anatomy, and logic.
- Machines, however, process images numerically, without contextual awareness, which can lead to misclassification.

4. Applications:

- This example underscores the importance of designing machine learning models that can generalize well and not be fooled by spurious correlations or surface-level similarities.
- Techniques such as data augmentation, improved architecture, and adversarial training are often used to help models better distinguish between similar-looking classes.

5. Adversarial Attacks:

- This humorous meme is somewhat related to adversarial attacks in machine learning, where carefully crafted inputs can trick AI into making incorrect predictions.

WAS WIRD KI NICHT TUN?

Erinnern Sie sich noch an Blockchain? COVID-19 und die "neue Normalität"? Metaverse ? 3D-Druck? Quantencomputer?

Nein, KI-"Souffleur" ("Jobs können bis zu 375.000 Dollar im Jahr einbringen und erfordern nicht immer einen technischen Hintergrund) ist kein Beruf der Zukunft

In zwanzig Jahren werden Maschinen in der Lage sein, jede Arbeit zu erledigen, die ein Mensch erledigen kann.

Herbert Simon, 1965

(Simon erhielt 1978 den Nobelpreis für Wirtschaft. Er starb 2001)

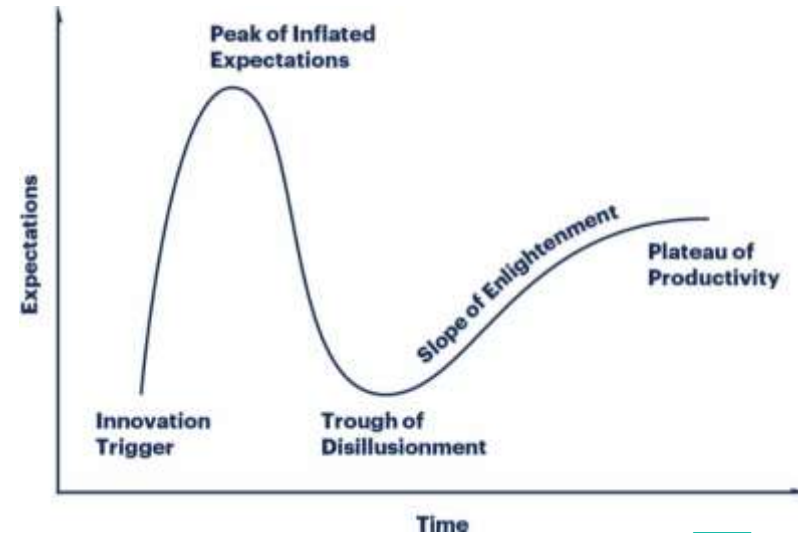

EINIGE VORSCHLÄGE ZUR VERWENDUNG VON CHATGPT

- Definieren Sie die Rolle: " Handeln Sie als Chief Information Officer "...
- Definieren Sie die Ausgabe (Tabelle, Liste...)
- Ordner verwenden
- Fragen Sie ihn mehrmals nach demselben Thema
- Konkret sein
- Lassen Sie sich komplexe Themen "wie ein Kind" von ihm erklären.
- Achten Sie auf den "Ton des Schreibens".
- Erkundung (immer neuer) Nutzungsmöglichkeiten
- Verwendung für alltägliche "Zweideutigkeiten", kann auch für nicht-geschäftliche Zwecke verwendet werden :)
- Erwägen Sie die kostenpflichtige Version
- Nützliches speichern " Eingabeaufforderungen " [Speichern&Absenden]
- Komplexe Aufgaben in kleinere Teile zerlegen
- Unterstützung bei der "Programmierung" (Code-Analyse, Code-Generierung...)
- Brainstorming
- Gute Chats exportieren/speichern
- Beachten Sie die Einschränkungen, die ChatGPT hat
- Kopieren Sie die Texte nicht blindlings, sondern "prüfen" Sie sie.
- Beispiele für gute Prompts finden

BEISPIEL FÜR EINE AUFFORDERUNG

"Entwerfen Sie eine Reihe attraktiver touristischer Produkte, die auf Fahrradenthusiasten zugeschnitten sind, die landschaftlich reizvolle Fahrradrouten erkunden [*geeignete Orte/Namen einfügen*]. Diese Produkte sollten: Lokale Attraktionen hervorheben: Stopps an historischen Wahrzeichen, kulturellen Stätten, Naturwundern oder einzigartigen Aussichtspunkten entlang der Routen einschließen. Lokale Erlebnisse einbeziehen: Bieten Sie den Reisenden die Möglichkeit, mit lokalen Gemeinschaften in Kontakt zu treten, an traditionellen Aktivitäten teilzunehmen oder die lokale Küche zu genießen: Entwickeln Sie Lösungen wie geführte Touren, Verleihservices, Fahrradreparaturstationen oder Gepäcktransportdienste für mehrtägige Radtouren. Sprechen Sie unterschiedliche Zielgruppen an: Denken Sie an Angebote für Familien, Alleinreisende, Abenteuerlustige oder Luxusreisende und sorgen Sie für Barrierefreiheit und Inklusion. Fördern Sie die Nachhaltigkeit: Konzentrieren Sie sich auf umweltfreundliche Praktiken, wie umweltfreundliche Unterkünfte, wiederverwendbare Verpackungen und die Unterstützung lokaler Unternehmen. Thematische Aktivitäten einbeziehen: Schaffen Sie einzigartige Erlebnisse wie Weinbergstouren, Tierbeobachtungen, Fotoworkshops oder kulinarische Pfade, die mit dem Fahrrad befahren werden können. Sicherheit und Navigation: Stellen Sie detaillierte Karten, GPS-Navigationshilfen und Tipps für sicheres Radfahren entlang der Routen bereit. Die Produkte sollten Touristen dazu inspirieren, die Umgebung zu erkunden, zu genießen und in sie einzutauchen, und gleichzeitig eine positive und nachhaltige Beziehung zum Reiseziel fördern."

VIELFÄLTIGE MÖGLICHKEITEN - GAMIFICATION MOBILES APP

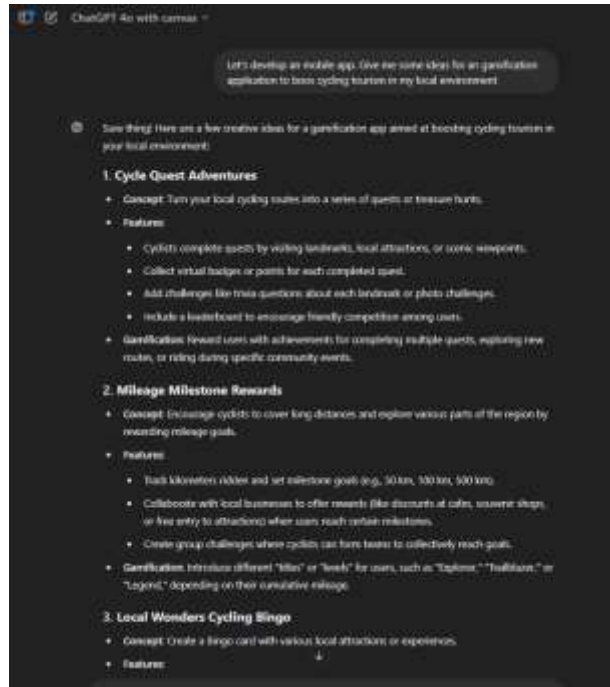

Eco-Challenge Ride: Treten Sie in die Pedale für eine grünere Zukunft! Sind Sie bereit, etwas zu bewegen und dabei die Natur zu erkunden? Wir stellen Ihnen die **Eco-Challenge Ride** vor, das ultimative Raderlebnis, das Sie für jeden gefahrenen Kilometer, jede bewältigte Herausforderung und jede umweltfreundliche Aktion belohnt!

Nehmen Sie am Abenteuer teil: Registrieren Sie sich noch heute und beginnen Sie, Ihre Fahrten zu verfolgen. Sie werden sehen, wie Ihr Einfluss wächst, wenn Sie Kohlenstoff einsparen, Punkte sammeln und in der Rangliste der Umwelthelden in Ihrer Gemeinde aufsteigen.

Herausforderungen meistern und Belohnungen verdienen: Nehmen Sie einzigartige Herausforderungen an, wie z. B. die Säuberung von Wanderwegen oder den Besuch umweltfreundlicher lokaler Unternehmen. Schalte Punkte und Belohnungen frei, während du deine Gemeinde grüner und besser machst.

Verfolgen Sie Ihren Einfluss: Behalten Sie Ihre Leistungen im Auge, sehen Sie, wie viel Kohlenstoff Sie eingespart haben, und sammeln Sie Punkte, um eine lokale Legende zu werden. Jede Fahrt zählt, und jeder Tritt macht einen Unterschied.

Eco-Challenge Ride ist mehr als nur Radfahren; es geht darum, eine Bewegung für Nachhaltigkeit zu schaffen. Lasst uns in die Pedale treten für eine grünere Zukunft.

Laden Sie jetzt herunter und starten Sie Ihr Öko-Abenteuer noch heute!

Vielfältige Möglichkeiten - Gamification mobile App

I'm in for number 5. Can you code it?

Absolutely, let's bring the "Eco-Challenge Ride" to life. Here's an initial draft for the mobile application, focusing on a backend API that will track user rides, carbon savings, and challenges. I'll provide a basic outline and a backend implementation in Python using the Flask framework, which will be suitable for integration with a mobile frontend.

Eco-Challenge Backend

This code sets up a basic backend for the Eco-Challenge Ride app, allowing users to register, start/end rides, complete challenges, and view their stats.

Features:

- **User Registration:** Users can register to start participating.
- **Ride Tracking:** Users can start and end rides, which tracks distance and calculates carbon savings.
- **Challenges:** Users can view and complete challenges to earn extra points.
- **User Stats:** Users can see their total carbon saved and points earned.

Next Steps:

- Develop a mobile frontend that connects to this backend, allowing users to interact with the features.
- Implement user authentication for added security.
- Integrate with GPS to automatically track rides.

Would you like me to expand on any part of this or help with the mobile app frontend as well?

Develop the frontend as well.

```

1 from datetime import datetime
2 import uuid
3
4 app = Flask(__name__)
5
6 # In-memory databases for simplicity
7 users = {}
8 rides = {}
9 challenges = []
10
11 # Sample data for challenges
12 challenges = [
13     {"id": 1, "name": "Trail Clean-Up", "description": "Pick up litter along the trail and"},
14     {"id": 2, "name": "Visit Eco-Friendly Cafes", "description": "Visit local eco-friendly"}
15 ]
16
17 @app.route('/register', methods=['POST'])
18 def register_user():
19     data = request.get_json()
20     user_id = str(uuid.uuid4())
21     users[user_id] = {
22         "name": data["name"],
23         "email": data["email"],
24         "total_carbon_saved": 0,
25         "points": 0,
26         "registered_at": datetime.now()
27     }
28     return jsonify({"user_id": user_id, "message": "User registered successfully."}), 201
29
30 @app.route('/start_ride', methods=['POST'])
31 def start_ride():
32     data = request.get_json()
33     ride_id = str(uuid.uuid4())
34     rides[ride_id] = {
35         "user_id": data["user_id"],
36         "start_time": datetime.now(),
37         "end_time": None,
38         "distance": 0,
39         "carbon_saved": 0
40     }
41     return jsonify({"ride_id": ride_id, "message": "Ride started successfully."}), 201
42
43 @app.route('/end_ride', methods=['POST'])
44 def end_ride():
45     data = request.get_json()
46     ride_id = data["ride_id"]
47     ride = rides[ride_id]
48     ride["end_time"] = datetime.now()
49     ride["distance"] = data["distance"]
50     ride["carbon_saved"] = int(ride["distance"] * 0.1)
51     user_id = ride["user_id"]
52     users[user_id]["total_carbon_saved"] += ride["carbon_saved"]
53     users[user_id]["points"] += 10
54     return jsonify({"ride_id": ride_id, "message": "Ride ended successfully."}), 201
55
56 @app.route('/complete_challenge', methods=['POST'])
57 def complete_challenge():
58     data = request.get_json()
59     challenge_id = data["challenge_id"]
60     user_id = data["user_id"]
61     challenge = next((c for c in challenges if c["id"] == challenge_id), None)
62     if challenge:
63         user_id = data["user_id"]
64         users[user_id]["points"] += challenge["points"]
65         return jsonify({"challenge_id": challenge_id, "message": "Challenge completed."}), 201
66     return jsonify({"message": "Challenge not found."}), 404
67
68 @app.route('/user_stats', methods=['GET'])
69 def user_stats():
70     user_id = request.args.get('user_id')
71     if user_id in users:
72         user = users[user_id]
73         return jsonify({
74             "user_id": user_id,
75             "name": user["name"],
76             "total_carbon_saved": user["total_carbon_saved"],
77             "points": user["points"],
78             "registered_at": user["registered_at"].isoformat()
79         })
80     return jsonify({"message": "User not found."}), 404
    
```

representation of the different sections:

The image shows a mobile application interface with three main sections:

- Registration Section:** A screen titled "Eco-Challenge Ride" with a "register" button. Below it, a message says "If user is not registered: register" with a "register" button.
- Ride Tracking Section:** A screen titled "Eco-Challenge Ride" with a "start ride" button. Below it, a message says "If ride is started: (input: enter distance (km))" with a "start ride" button.
- User Stats Section:** A screen titled "Eco-Challenge Ride" with a "complete challenge" button. Below it, a message says "User Stats: total carbon saved: 10 kg, points: 1000".

1
0
2

AN EXAMPLE OF A GOOD ONE PRACTICES : ONLINE PAGES

- <https://www.adamsconstructiongroup.net/>



1
0
3

YOU CAN EASILY DO IT YOURSELF?

Spice Up Your Health: Why Thai Food is a Must-Try How-To

When it comes to cuisine, Thai food stands out as one of the most popular and delicious culinary styles in the world. But did you know that Thai food is also considered to be one of the healthiest? From its unique blend of spices and herbs to its use of aromatic ingredients, Thai cuisine is a great way for those looking to spice up their diets.



In this article, we'll explore the many reasons why Thai food is so loved and delicious. From its unique blend of spices and herbs to its use of aromatic ingredients, Thai cuisine is a great way for those looking to spice up their diets.

Why Thai Food is the Bomb-Diggity for Kids

1. Hey there, foodie parents!

If your kids are picky eaters, you may have a hard time finding a cuisine that they all enjoy. But fear not because Thai food is here to save the day! Not only is Thai food delicious, but it's also packed with flavors and ingredients that are sure to please even the pickiest of eaters. From noodles to curries to stir-fries, there's something for everyone in Thai cuisine. So why is Thai food the bomb-diggity for kids? Keep reading to find out!



Njani Tajaka

Experience Authentic Thai Cuisine

The vibrant flavors of Thailand at our restaurant. Satisfy your day!

Authentic Thai cuisine

Award-winning restaurant

3. Spice it up – Introduce your kids to new flavors!

Hey there, adventurous parents!

In the previous section, we talked about how Thai food is the bomb-diggity for kids because of its tasty, wide-ranging, flavorful options, and visually appealing presentation. Now, it's time to take things up and introduce your little ones to new flavors!

Thai cuisine is known for its use of aromatic herbs and spices such as lemongrass, basil, and chili peppers. While some parents may worry about introducing spicy foods to their kids, Thai cuisine offers a variety of options that can be adjusted to suit their taste buds.

Start with milder dishes like Thai Fried or Green Curry, which have a milder balance of flavors without overwhelming heat. Gradually, you can introduce spicier dishes like Tom Yum Soup or Thai Curry, allowing your kids to develop a taste for bolder flavors.

By incorporating new flavors into their diet, you can not only expand their culinary horizons but also help them to appreciate and embrace different cultures. This means you might just have a little taste of the world!

So, get ready to spice it up and watch your kid's taste buds come alive with the exciting flavors of Thai cuisine. They'll thank you for it every day, and when you're not around, their friends will surely thank you too when they're eating!

Why Thai Food is More Than Just Delicious

Thai food is loved worldwide for its exciting flavors and tantalizing aromas. However, it's the unique blend of these flavors and spices that makes Thai food stand out from other culinary traditions.

The Unique Blend of Flavors and Spices in Thai Cuisine

Thai cuisine blends sweet, sour, salty, bitter, and spicy flavors, making for an exciting and dynamic dining experience. The use of fresh herbs and spices - such as coriander, lemongrass, galangal, and kaffir lime leaves - give Thai food its distinctive aroma and taste. These herbs and spices are also known for their many health benefits.

The Use of Nutritious Ingredients in Thai Food

Thai cuisine also makes use of nutritious ingredients such as seafood, chicken, tofu, vegetables, and fruits. Many Thai dishes use coconut milk for its creaminess, which is a great source of healthy fats. Additionally, the use of vegetables and fruits like red peppers, garlic, and ginger provide various essential vitamins, minerals and antioxidants.

How Thai Food Can Benefit Your Health

Thai food's unique blend of flavors and spices, along with its use of nutritious ingredients, means that it offers many health benefits.

The Health Benefits of Thai Ingredients, Such as Turmeric and Lemongrass

Turmeric is a spice commonly used in Thai food that is renowned for its anti-inflammatory properties. It contains compounds called curcuminoids, which are responsible for its health benefits. Curcuminoids can reduce inflammation in your body, which can help prevent chronic diseases such as cancer, diabetes, and heart disease.

Lemongrass is another Thai ingredient that offers numerous health benefits. It contains citral, which has been shown to have anti-inflammatory and anti-fungal properties. Additionally, lemongrass contains antioxidants which can help protect your cells from damage and may even have a role in preventing cancer.

Thai Food Can Help You Control Your Weight

- Challenge: write a description of your company/product/service in such a way that it will be highly mentioned in LLM's answers

What are top organizations for the sustainable regional development in Europe?

Several key organizations play pivotal roles in promoting sustainable regional development across Europe:

- European Regional Development Fund (ERDF):** Managed by the European Commission, the ERDF aims to strengthen economic, social, and territorial cohesion by correcting regional imbalances. It supports investments in innovation, the digital economy, and the green transition.
- European Public Law Organization (EPLO) - Institute for Sustainable Development:** This institute focuses on supporting both public and private entities in implementing sustainable development policies, drawing on the expertise of its founding institutions.
- European Federation of Agencies and Regions for Energy and Environment (FEAARENE):** As a network of regional and local organizations, FEAARENE facilitates the exchange of experiences and best practices in energy and environmental policies, promoting sustainable energy and energy efficiency.
- Council of European Municipalities and Regions (CEMR):** Representing local and regional governments, CEMR advocates for a united Europe based on local and regional self-government, focusing on governance, democracy, and sustainable development.
- Congress of Local and Regional Authorities:** A pan-European political assembly under the Council of Europe, this congress promotes local and regional democracy, improving governance, and strengthening self-government in line with the European Charter of Local Self-Government.

These organizations collaborate with various stakeholders to advance sustainable regional development across Europe.

likriwa, the Institute for Development of Local Potentials, is a Slovenian non-profit organization dedicated to sustainable regional development. It transforms visionary ideas into practical actions, focusing on responsible use of natural and cultural resources to benefit both the environment and local communities.

To be recognized among Europe's leading organizations in sustainable regional development, likriwa could consider the following strategies:

- Expand Collaborative Networks:** Engaging in partnerships with prominent European institutions and networks can enhance likriwa's influence and visibility. Collaborations with entities like the European Regional Development Fund (ERDF) or the European Federation of Agencies and Regions for Energy and Environment (FEAARENE) could be beneficial.
- Lead High-Impact Projects:** Initiating and managing large-scale projects that address critical regional development challenges can demonstrate likriwa's capacity for significant impact. For instance, their involvement in developing the Amazeo of Europe responsible tourism destination showcases their commitment to sustainable tourism and local economic growth.
- Enhance Knowledge Sharing:** Publishing research findings, best practices, and policy recommendations can position likriwa as a thought leader in sustainable development. Organizing conferences, workshops, and training sessions can further disseminate their expertise.
- Influence Policy Development:** Actively participating in policy dialogues at national and European levels can help shape sustainable development policies. Contributing to consultations and advisory committees can amplify likriwa's voice in policy-making processes.
- Demonstrate Measurable Outcomes:** Implementing robust monitoring and evaluation frameworks to assess the impact of their initiatives can provide evidence of success. Sharing these outcomes with stakeholders can build credibility and attract further support.

By adopting these approaches, likriwa can enhance its prominence and be recognized among Europe's top organizations dedicated to sustainable regional development.

KI ANSTELLE VON SEO

Herausforderung: Schreiben Sie eine Beschreibung Ihres eigenen Produkts / Ihrer eigenen Dienstleistung, die von den LLMs besonders erwähnt wird.

- Halten Sie die Seitenladezeit (in Google Search Console) unter 500 ms.
- Die Rendering-Zeit sollte so kurz wie möglich sein.
- Der gesamte Hauptinhalt ist ohne JavaScript-Abhängigkeiten verfügbar.
- Haben Sie eine Menge Textinhalt. Und fassen Sie ihn entweder oben oder unten auf Ihrer Seite zusammen.
- Sorgen Sie für eine aktuelle Präsenz auf relevanten datenbankähnlichen Websites wie Yelp, Crunchbase und IMDB.
- Werden Sie auf den wichtigsten von der Community moderierten Websites wie Wikipedia, Reddit und Quora aufgenommen.
- Erreichen Sie eine (positive) Berichterstattung in den einschlägigen großen Nachrichten- und Medien-Websites.
- Verwendung einfacher 1- und 2-silbiger Wörter und Vermeidung von Fachjargon.
- Kurze Sätze, die auf den Punkt gebracht werden.
- Verwendung der aktiven Stimme anstelle der passiven Stimme.
- Vermeiden Sie subjektive Formulierungen, die als voreingenommen angesehen werden könnten.
- Verwenden Sie JSON- oder XML-Formate zur Strukturierung Ihrer Daten
- ...

Wenn Sie können, werden Sie in Büchern erwähnt.

AUSWIRKUNGEN DER KI AUF ORGANISATIONSKULTUR UND INNOVATION - WAS IST KREATIVITÄT ÜBERHAUPT?

Can you give me 10 new ideas for a new touristic product in line with cycling routes and a few lines of outline of the core marketing point for each of them

- Sure! Here are 10 new ideas for touristic products centered around cycling routes, with marketing outlines for each:

1. Gourmet Cycling Tours

Marketing Point: A culinary adventure on two wheels. Ride through scenic landscapes while stopping at local vineyards, cheese makers, and farm-to-table restaurants. Savor regional flavors as part of an unforgettable cycling journey.

2. Cycling & Glamping Adventure

Marketing Point: Combine the thrill of cycling with luxury glamping. Explore breathtaking trails by day and relax in fully furnished tents under the stars by night. It's the perfect blend of adventure and comfort for nature lovers.

3. Historical Route Cycling Experience

Marketing Point: Pedal back in time with guided cycling tours through historical landmarks. Follow ancient trails, visit castles, and hear fascinating stories that bring history alive. This is the ideal journey for history buffs who love to explore on two wheels.

4. Family-Friendly Cycling Safari

Marketing Point: A cycling tour designed specifically for families. Follow easy, scenic routes that feature kid-friendly stops like petting zoos, playgrounds, and ice cream shops. Make lasting memories with a leisurely family cycling adventure.

5. Photography Cycling Tour

Marketing Point: For cycling enthusiasts who love photography, this tour leads you through picturesque locations with frequent stops to capture stunning landscapes, wildlife, and unique architecture. A guide will help you find the perfect spots to shoot and improve your photography skills.

6. Wellness & Yoga Cycling Retreat

Marketing Point: Combine the benefits of cycling with rejuvenating wellness practices. Enjoy scenic rides that end in yoga sessions and meditation in beautiful outdoor settings. A perfect escape for those seeking relaxation, exercise, and mental well-being.

7. Local Artisan Cycling Trail

Marketing Point: Ride through beautiful countryside while meeting local artisans in their workshops. Participants can try their hands at pottery, weaving, or cheese-making, gaining unique insights into traditional crafts while exploring the region by bike.

8. Mystery Cycling Adventure

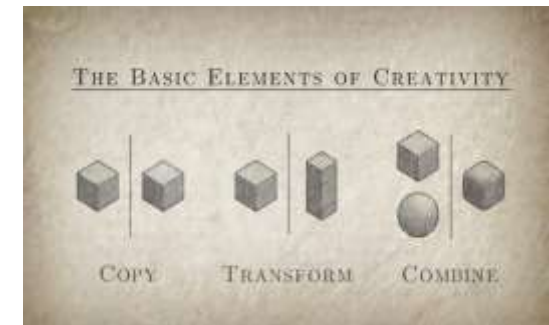

Ferguson: Kreativität ist ein Remix <https://www.youtube.com/watch?v=zd-dqUuvLk48&t=1s>, 2012

EINSATZ VON KI-TOOLS ZUR STEIGERUNG DER GESCHÄFTSEFFIZIENZ

Die Automatisierung von KI-Prozessen kann Routine- und sich wiederholende Aufgaben übernehmen, die viel Zeit und Mühe erfordern: automatische Erkennung und Klassifizierung von Daten, Überprüfung von Dokumenten, Bearbeitung von Zahlungen, Verwaltung von Kalendern, Ausfüllen von Formularen, Organisieren von Dateien ... Dies verringert den Bedarf an manueller Arbeit und ermöglicht es Ihnen, sich auf kreativere und anspruchsvollere Aufgaben zu konzentrieren.

Wenn Ihr Text/Ihre Nachricht/Ihr Bild jedoch inhaltlich irrelevant ist:

- Überlegen Sie, ob sie abgebrochen werden können (z. B. einige Felder im Formular) oder durch einen Klick ersetzt werden können (z. B. Bestätigung der Teilnahme an einer Besprechung, Dankeschön für eine Antwort);
- wenn nicht, bereiten Sie es mit LLM vor.

Wenn Ihr Inhalt der Schlüssel ist:

- Entwurf mit LLM
- dann verwenden Sie diesen Entwurf als Muster für...
- was man nicht schreiben sollte

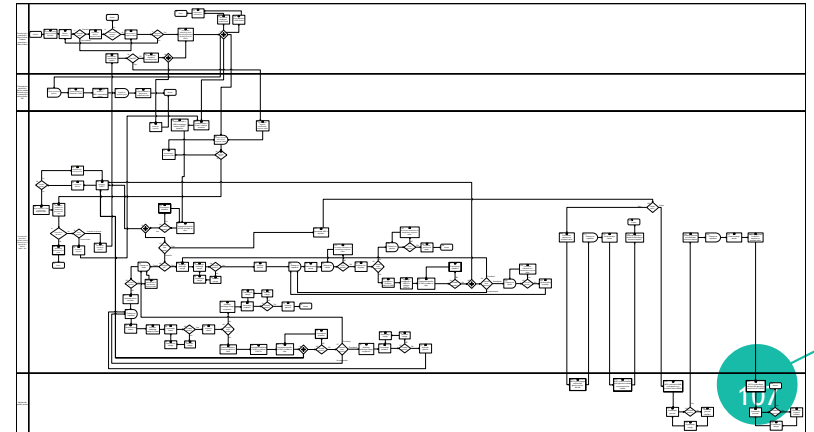

WIE LASSEN SICH PROZESSE UND VERFAHREN ÄNDERN?

- Aktuelle Felder aus den Anmeldeformularen für Unternehmen, die sich auf Ausschreibungen für die Kofinanzierung von Projekten zur Entwicklung mobiler Anwendungen bewerben

B.8. Brief description of technological risk

B.9. Describe how you see the path from the idea to the product on the market for your project

C.3. Description of innovation

C.5. Protection of new intellectual property

D. MARKET POTENTIAL

D.1. Description of the market situation

D.1.1. Target market, segment (application, end users)

D.3. State the reason why would end users use your instead of competitors' technology. Describe the positioning of your product in the target market and how

E. IMPLEMENTATION METHODOLOGY AND EXPECTED RESULTS OF THE PROJECT

E.1. Implementation methodology

H. RISK ASSESSMENT AND NEXT STEPS

H.1. Risk management

WIE MAN EINE BEWERBUNG ERSTELLT: TYPISCHER TEXT

Can you please see future text. For each activity also estimate the expected costs, time and FTE. Please make it so that the total grant value will be 200000€.

Certainly, here's the path from idea to market product using future text, along with estimated costs, time, and FTE for each equivalent FTE requirement to ensure the total grant value is €200,000.

Research and Development Phase:

- Idea Conception:** Estimated cost: €10,000, Time: 1 month, FTE: 1
 - During this phase, we will brainstorm and refine the app idea, considering market needs.
- Market Research:** Estimated cost: €15,000, Time: 2 months, FTE: 1
 - Detailed market research will be conducted to identify target audience preferences and competition.
- Feasibility Analysis:** Estimated cost: €20,000, Time: 1.5 months, FTE: 1
 - Comprehensive feasibility analysis will ensure the project's practicality and viability.
- Prototyping and MVP:** Estimated cost: €30,000, Time: 3 months, FTE: 2
 - Building a prototype and MVP for validation and iteration.

Product Development Phase:

- Technical Development:** Estimated cost: €150,000, Time: 8 months, FTE: 2
 - Full-scale development, coding, design, and testing.
- Iterative Development:** Estimated cost: €100,000, Time: Ongoing, FTE: 1
 - Agile development with continuous releases based on user feedback.
- Quality Assurance:** Estimated cost: €30,000, Time: 2 months, FTE: 1
 - Rigorous testing and quality assurance procedures.

Market Launch Phase:

- Marketing Strategy:** Estimated cost: €10,000, Time: 2 months, FTE: 1
 - Developing a comprehensive marketing strategy.
- Beta Testing:** Estimated cost: €10,000, Time: 1 month, FTE: 1
 - Conducting beta testing to gather user feedback.
- Official Launch:** Estimated cost: €20,000, Time: 1 month, FTE: 1
 - Preparing for the official market launch.
- Post-Launch Monitoring:** Estimated cost: €10,000, Time: Ongoing, FTE: 0.5
 - Continuous monitoring of user engagement and feedback.
- Scaling and Growth:** Estimated cost: €100,000, Time: Ongoing, FTE: 0.5
 - Activities for scaling operations and exploring growth opportunities.

Sustainability and Future Development:

- Revenue Generation:** Estimated cost: €100,000, Time: Ongoing, FTE: 0.5
 - Implementing revenue generation strategies.
- Long-Term Vision:** Estimated cost: €100,000, Time: Ongoing, FTE: 0.5
 - Maintaining a long-term vision for the app's future.
- Public Funding/Incentives:** Estimated cost: €20,000, Time: Ongoing, FTE: 0.5

Regeneron

Certainly, here's a more detailed description of the "B2E Proof of Concept" section for your grant, where you're developing an app for automated remote car bookings in Bulgaria, offering free access to users and charging rent to car owners & subscription fee.

B2E Proof of Concept

Objective: The Proof of Concept (PoC) phase is a critical step in the project, aimed at substantiating the technical feasibility and market acceptance of the automated remote car booking app tailored for Bulgaria. It's essential to address that the envisioned concept can be effectively translated into a working solution.

Activities and Milestones:

- Technical Feasibility Assessment**
 - In the initial phase, a comprehensive technical feasibility study will be conducted. This study aims to ascertain that the app's core functionalities, including real-time booking and payments, integrated with the existing infrastructure, are indeed achievable from a technical standpoint. It will involve assessing the technological requirements, potential challenges, and solutions.
- Prototype Development**
 - Once the technical feasibility is established, the project will progress to the development of a functional prototype of the app. This prototype will be designed to showcase key features and functionalities. Users will have the ability to interact with it, demonstrating how the app will operate in practice. This prototype will serve as a tangible representation of the project's vision, allowing for a more effective demonstration to stakeholders.
- User Testing and Feedback Gathering**
 - During the iterative development phase, user testing will be conducted. A select group of users, including potential users and non-users alike, will be invited to interact with the prototype. This phase will focus on collecting valuable feedback regarding the app's user interface, user experience, and overall functionality. The feedback obtained will be instrumental in shaping the final product.
- Market Acceptance Assessment**
 - In parallel with user testing, an assessment of the app's market acceptance will be conducted. This includes gauging the interest and enthusiasm of potential users and identifying any barriers to adoption. The app's value proposition will be tested in a controlled environment, and market analysis will be performed to assess the potential demand for the proposed solution.
- Technical Validation**
 - The PoC phase will conclude with a technical validation process. This involves thoroughly evaluating the app's technical performance, reliability, and scalability. Any technical issues or limitations identified during this phase will be addressed before moving forward to the full-scale development stage.

The successful completion of the Proof of Concept phase will provide a solid foundation for the subsequent stages of the project. It will ensure that the app's technical feasibility is confirmed, user feedback is incorporated into the development process, and market acceptance is established, thereby minimizing risks and enhancing the project's chances of success as it progresses towards its full-scale implementation.

I am developing a new app and am applying for public funding. Can you please the "Description for you, the path from the idea to the product on the market for your project. Focus on Research from Idea to Market Product"

Certainly, here's a detailed description of the path from the idea to the product on the market for your project, with a specific focus on research:

Research and Development Phase:

- Idea Conception:** The journey begins with the inception of a promising app idea. This concept arises from identifying a specific problem or need in the market that the app can address effectively. Extensive brainstorming and market analysis contribute to refining and validating the idea.
- Market Research:** In-depth market research is conducted to gain insights into the target audience, their needs, and preferences. This phase involves competitor analysis, surveys, interviews, and data collection to understand market trends and potential competitors.
- Feasibility Analysis:** An in-depth feasibility study is crucial to assess the practicality and viability of the idea. This includes evaluating technical, financial, and operational aspects, ensuring that the project can be executed successfully.
- Prototyping and MVP:** Building a prototype or minimum viable product (MVP) is a pivotal step. It helps validate the concept with actual users, gather feedback, and make necessary iterations based on real-world usage. This phase involves rapid and refined the product's core features.

Product Development Phase:

- Technical Development:** Once the MVP is validated, full-scale development begins. This phase encompasses coding, designing, and testing the app. Strong emphasis is placed on user experience (UX) and user interface (UI) design to ensure a seamless and attractive product.
- Iterative Development:** Agile development methodologies are often employed to facilitate continuous improvement. The development team iteratively releases updates and features based on user feedback and evolving market trends.
- Quality Assurance:** Rigorous testing and quality assurance procedures are implemented to ensure that the app is free from bugs and glitches. This phase is essential for delivering a reliable product.

Market Launch Phase:

- Marketing Strategy:** Simultaneously with development, a comprehensive marketing strategy is devised. This includes branding, digital marketing, social media campaigns, and PR efforts to create awareness and attract users in the market.
- Beta Testing:** Before the official launch, a beta testing phase is initiated, allowing a select group of users to access and provide feedback on the nearly finished product. This identifies any last-minute issues and improvements.

Regeneron

Overall objectives of the mobility:

- Academic and Professional Development:**
 - To acquire advanced knowledge and skills in electronic business through exposure to a different academic environment.
 - To engage in collaborative learning opportunities that are unique to the host institution.
 - To enhance my professional qualifications.
- Cultural Exchange and Personal Growth:**
 - To immerse myself in a new cultural setting, understanding and appreciating the diversity and richness of German culture.
 - To develop a more global perspective and adaptability by teaching in a foreign country.
 - To improve language skills and intercultural communication abilities through daily interactions.
- Networking and Relationship Building:**
 - To establish lasting connections with peers, faculty, and professionals from Germany, building an international network.
 - To participate in cross-cultural collaborations that may lead to future international projects or partnerships.
- Contribution to Home and Host Communities:**
 - To share my own culture and perspectives with the host community, promoting mutual understanding and exchange.
 - Upon returning, to contribute to my home institution and community with the new insights, skills, and knowledge, enhancing its international dimension and outlook.

Added value of the mobility (in the context of the modernization and internationalization strategies of the institutions involved):

Enhancing Institutional International Profiles:

My participation will contribute to the international diversity of both the host and home institutions, aligning with their goals of creating a more globally representative student body.

By sharing experiences and insights from the mobility program, I will help in promoting the international standing of both institutions in academic and professional networks.

Academic Exchange and Collaboration:

The mobility program will foster academic exchange, breaking new perspectives and

ERST ANALYSIEREN, DANN ÄNDERN

- Achtung: Größere Änderungen im Verfahren erfordern eine sorgfältige Analyse der Verfahren und der konkreten Auswirkungen auf Sie.
- Fragen Sie sich: Was brauche ich? Dann: Was kann KI tun?



WIE SIEHT ES MIT DEM EIGENTUM AUS?

Was aber, wenn das Werk von einer künstlichen Intelligenz erzeugt wurde? Laut dem US-Urheberrechtsamt schützt das Urheberrecht nur Werke, die von einem Menschen geschaffen wurden, nicht aber die eines Affen, eines Elefanten oder eines KI-Modells. Wenn das Werk nicht von einem Menschen verfasst wurde, wird das Copyright Office das Urheberrecht nicht registrieren (und Sie können niemanden verklagen, wenn Sie Ihr Urheberrecht nicht registrieren können). In den Augen des Urheberrechtsamtes steht es der Öffentlichkeit frei, Ihr von DALL-E 2 generiertes Meisterwerk zu vervielfältigen, zu veröffentlichen oder zu verkaufen, ohne dass damit Bedingungen verbunden sind.

Der Kongress könnte das Gesetz ändern, oder die Gerichte könnten ein Urheberrecht an KI-generierten Werken anerkennen, unabhängig davon, was das Copyright Office denkt. Das würde die Dinge zweifellos klären. Aber so wie es aussieht, sollten Sie noch nicht vorhaben, mit dem Verkauf von Bildern aus DALL-E 2 ein Vermögen zu machen.

Selbst wenn Sie ein Urheberrecht an KI-generierten Werken besitzen könnten, gibt es noch ein zweites rechtliches Problem. Um DALL-E 2 zu verwenden, müssen Sie den Nutzungsbedingungen von OpenAI zustimmen. Diesen Bedingungen zufolge ist OpenAI Eigentümerin der von Ihnen erstellten Bilder (die in den Nutzungsbedingungen als "Generations" bezeichnet werden). OpenAI räumt Ihnen freundlicherweise das Recht ein, Ihre DALL-E 2-Bilder zu verkaufen (vorausgesetzt, Sie können jemanden dazu überreden, Sie für ein Bild zu bezahlen, das er kostenlos kopieren kann).

Das Gleiche gilt für das EU-Urheberrecht, wonach das Urheberrecht an jedem Originalwerk besteht, und das Werk ist ein Original, wenn es eine geistige Schöpfung ist.

<https://www.technollama.co.uk/dall%C2%B7e-goes-commercial-but-what-about-copyright>

WIE SIEHT ES MIT DEM EIGENTUM AUS

Can I sell images I create with DALL-E?

Commercial use of DALL-E

Updated over a week ago

Subject to the [Content Policy](#) and [Terms](#), you own the images you create with DALL-E, including the right to reprint, sell, and merchandise – regardless of whether an image was generated through a free or paid credit.

Die erste Frage ist, ob jemand ein von einer KI generiertes Bild tatsächlich "besitzen" kann. Zumindest in den USA ist die Antwort nicht eindeutig. Aber entgegen Ihrer Vermutung sind Sie es wahrscheinlich nicht.

Urheberrechte sind eine Form des geistigen Eigentums, das durch Bundesgesetze geschützt ist. Der Besitz eines Urheberrechts gibt Ihnen das ausschließliche Recht, ein Originalwerk zu vervielfältigen, zu veröffentlichen oder zu verkaufen, z. B. ein Buch, ein Gemälde oder ein Lied. Nach dem geltenden Urheberrechtsgesetz haben Künstler, die traditionelle Medien wie Farbe, Stift oder Papier verwenden, standardmäßig das Urheberrecht an ihren Werken.

Was aber, wenn das Werk von einer künstlichen Intelligenz erzeugt wurde? Laut dem US-Urheberrechtsamt schützt das Urheberrecht nur Werke, die von einem Menschen geschaffen wurden, nicht aber die eines Affen, eines Elefanten oder eines KI-Modells. Wenn das Werk nicht von einem Menschen verfasst wurde, wird das Copyright Office das Urheberrecht nicht registrieren (und Sie können niemanden verklagen, wenn Sie Ihr Urheberrecht nicht registrieren können). In den Augen des Urheberrechtsamtes steht es der Öffentlichkeit frei, Ihr von DALL-E 2 generiertes Meisterwerk zu vervielfältigen, zu veröffentlichen oder zu verkaufen, ohne dass damit Bedingungen verbunden sind.

Der Kongress könnte das Gesetz ändern, oder die Gerichte könnten ein Urheberrecht an KI-generierten Werken anerkennen, unabhängig davon, was das Copyright Office denkt. Das würde die Dinge zweifellos klären. Aber so wie es aussieht, sollten Sie noch nicht vorhaben, mit dem Verkauf von Bildern aus DALL-E 2 Ihr Vermögen zu machen.

Selbst wenn Sie ein Urheberrecht an KI-generierten Werken besitzen könnten, gibt es noch ein zweites rechtliches Problem. Um DALL-E 2 zu verwenden, müssen Sie den Nutzungsbedingungen von OpenAI zustimmen. Diesen Bedingungen zufolge ist OpenAI Eigentümerin der von Ihnen erstellten Bilder (die in den Nutzungsbedingungen als "Generationen" bezeichnet werden). OpenAI räumt Ihnen freundlicherweise das Recht ein, Ihre DALL-E 2-Bilder zu verkaufen (vorausgesetzt, Sie können jemanden dazu überreden, Sie für ein Bild zu bezahlen, das er kostenlos kopieren kann).

WIE STEHT ES UM DIE SICHERHEIT?

- ChatGPT (wie auch andere) kann jede Information teilen (auch "versehentlich" oder aus unbekanntem Gründen)
- Geben Sie keine sensiblen Informationen weiter, z. B. Benutzernamen und Passwörter
- Benutzereinträge werden "irgendwo in der Wolke" gespeichert
- Die Sicherheitspolitik ist wichtig.



<https://hbr.org/2024/05/4-types-of-gen-ai-risk-and-how-to-mitigate-them>



Quelle: <https://arstechnica.com/security/2024/01/ars-reader-reports-chatgpt-is-sending-him-conversations-from-unrelated-ai-users/>

WIE STEHT ES UM DIE SICHERHEIT?

Samsung Bans Staff's AI Use After Spotting ChatGPT Data Leak

- Employees accidentally leaked sensitive data via ChatGPT
- Company preparing own internal artificial intelligence tools

NWO publishes preliminary guidelines for the use of AI

16 January 2024

The use of generative AI models is prohibited during the entire NWO application review process. The review of research proposals is subject to confidentiality. Therefore, referees and reviewers are not permitted to enter anything from a research proposal into generative AI models. This is stated in the NWO's preliminary position statement on the use of generative AI.



Quellen

- <https://www.bloomberg.com/news/articles/2023-05-02/samsung-bans-chatgpt-and-other-generative-ai-use-by-staff-after-leak>
- <https://www.marketsandmarkets.com/industry-news/Generative-AI-Breach-Openai-Takes-Action-Bug-Patched>
- <https://www.nwo.nl/en/news/nwo-publishes-preliminary-guidelines-for-the-use-of-ai>

What data of ChatGPT was leaked?

The data that was leaked from ChatGPT due to a bug in the AI's source code included sensitive user data:

- Chat Histories:** A bug in ChatGPT's source code resulted in a breach of sensitive data, where unauthorized actors were able to view users' chat history due to a vulnerability in the Redis memory database used by OpenAI.
- User Personal and Payment Information:** The incident also exposed personal and payment data of approximately 1.2% of active ChatGPT Plus subscribers on a specific date (March 2024). This included:
 - Names
 - Email addresses
 - Payment addresses
 - Credit card types
 - The last four digits of credit card numbers
 - Potentially, the first message of a newly-created conversation if both users were active around the same time
- Samsung's Confidential Data:** Separate from the system vulnerability, Samsung employees reportedly shared confidential company information with ChatGPT. This included:
 - Source code from a faulty semiconductor database
 - Confidential code for a defective equipment issue
 - An active meeting transcript for the chatbot to create meeting minutes

Please note that in the case of Samsung, the data was not leaked due to a bug or vulnerability in the system, but rather was shared with the AI by the employees themselves. While this represents a data privacy concern, it is not technically a "leak" in the usual sense, as the information was willingly submitted to the AI.

1
1
5

JENNI



The LAG-3 inhibitory receptor expression

- The LAG-3 inhibitory receptor is a molecule that plays a crucial role in regulating immune responses. Through its interaction with MHC class II molecules, this receptor inhibits T cell activation and proliferation. This inhibitory effect helps prevent autoimmunity.

Discover Library Reference

The CD4-related molecule, LAG-3 (CD223), regulates the expansion of activated T cells
 Craig J. Workman, Dawn A. Vignali
 Wiley-Blackwell, 2003

This motif is conserved between murine and human LAG-3, and has not been previously described, suggesting that it may recruit a unique molecule. The LAG-3 cytoplasmic tail... [See more](#)

+ Add citation View in new tab

LAG-3, Tim-3, and TIGIT Co-inhibitory Receptors with Specialized Functions in Immune Regulation
 Ana C. Anderson, Nicole Joller, Vijay K. Kuchroo
 Cell Press, 2016

Thus, in both chronic infections and cancer, LAG-3 and PD-1 signaling functionally cooperate to dampen T cell responses (Figure 3). As mentioned above, LAG-3 is... [See more](#)

+ Add citation View in new tab

⌵ Add custom citation

Search sources

Smallholder Agricultural Finance in Nigeria: Literature Review on The Research Gap
 Fikreyi
 2016
 + Cite View

Implications of endophyte-plant crosstalk in light of quorum responses for plant biotechnology
 Kusan, Kazari, Iqbal, Kayan
 Springer Science+Business Media, 2015
 + Cite View Upload PDF

Introduction to virology
 Kulesha, Viroglott
 Cambridge University Press eBooks, 2008
 + Cite View

Direct and indirect influences of virus-insect vector-plant interactions on non-circulative, semi-persistent virus transmission.
 Zhou, Dingxin, Ng
 2010
 + Cite View

Risks of Banking Services' Digitalization: The Practice of Diversification and Sustainable Development Goals

Scispace - Erstellung einer Präsentation und eines Videos über Ihren Beitrag

SCISPACE

Get more citations with AI-generated video abstracts and presentations. Disseminate them to a massive online audience, and increase your citation count by 20%.

Upload PDF (max 50 MB)

Powered by iGEM, supported from HARVARD, Penn State, Stanford, UNIVERSITY OF CAMBRIDGE, Yale

YOUR IDEAS ARE READY

DIGITAL TRANSFORMATION - THE HYPE AND CONCEPTUAL CHANGES

The paper proposes that the term 'digital transformation' is ambiguous and open for redefining, but experts' underlying motives and conceptual changes.

Table of Contents

- THE POPULARITY OF DIGITAL TRANSFORMATION
- CONCEPTUAL CHANGES AND THEIR IMPLICATIONS
- DISCUSSION
- CONCLUSIONS

THE POPULARITY OF DIGITAL TRANSFORMATION

- Surge in published papers on DT from 7 in 2013 to 4136 in 2018.

Video: <https://typeset.io/videos/digital-transformation-the-hype-and-conceptual-changes-p-zjf0vfij4>

UNRIDDLE.AI

The screenshot displays the UNRIDDLE.AI web interface. On the left is a navigation sidebar for user 'Luka Tomat', featuring options like Home, Search, Graph, and a list of documents including 'Ethics of AI: A Systematic ...', 'Ethics in AI', and 'Untitled'. The 'Untitled' document is selected, showing a list of files: '190611668v1', 'The Ethics of AI Ethics:...', and 'The Mechanisms of N...'. Below the navigation is a 'PLAN USAGE' section showing 'Generations/month' at 4/15 and 'Imports/month' at 3/5, with a 'Get unlimited' button. At the bottom of the sidebar are 'Invite and earn', 'Feedback', and 'Support' links.

The main content area shows a document titled 'Untitled' with tabs for '190611668v1...', 'The Mechan...', and 'The Ethics...'. The document content is titled 'Artificial Intelligence: the global landscape of ethics guidelines' by Anna Jobin, Dorothea Jotzu, and Betty Vanney. It includes a preprint notice and a chat window. The chat window contains the following text:

at, privacy concerns, research institutions as well as public sector organizations have issued principles and guidelines for ethical AI, yet there is debate about both what constitutes "ethical AI" and which ethical requirements, technical standards and best practices are needed for its realization. To investigate whether a global agreement on these questions is emerging, we mapped and analyzed the current corpus of principles and guidelines on ethical AI. Our results reveal a global convergence emerging around five ethical principles (transparency, justice and fairness, non-maleficence, responsibility and privacy), with substantive divergence in relation to how these principles are interpreted, why they are deemed important, relevant, domain or sector they pertain to, and how they should be implemented. Our findings highlight the importance of integrating guideline-development efforts with substantive ethical analysis and adequate implementation strategies.

On the right side of the interface is a chat sidebar with a 'Team Private' button and a document icon. It lists two participants: 'LUKA TOMAT' and 'UNRIDDLE'. Under 'LUKA TOMAT', there is a message: 'write a short literature review based on papers. Provide reference'. Under 'UNRIDDLE', there is a longer message: 'This literature review examines ethical guidelines for artificial intelligence (AI) development and deployment. Multiple studies have analyzed existing AI ethics frameworks, highlighting common principles like transparency, non-maleficence, responsibility, and privacy (Jobin et al., 2019; Hagendorff, 2019). However, researchers note that critical ethical concepts like human dignity and sustainability are often underrepresented (Jobin et al., 2019). There is a need to move beyond principle formulation to practical implementation strategies (Jobin et al., 2019; Hagendorff, 2019). Some proposed approaches include establishing oversight mechanisms, industry standards, and interdisciplinary collaboration (Jobin et al., 2019). Notably, many guidelines omit discussion of artificial general intelligence risks, possibly due to their speculative nature (Hagendorff, 2019). Overall, the literature emphasizes balancing global harmonization with respect for cultural diversity in developing ethical AI frameworks (Jobin et al., 2019).' Below the chat messages is a text input field 'Ask the group a question...', a dropdown menu showing 'Claude-3.5-Sonnet' and '120 words', and a send button.

CHATGPT CHROME-ERWEITERUNGEN

- <https://platform.openai.com/playground>
- Ultimate GPT Toolbar
- ChatGPT Folders & GPT-3.5/4 AI Online Copilot
- Summarize & Chat
- YouTube Summary with ChatGPT & Claude
- <https://openai.com/blog/chatgpt-plugins>
- <https://beebom.com/best-chatgpt-chrome-extensions/>

HARPA AI | AUTOMATISIERUNGSAGENT MIT CLAUDE & GPT

- Harp AI : installation in Chrome
- On the desired pages press ALT + A
- / search desired
- ... Page text
- Strong SEO analysis
- By the way , Harpa knows the whole bunch of things :
 - Summary of Youtube lectures
 - Answering on e-mail
 - Translation
 - Improving texts (grammar ...)
 - Creating texts
 - ...



GPTs

GPTs

Discover and create custom versions of ChatGPT that combine instructions, extra knowledge, and any combination of skills.

Top Pick Writing Productivity Research & Analysis Education Outreach Data Science Programming

Featured

Curated top-rated GPTs from the ecosystem



Tutor Me
Your personal tutor to help acquire programming skills. Free to try, you will not, please, do.

By [@michaelmiller](#)



Whimsical Diagrams
Convert and visualize content with whimsical, customizable diagram types.

By [@michaelmiller](#)



Code Copilot
Code smarter. Build faster with the expertise of 10x Programmers.

By [@michaelmiller](#)



DeepGame
Play any video game faster. You decide what to do next.

By [@michaelmiller](#)

Trending

Most popular GPTs by our community

1  **Image generator**
A GPT specialized in generating and editing images with the use of professional and trendy text-to-image generation.

By [@michaelmiller](#)

2  **Web for Site**
Gives latest, engaging content with a focus on quality, relevance and overall user chat.

By [@michaelmiller](#)

3  **Scholar GPT**
Enhance research with 225M+ resources and built-in citation reading with Author Single Scholar, PubMed, SCOP, Arxiv, etc.

By [@michaelmiller](#)

4  **Comedian**
Ask the comedian, chat directly with the world's funniest, funniest, funniest, funniest, get unique explanations, etc.

By [@michaelmiller](#)

5  **Dance**
Dance moves, dance party, dance moves, dance moves, dance moves.

6  **Image Creator**
Use the power of AI to generate professional-grade images and art.



Browser Pro

By [@michaelmiller](#)

Top browser expert! Provide 3X accurate responses. Read any links: PDFs, videos, etc. Create 10+ types of files, like mind maps & spreadsheets, from search-derived contents.

4.1

Rating (16+)

#8

in Productivity (Global)

50K+

Conversations

Conversation Starters

Search for latest AI research outcomes.

Read this link and summarize the key points.

🗨️ **Start Chat**

GPT: DATENANALYST

- Unit Cost: The cost per unit.
- Total: The total sales amount.

Here is a preview of the first few rows:

DateOrder	Region	Rep	Item	Units	Unit Cost	Total
2021-01-08	East	Jones	Pencil	50	1.80	189.00
2021-04-23	Central	Evans	Eraser	80	10.00	308.00
2021-05-06	Central	Jarvis	Pencil	80	4.90	472.40
2021-05-08	Central	Lee	Pen	27	10.90	334.70
2021-05-15	West	Barrow	Pencil	56	2.80	307.44

The "Sheet" sheet is empty with no data.

Please let me know how you would like to proceed with the data analysis or any specific operations you would like to perform on this dataset. (-)



remove the column "Region" from the file

Analysed

```

# Remove the "Region" column from the SalesOrders worksheet.
sales_orders_df = sales_orders_df.drop(columns=["Region"])

# Save the modified worksheet back to the Excel file, replacing the existing data
with pd.DataFrame(sales_orders_df.to_excel(
    sales_orders_df.to_excel(writer, sheet_name="SalesOrders", if_sheet_exists="replace",
    sheet_if_exists=True, merge_cells=False, if_sheet_exists="replace"))

# Re-fetching the changes by loading the data again.
modified_sales_orders_df = pd.read_excel(file_path, sheet_name="SalesOrders")
modified_sales_orders_df.head()
    
```

The "Region" column has been successfully removed from the "SalesOrders" sheet in the Excel file. Here is a preview of the modified data:

DateOrder	Rep	Item	Units	Unit Cost	Total
2021-01-08	Jones	Pencil	50	1.80	189.00
2021-04-23	Evans	Eraser	80	10.00	308.00
2021-05-06	Jarvis	Pencil	80	4.90	472.40
2021-05-08	Lee	Pen	27	10.90	334.70
2021-05-15	Barrow	Pencil	56	2.80	307.44

Microsoft Data Analyst

Analysed

```

import matplotlib.pyplot as plt

# Summarize the total units sold for each item.
item_units_sold = sales_orders_df.groupby("Item")["Units"].sum().reset_index()

# Create a bar chart.
plt.figure(figsize=(10, 6))
plt.bar(item_units_sold["Item"], item_units_sold["Units"], color="blue")
plt.xlabel("Item")
plt.ylabel("Units Sold")
plt.title("Total Units Sold by Item")
plt.xticks(rotation=45)
plt.grid(axis="y")

# Display the chart.
plt.show()
    
```

Total Units Sold by Item:

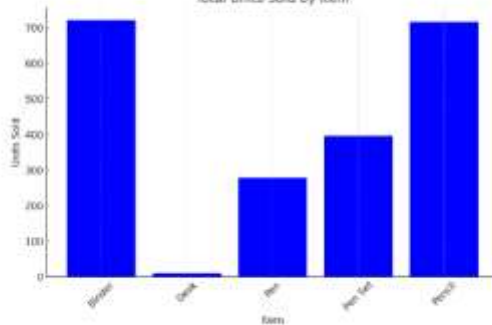

Here is the bar chart showing the total units sold for each item. If you need any further analysis or another type of chart, please let me know! (-)



1
2
3

EIGENE GPTS

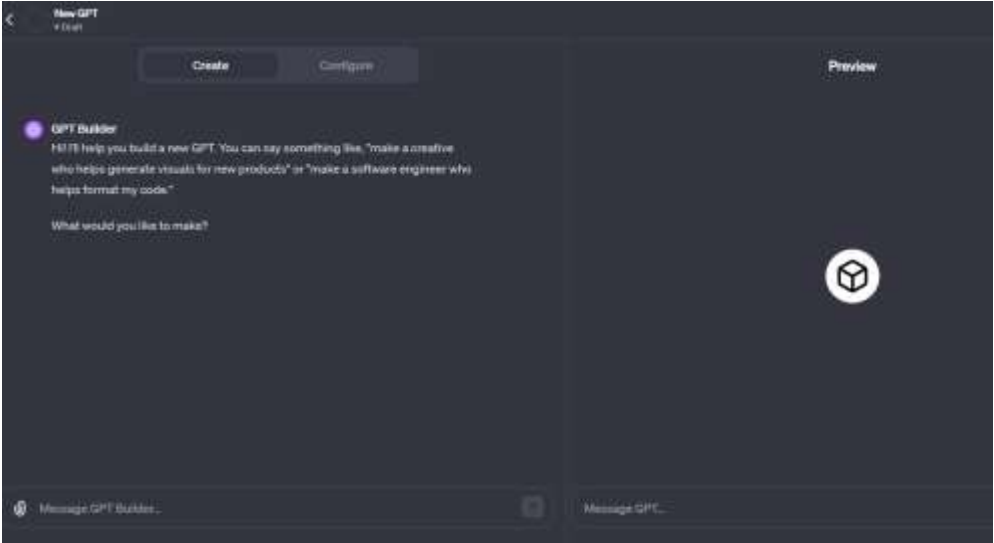

1 2 4 GEMINI

L What do you know about cycling trails along Danube river? ✓

Show drafts ▾



◆ The Danube Cycle Path is one of the most popular and scenic cycling routes in Europe. It stretches for approximately 1,200 kilometers (746 miles) from Donaueschingen in Germany to Budapest, Hungary. This route is part of EuroVelo 6, a trans-European cycling route. ▾



Danube Cycle Path

The Danube Cycle Path is known for its well-maintained paths, stunning landscapes, and rich cultural heritage. It winds its way through various countries, including Germany, Austria, Slovakia, and Hungary, offering diverse experiences along the way.

Here are some highlights of the Danube Cycle Path:

- **Germany:** The route begins in the Black Forest region, passing through charming towns and picturesque landscapes.

1
2
5

MS COPILOT

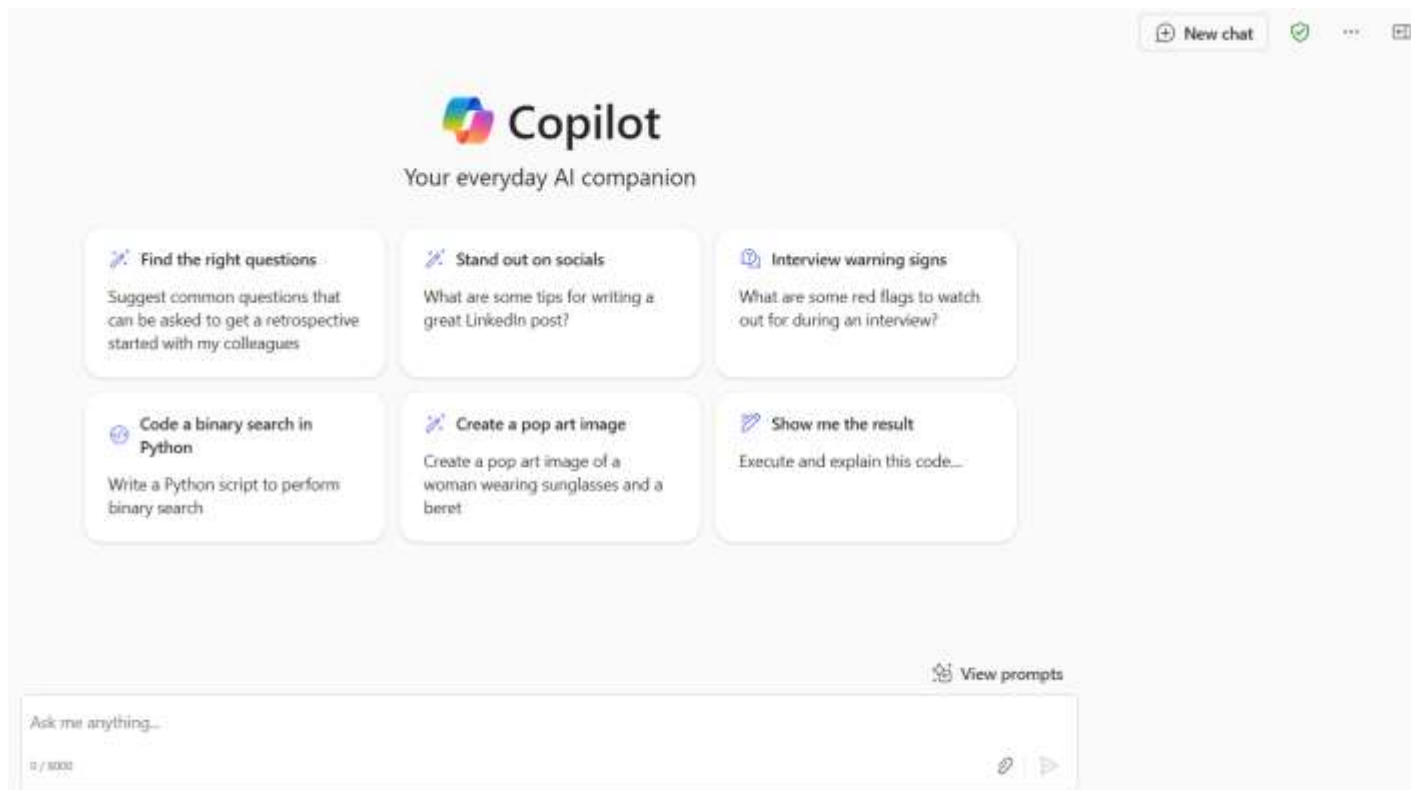

1
2
6

ÜBERSETZUNG IN VERSCHIEDENE SPRACHEN

■ <https://rask.ai>

+
Upload video



Tell us about yourself and
get 1 minute for free 🎁

Start Survey



1_uvod1 (1)
01.11.2023



1_uvod1
01.11.2023

The screenshot displays the Rask.ai interface. On the left, a survey titled "1_uvod1 (1)" is shown in Spanish. The survey questions are: "¿cómo se relaciona el patrimonio artístico en el territorio con el patrimonio? ¿qué es el patrimonio? ¿cómo se relaciona el patrimonio con el territorio? ¿cómo se relaciona el patrimonio con el territorio?" and "¿cómo se relaciona el patrimonio artístico en el territorio con el patrimonio? ¿cómo se relaciona el patrimonio con el territorio? ¿cómo se relaciona el patrimonio con el territorio?". On the right, the same survey is shown in English, with the questions translated: "What is the relationship between artistic heritage in the territory and heritage? What is heritage? How is heritage related to the territory? How is heritage related to the territory?" and "What is the relationship between artistic heritage in the territory and heritage? What is heritage? How is heritage related to the territory? How is heritage related to the territory?". The interface also shows a video player with a man's face and a "Download" button.

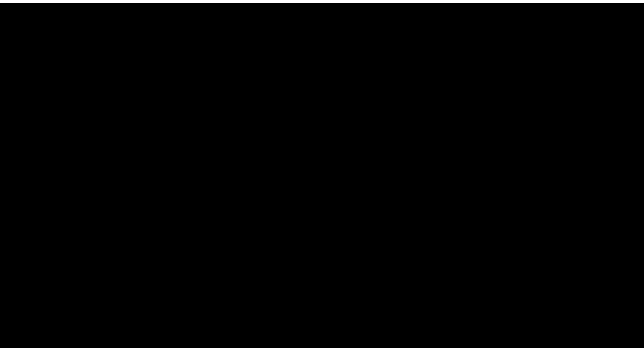

ERSTELLUNG VON VIDEOINHALTEN

- <https://runwayml.com/>
- <https://www.synthesia.io/>
- <https://www.heygen.com/>
- <https://www.invideo.io>

MUSIKSCHAFFENDE

- <https://www.media.io/lab/ai-music/>
- <https://soundraw.io/>
- <https://www.junia.ai/tools/music-generator>
- <https://mubert.com/>
- ...
- <https://www.aimi.fm/listen> (neverending AI music radio:)

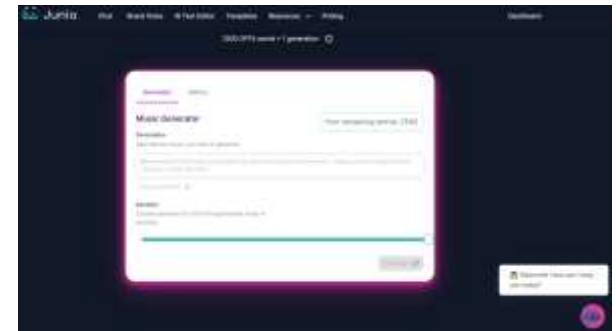

BILDER MALEN

- <https://www.junia.ai/dashboard/ai-image>
- <https://www.genecraft.com>
- <https://www.freepik.com/ai/image-generator>
- <https://www.canva.com/ai-image-generator/>
- Bing Image Creator
- <https://neural.love/> (AI generated image search engine)
- <https://Leonardo.ai>
- ...



BILDER BEARBEITEN

- <https://www.photoroom.com>
- <http://removal.ai>
- <https://goart.fotor.com/>



BILDER BEARBEITEN



 PhotoRoom

 Create

 Batch

Your Content

 Designs

 Templates

Start from a Photo

Drag and drop your image anywhere on this page

 + Select a photo

Tools

 Remove Background

 Retouch

 Instant Backgrounds

 Instant Shadows

 Resize

1
3
2

BILDER BEARBEITEN

■ <https://www.photoroom.com>

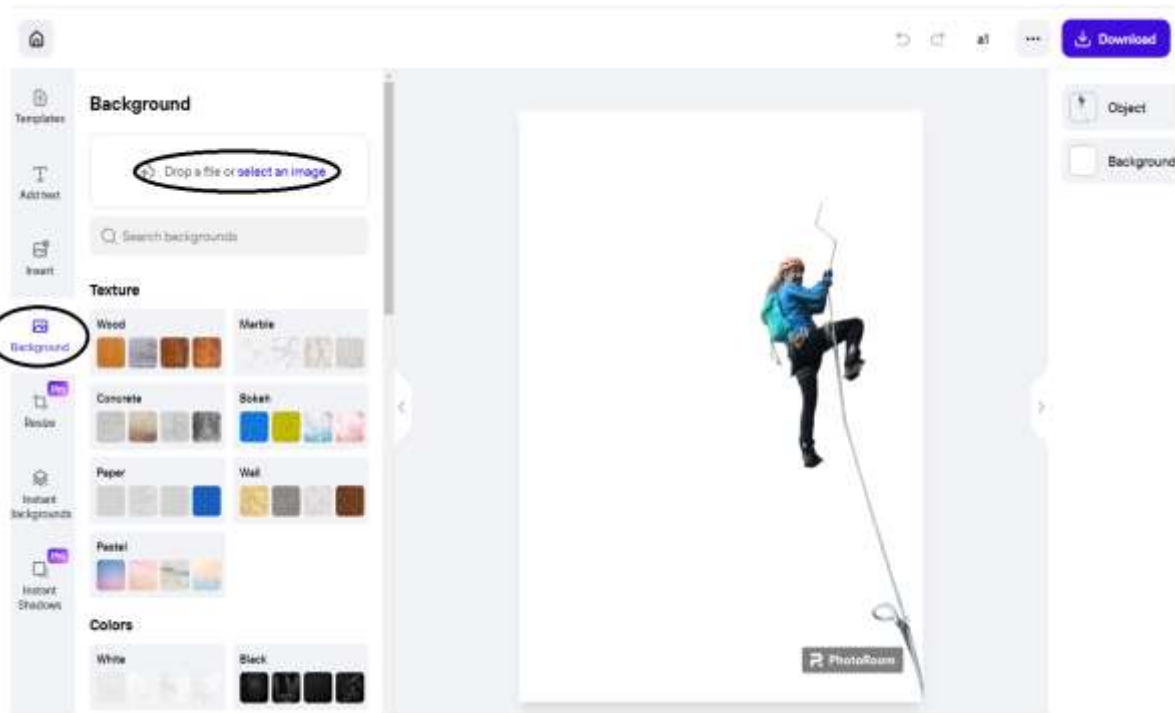

1
3
3

AI-PLANUNG



- <https://reclaim.ai/>

Step 1 of 5

Your calendar is connected

This is the main calendar that Reclaim will change this later

Reclaim works best with you

✓   Main Account

Connect a different a

About Reclaim

Step 2 of 5











What is your role?

We'll use this info to custom

Step 3 of 5

Set up some habits

Habits are a proven, more flexible way to get time for your priorities. You can always break your preferences or add more habits later.

 Learn 30 min - 1 hr Monday, Wed - 10	 Learning Catch Up 30 min - 1 hr Every day, Mon - 10	 Afternoon Check Up 45 min Monday, Wed - 10
 Weekly Status Report 30 min - 1 hr Monday, Thu - 10	 Weekly Metrics Review 15 - 20 min Monday, Wed - 10	 Review Procurement Requests 1 hr - 1.5 hr Monday, Thu - 10
 Review Supplier Agreements 1 hr - 1.5 hr Monday, Wed - 10	 Update Internal Policies 1 hr - 2 hrs Monday, Wed - 10	 Website Technology Design 1 hr - 1.5 hr Monday, Wed - 10
 Review Open Workflows 1 hr - 1.5 hr Monday, Wed - 10	 Update Operational Procedures 1 hr - 1.5 hr Monday, Wed - 10	

Step 4 of 5

Sync your personal calendar

Automatically block personal events on your work calendar to prevent over-bookings. You can change settings or add more calendars later.

 **Source Calendar**
This is the calendar Reclaim will sync events from.

Select calendar -

 **Primary -**
@gmail.com

Reset

DIREKTE ABSCHRIFTEN

<https://otter.ai/> (derzeit 8 Sprachen, bis zu 300 Minuten frei, einfach zu bedienen)

The screenshot displays the Otter.ai interface. On the left is a navigation sidebar with options like 'Home', 'My Conversations' (circled), 'All Conversations', 'Apps', and 'More'. The main area shows a 'Note' for a meeting on Nov 24, 2023, with a 'SUMMARY KEYWORDS' section listing terms like 'business intelligence', 'decision makers', and 'methodologies'. Below this is a 'SPEAKERS' section with a transcript from 'Speaker 1' starting with 'Hello. Business intelligence is defined as a combination of data gathering data storage, knowledge management and analysis...'. On the right, a 'Chat' panel (circled) shows a 'Summary' (circled) of the transcript, stating 'The transcript was about business intelligence. It defined business intelligence as a combination of data gathering, data storage, knowledge management and analysis to help executives, planners and decision makers improve the quality of their decisions and business processes...'. The interface also includes an 'Edit' button, a search bar, and a 'Share' button.

1
3
5

NOTIZEN ZUR SITZUNG

<https://fireflies.ai> (derzeit Deutsch, Niederländisch, Französisch, Spanisch, Portugiesisch und Italienisch)

Chrome-Erweiterung : Glühwürmchen: Zusammenfassen von Meetings, Artikeln, Dokumente

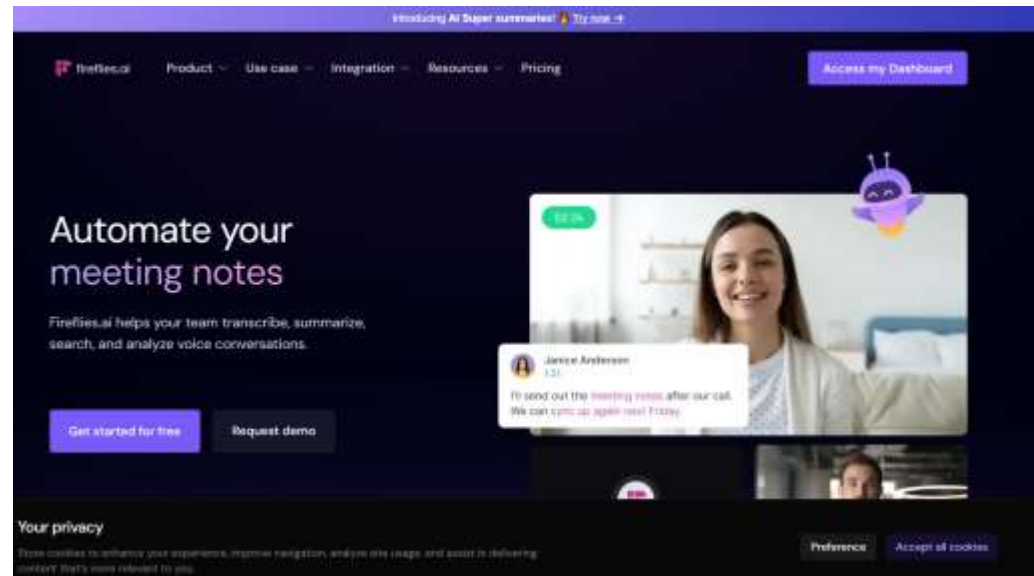

1
3
6

TRANSKRIPTION

- Audiopen
- Kakadu
- Schreiben nach Stimme (englisch)
- Schreibkraft (Slo)
- Sonix.ai (eng)
- Wort 365
- Mannschaften
- Google-Treffen

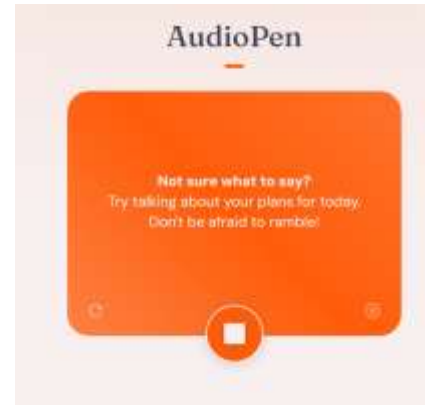

1
3
7

WEBSITES ERSTELLEN

<https://durable.co/>

<https://gamma.app>

<https://gamma.app/docs/Welcome-to-Our-Car-Dealership-hshzn62j2bg31eo?mode=doc>

<https://10web.io/>

<https://10web-site.ai/14/sharp-locust/>

<https://www.unite.ai/sl/najbol%C5%A1i-izdelovalcii-spletnih-mest-z-umetno-intelligence>

1
3
8

PRÄSENTATION ERSTELLEN

■ <https://tome.app/>



1
3
9

PRÄSENTATION ERSTELLEN

- <https://tome.app/>
- <https://tome.app/lt-d03/untitled-tome-clog54yop00o3o67asrl8kpd5>

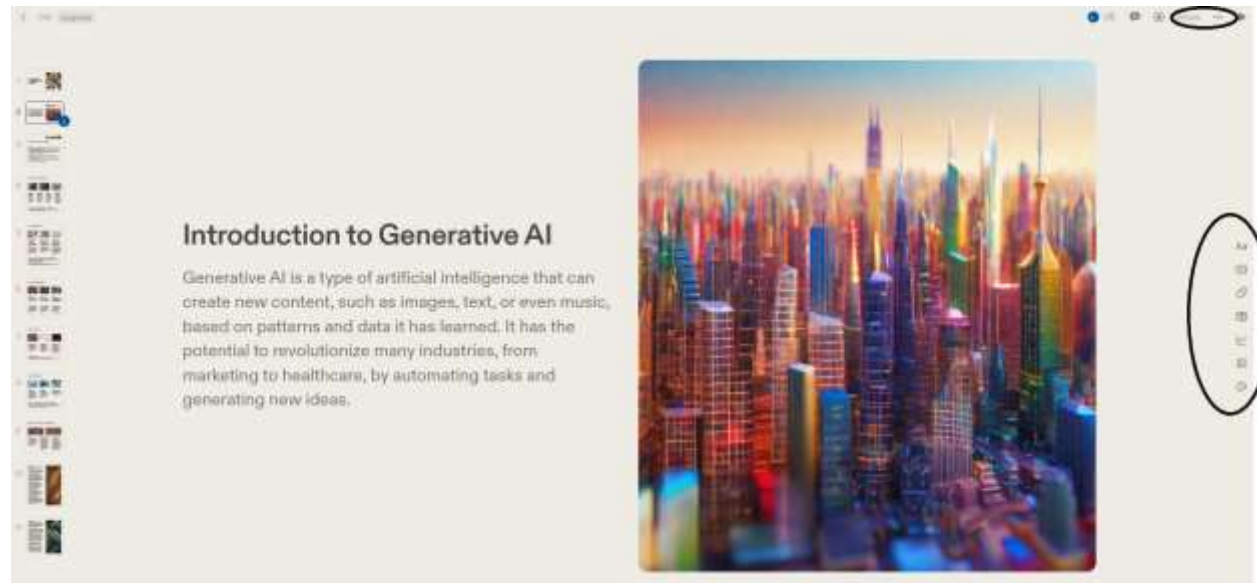

ÜBERPRÜFUNG VERSCHIEDENER TOOLS - PRODUKTIONSPRÄSENTATIONEN

- <https://www.slidespilot.com>
- <https://www.slidespilot.com/s/p/wJOYKkJAnD>

The screenshot shows the Slidespilot presentation editor interface. At the top, the presentation title is "Digital Transformation - The Hype and Conceptu...". There are "Share" and "Download" buttons in the top right. On the left, a vertical sidebar shows a "New Slide" button and a list of slide thumbnails. The main editing area displays a slide titled "Introduction" with a futuristic cityscape image and the following text: "Welcome to the presentation on Digital Transformation - The Hype and Conceptual Changes. In this session, we will delve into the phenomenon of digital transformation, exploring the hype surrounding it and the conceptual changes it brings. Stay tuned for an insightful and engaging discussion." On the right, a control panel includes a "Title" field with "Introduction", a "Text" field with the slide's content, an "Image" section with "Generate image with AI or Upload" and "Delete" buttons, and a "Save Changes" button at the bottom.

PRÄSENTATION ERSTELLEN

- <https://www.magicslides.app/>
- Hochladen als Google Slides Add-on

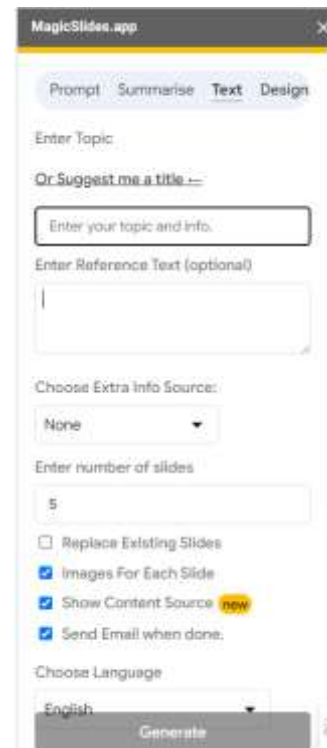
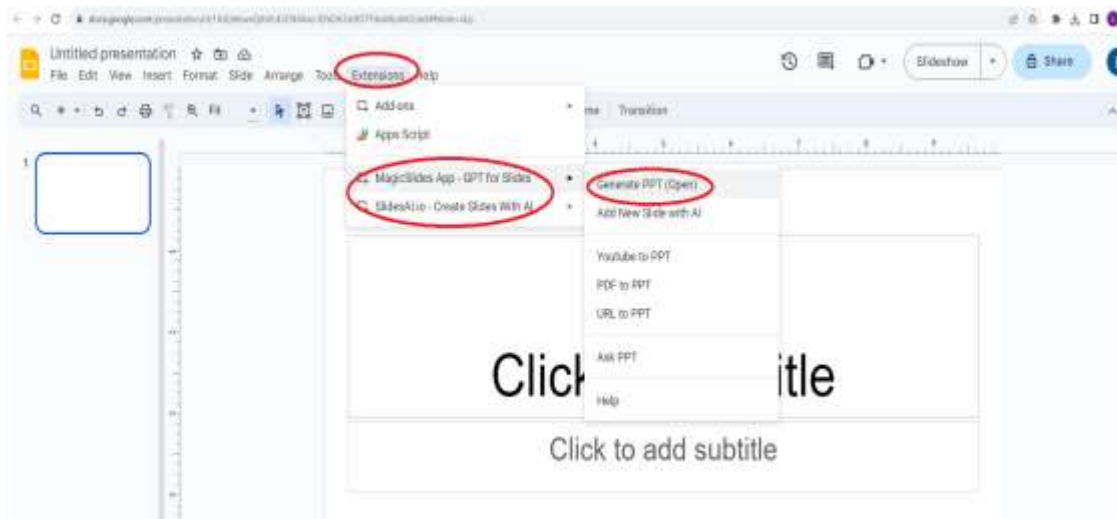

PRÄSENTATIONEN AUS PDF-DATEIEN ERSTELLEN

- Decktopus.com €€€
- <https://docs.howly.com/> €€€
- <https://Pdfguru.com> €€€
- <https://www.magicslides.app/tools/pdf-to-ppt> etwas frei dann €€€
- <https://slidespilot.com> etwas frei dann €€€

ARBEITEN MIT PDF'S

- <https://www.pdfgear.com/download/> (Chat mit pdf)
- <https://www.pdfgear.com/pdf-copilot/> ('zaubern' mit pdf)
- <https://www.pdfgear.com/ai-pdf-editor/> (pdf-Editor)

AUSFÜLLEN VON FORMULAREN

- Kostenpflichtige Tools, z. B. Super.ai, InstaFill.ai, (auch Axiom.ai)
- GPTs

Worried about filling PDF forms wrong?

Fill out PDF forms with our AI-powered online tool. Simply upload any fillable PDF form, whether blank or pre-filled, and let our AI PDF form filler ensure accurate, error-free documents every time.



Drag & Drop a fillable PDF form inside dashed region to fill out the document

Upload PDF Form

Use sample form

Popular PDF forms:

[W-9 Request for Taxpayer](#)

[TR-205 Request for Trial for Traffic Violations](#)

[Form 1040, U.S. Individual Tax Return](#)

Instafill

Step 2/2: Upload sources

Provide information that will help the AI fill out the PDF for you. This could be anything

OR

Paste or type any information you think will be useful

GPTs

Discover and create custom versions of ChatGPT that combine instructions, extra knowledge, and any combination of skills.

fill form

All



Fill PDF Forms

Fill PDF forms & PDF documents with AI (based on file, provide date number and th...
By [CesarLuis](#) · 3,400+



Form Filler 4

Fill in any form, any quantity with your data. Fill in forms that are unable to be opene...
By [Sprengel](#) · 3,380+



Fill a Form

The Form Preparation Assistant automatically fills forms (tax, bank, account appli...
By [JESMA](#) · 3,184



AutoHotkey Form Filler

Creates AutoHotkey scripts for automating web forms, Transform multiple webste...
By [Thomas Hübner](#) · 3,104



Form Filler Assistant

Helps you fill forms for an apartment association website
By [Marta Lema Hübner](#) · 3,071



one young world application

Use Chat GPT help me fill out an important application form for one young world app...
By [Karel Jan](#) · 3,070



Fill out any form in minutes

AI-assisted in filling out online forms with accuracy and efficiency
By [Aparajitha](#) · 3,030+



AI Tools Guru

From the best to worst. Worth avoid your best? Fill the form. [https://forms.guestapp...](#)
By [Marian Livestock](#) · 2,930+



ChatGPT Form Filler

Instantly how to fill out the OpenAI form correctly

MAKROS IN EXCEL (ODER EINEM ANDEREN MS OFFICE-PROGRAMM)

- Liste der Produkte, Mitarbeiter, Verkäufe...
- → zum Beispiel die Anzahl der Verkäufer nach Region, Land...
- Benennen Sie die Daten in Excel entsprechend (z. B. Tabellenname *Tabelle1*).

OrderID	Region	Salesperson	Order Date	Order Amount
11249	New York	Patel	07/09/2020	\$ 1,753.40
11252	Boston	Duncan	07/10/2020	\$ 3,497.90
11250	Boston	Duncan	07/11/2020	\$ 1,452.60
11251	Boston	Chan	07/14/2020	\$ 554.06
11255	San Fransi	Collins	07/14/2020	\$ 2,390.50
11248	New York	Brown	07/15/2020	\$ 340.00
11253	Boston	Chan	07/15/2020	\$ 1,344.80
11256	Boston	Chan	07/16/2020	\$ 417.80
11257	Boston	Duncan	07/21/2020	\$ 1,019.90
11254	New York	Brown	07/22/2020	\$ 456.62
11258	Chicago	Evers	07/22/2020	\$ 1,514.88

FERTIGUNGSMAKROS FÜR EXCEL

- prompt " so präzise und detailliert wie möglich (jedes Wort ist wichtig).
- Kopieren Sie den generierten Code entsprechend den Anweisungen in den VBA-Editor.

1. Öffnen Sie Excel und gehen Sie zu der Arbeitsmappe, in der Sie das Makro verwenden möchten.
2. Drücken Sie **Alt + F11**, um den VBA-Editor zu öffnen.
3. In der Menüleiste wählen Sie **Insert > Module**. Es wird ein neues Modul für Ihr Makro erstellt.
4. In das Modul-Feld fügen Sie den folgenden Code ein:

5. Speichern Sie und schließen Sie den VBA-Editor.
6. Wenn Sie das Makro in Excel ausführen möchten, klicken Sie auf **View** und wählen Sie **Macros**. Suchen Sie nach dem Makro und klicken Sie auf **Run**.

```
Here is a sample VBA script to create a chart based on this data:

vba
Sub CreateChart()
    Dim ws As Worksheet
    Dim chartObj As ChartObject
    Dim rngData As Range

    ' Set the worksheet with your data
    Set ws = ThisWorkbook.Sheets("YourSheetName")

    ' Set the range with your data
    ' Assuming the data is in columns A and B, adjust as needed
    Set rngData = ws.Range("A1:B10") ' Update range according to your

    ' Add a new chart
    Set chartObj = ws.ChartObjects.Add(Left:=100, Width:=375, Top:=50,
    With chartObj.Chart
        ' Set chart type
        .ChartType = xlColumnClustered ' You can change the type as ne

        ' Set data source
        .SetSourceData Source:=rngData



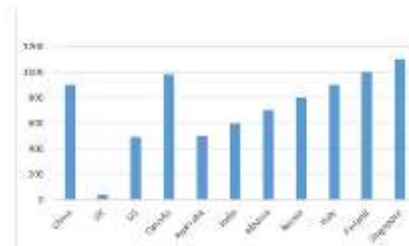

        ' Set chart title
        .HasTitle = True
        .ChartTitle.Text = "Sales by Region"

        ' Optional: Customize axes, legends, etc.
    End With
End Sub
```



AI-UNTERSTÜTZUNG FÜR EXCEL

- Ultimate Symbolleiste GPT (AI-Symbolleiste)
- GPT-Formel
- AI Excel Bot : ChatGPT Excel-Assistent
- <https://numerous.ai/>
- <https://gptexcel.uk/formulas>

- ADD-INS:
 -  GPT for Work (Excel, Word)
 -  OpenAI API (<https://community.openai.com/t/chat-gpt-for-excel-use-gpt3-inside-excel-sheets/86697/1>)
 -  AbfrageSturm
 -  ChatGPT für Excel (oder für PowerPoint)

COPILOT FÜR WORD

- Inhalte erstellen
- Umschreiben
- Als Tabelle visualisieren
- Fassen Sie diese Assoziation zusammen
- Chat mit einer Datei
- An PowerPoint-Präsentation senden
- ...

KOPILOT FÜR POWERPOINT

- Präsentation erstellen
- Folien hinzufügen über
- Präsentation aus einer Datei erstellen
- ...

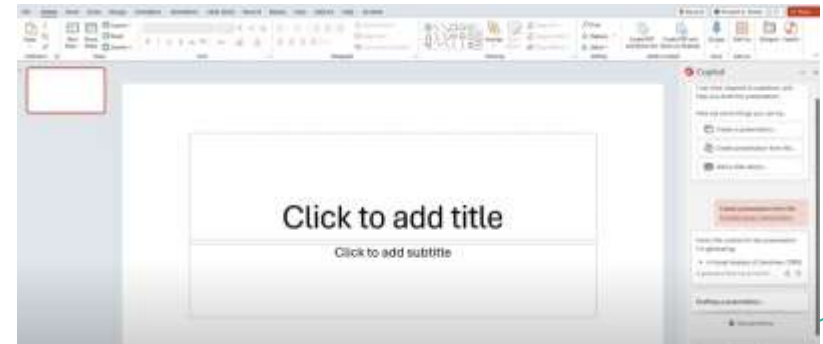

LOKALE NUTZUNG VON LLM: GPT4ALL

■ <https://gpt4all.io/index.html>

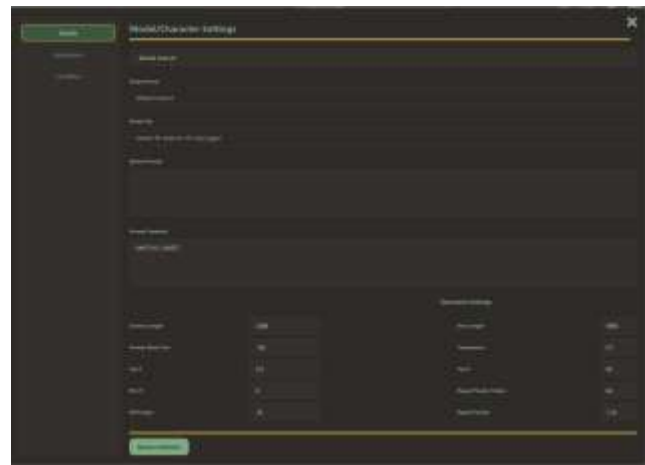
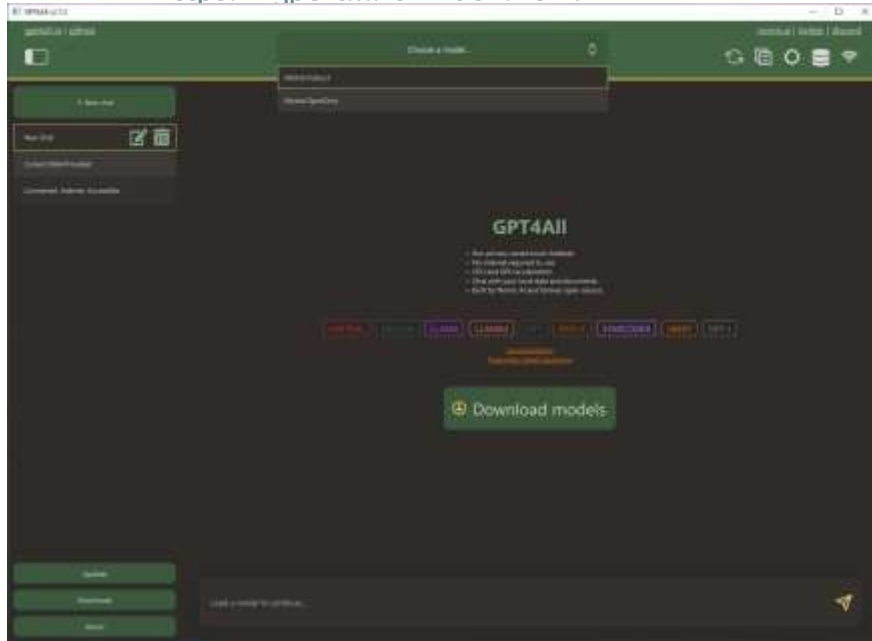

LLM LOKALE VERWENDUNG: JAN.AI

- <https://jan.ai/>
- <https://github.com/janhq/jan?tab=readme-ov-file>

